



Palmer[®]

be true to your sound

USER MANUAL

BEDIENUNGSANLEITUNG

MANUAL DE INSTRUCCIONES

MANUEL D'UTILISATEUR

MANUAL DE USUARIO

INSTRUKCJA OBSŁUGI

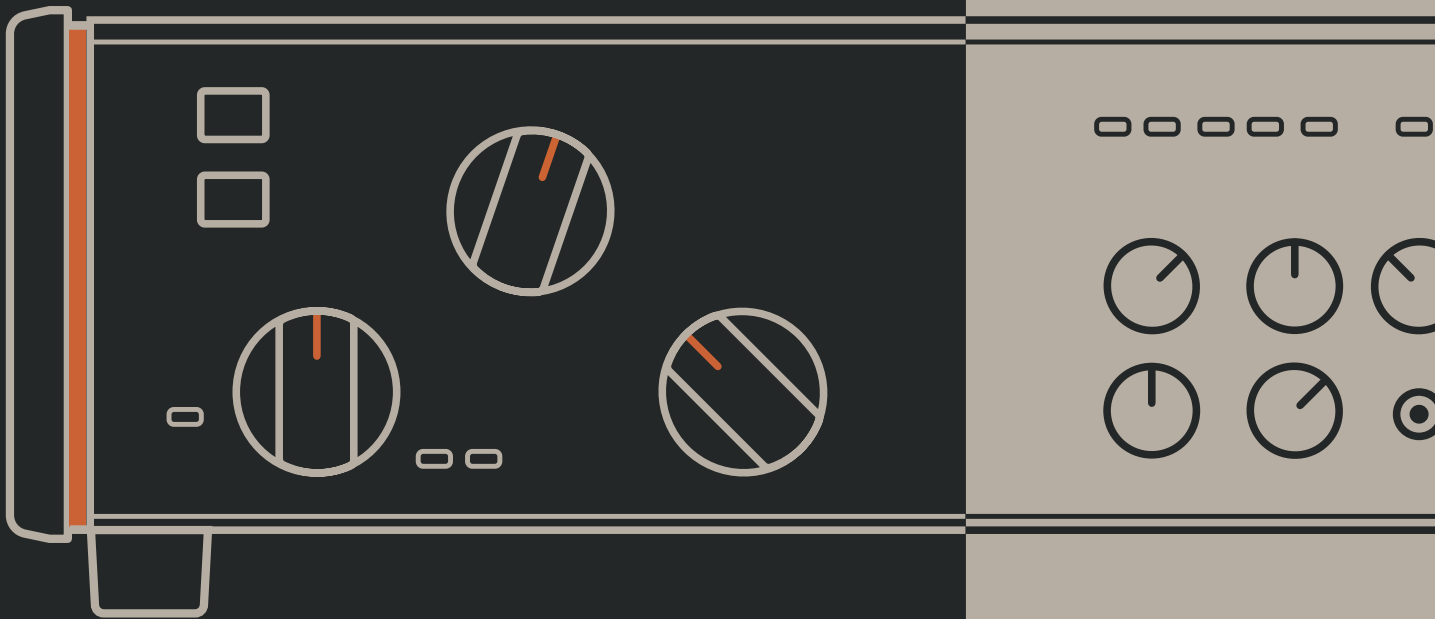

supreme soaker analog dynamic
tube amp hub

TABLE OF CONTENTS

EN	USER MANUAL	3	FR	MANUEL D'UTILISATEUR	69
	INFORMATION ON THIS USER MANUAL	3		INFORMATIONS CONCERNANT CE MANUEL D'UTILISATION	69
	INTENDED USE	3		UTILISATION PRÉVUE	69
	EXPLANATIONS OF TERMS AND SYMBOLS	3		DÉFINITIONS DES TERMES ET EXPLICATION DES PICTOGRAMMES	69
	SAFETY INSTRUCTIONS	4		CONSIGNES DE SÉCURITÉ	70
	NOTES FOR PORTABLE INDOOR DEVICES	6		NOTES SUR LES APPAREILS PORTABLES POUR INTÉRIEUR	73
	PACKAGING CONTENT	7		CONTENU DU CARTON	73
	INTRODUCTION	8		INTRODUCTION	74
	CONNECTIONS, OPERATING AND DISPLAY ELEMENTS	10		CONNECTEURS, COMMANDES ET INDICATEURS/AFFICHEURS	76
	NOTES	15		REMARQUES	81
	CARE, MAINTENANCE AND REPAIR	16		ENTRETIEN, MAINTENANCE ET RÉPARATION	82
	WIRING EXAMPLES	17		EXEMPLES DE CÂBLAGE	83
	SIGNAL FLOW DIAGRAM	21		SYNOPTIQUE DES FLUX DE SIGNAUX	87
	TECHNICAL SPECIFICATIONS	22		CARACTÉRISTIQUES TECHNIQUES	88
	DISPOSAL	24		MISE AU REBUT	90
	MANUFACTURER'S DECLARATIONS	24		DÉCLARATIONS DU FABRICANT	90
DE	BEDIENUNGSANLEITUNG	25	IT	MANUALE D'ISTRUZIONI	91
	INFORMATIONEN ZU DIESER BEDIENUNGSANLEITUNG	25		INFORMAZIONI SU QUESTO MANUALE D'ISTRUZIONI	91
	BESTIMMUNGSGEMÄSSER GEBRAUCH	25		USO CONFORME	91
	BEGRIFFS- UND SYMBOLERKLÄRUNGEN	25		SPIEGAZIONE DI TERMINI E SIMBOLI	91
	SICHERHEITSHINWEISE	26		INDICAZIONI SULLA SICUREZZA	92
	HINWEISE FÜR ORTSVERÄNDERLICHE INDOOR-GERÄTE	28		AVVERTENZE PER DISPOSITIVI PORTATILI PER INTERNI	94
	LIEFERUMFANG	29		DOTAZIONE	95
	EINFÜHRUNG	30		INTRODUZIONE	96
	ANSCHLÜSSE, BEDIEN- UND ANZEIGEELEMENTE	32		CONNESSIONI, ELEMENTI DI COMANDO E INDICATORI	98
	HINWEISE	37		NOTE	103
	PFLEGE, WARTUNG UND REPARATUR	38		CURA, MANUTENZIONE E RIPARAZIONE	104
	VERKABELUNGSBEISPIELE	39		ESEMPI DI CABLAGGIO	105
	SIGNALFLUSSDIAGRAMM	43		DIAGRAMMA DI FLUSSO DEL SEGNALE	109
	TECHNISCHE DATEN	44		DATI TECNICI	110
	ENTSORGUNG	46		SMALTIMENTO	112
	HERSTELLERERKLÄRUNGEN	46		DICHIARAZIONI DEL FABBRICANTE	112
ES	MANUAL DE INSTRUCCIONES	47	PL	INSTRUKCJA OBSŁUGI	113
	INFORMACIÓN SOBRE ESTE MANUAL DE USUARIO	47		INFORMACJE NA TEMAT NINIEJSZEJ INSTRUKCJI OBSŁUGI	113
	USO PREVISTO	47		ZAMIERZONE ZASTOSOWANIE	113
	DEFINICIONES Y EXPLICACIONES DE LOS SÍMBOLOS	47		OBJAŚNIENIA TERMINÓW I SYMBOLI	113
	INSTRUCCIONES DE SEGURIDAD	48		INSTRUKCJE BEZPIECZEŃSTWA	114
	INDICACIONES PARA EQUIPOS PORTÁTILES DE INTERIOR	51		UWAGI DOTYCZĄCE PRZENOŚNYCH URZĄDZEŃ DO ZASTOSOWAŃ WE- WNĘTRZNYCH	116
	ELEMENTOS SUMINISTRADOS	51		ZAWARTOŚĆ OPAKOWANIA	117
	INTRODUCCIÓN	52		WPROWADZENIE	118
	CONEXIONES, CONTROLES E INDICADORES	54		PRZYŁĄCZA, ELEMENTY OBSŁUGI I WSKAŹNIKI	120
	NOTAS	59		UWAGI	125
	CUIDADO, MANTENIMIENTO Y REPARACIÓN	60		PIELĘGNACJA, KONSERWACJA I NAPRAWA	126
	EJEMPLOS DE CONEXIONADO	61		PRZYKŁADY OKABLOWANIA	127
	DIAGRAMA DEL FLUJO DE SEÑALES	65		SCHEMAT PRZEPŁYWU SYGNAŁU	131
	CARACTERÍSTICAS TÉCNICAS	66		SPECYFIKACJE TECHNICZNE	132
	ELIMINACIÓN	68		UTYLIZACJA	134
	DECLARACIÓN DEL FABRICANTE	68		DEKLARACJE PRODUCENTA	134

supreme soaker

analog dynamic
tube amp hub

INFORMATION ON THIS USER MANUAL

Carefully read the safety instructions and the entire manual before operating the device.

- ▶ Observe the warnings on the device and in the user manual.
- ▶ Always keep the user manual within reach.
- ▶ If you sell or pass on the device, it is important that you also include this user manual, as it is an integral part of the product.

INTENDED USE

This product is a device for event technology, as well as studio, TV and broadcast!

- ▶ This product has been developed for professional use in the field of event technology, studio, TV and broadcast.
- ▶ Furthermore, this product is only intended for qualified users with specialist knowledge of event technology, as well as studio, TV and broadcast!
- ▶ Use of the product outside the specified technical data and operating conditions is considered improper use!
- ▶ Liability for damage and third-party damage to persons and property due to inappropriate use is excluded!
- ▶ The product is not suitable for:
 - ▶ Use by persons (including children) with limited physical, sensory or mental abilities or lack of experience and knowledge.
 - ▶ Children (children must be instructed not to play with the device).

EXPLANATIONS OF TERMS AND SYMBOLS

1. DANGER: The word DANGER, possibly in combination with a symbol, indicates immediately dangerous situations or conditions for life and limb.

2. WARNING: The word WARNING, possibly in combination with a symbol, indicates potentially dangerous situations or conditions for life and limb.

3. CAUTION: The word CAUTION, possibly in combination with a symbol, is used to indicate situations or conditions that may lead to injury.

4. ATTENTION: The word ATTENTION, possibly in combination with a symbol, refers to situations or conditions that can lead to damage to property and/or the environment.



This symbol identifies hazards that can cause electric shock.



This symbol identifies hazardous areas or hazardous situations.



This symbol indicates hazards caused by hot surfaces.



This symbol indicates dangers due to high volume levels.



This symbol denotes a device that does not contain any user-serviceable parts.



This symbol indicates additional information on the operation of the product.



This symbol indicates a device that may only be used in dry rooms.

SAFETY INSTRUCTIONS



DANGER:

1. Do not open the device and do not make any modifications.
2. If your device no longer functions properly, if liquids or objects get inside it or if it has been damaged in any other way, switch it off immediately and disconnect it from the mains. The device may be repaired only by authorised repair technicians.
3. For devices of protection class 1 the protective conductor must be connected correctly. Never disconnect the protective conductor. Devices of protection class 2 do not have a protective earth conductor.
4. Ensure that live cables are not kinked or otherwise mechanically damaged.
5. Never bypass the device fuse.



WARNING:

1. The device must not be used if it shows obvious signs of damage.
2. The device may only be installed in a voltage-free state.
3. If the mains cable or power supply unit of the device is damaged, the device must not be put into operation.
4. Permanently connected power cables may only be replaced by a qualified person.



ATTENTION:

1. Do not switch on the device if it has been exposed to extreme temperature fluctuations (for example, following transport). Moisture and condensation can damage the device. Switch on the device only when it has reached ambient temperature.
2. Ensure that the voltage and frequency of the mains supply match the values specified on the device. If the device has a voltage selector switch, do not turn the device on until it has been set correctly. Use only suitable power cables.

1. To disconnect the device completely from the power supply, unplug the power cable or the power adapter from the socket. It is not sufficient to press the on/off switch on the device. In addition, a connected amplifier must also be disconnected from the device!
2. Make sure that the fuse used corresponds to the type printed on the device.
3. Ensure that suitable measures have been taken against overvoltage (e.g. lightning strikes).
4. Observe the specified maximum output current on devices with a Power Out connection. Ensure that the total current consumption of all connected devices does not exceed the specified value.
5. Replace plug-in power cables with original cables only.



DANGER:

1. Choking hazard! Plastic bags and small parts must be kept out of reach of persons (including children) with reduced physical, sensory or mental capabilities.
2. Risk of falling! Make sure that the device is securely installed and cannot fall down. Only use suitable stands or mounts (particularly for fixed installations). Ensure that accessories are properly installed and secured. Ensure that all applicable safety regulations are observed.



WARNING:

1. Use the device in the prescribed manner only.
2. Operate the device using only accessories of the type recommended and supplied by the manufacturer.
3. Observe safety regulations applicable in your country during installation.
4. After connecting the device, ensure that all cables are routed so as to avoid damage or accidents, such as from tripping.
5. Be sure to observe the specified minimum distance to normally flammable materials! Unless explicitly stated, the minimum distance is 0.3 m.



CAUTION:

1. Moving components such as mounting brackets pose a jamming hazard.



2. The housing surface of the device can become very hot during regular operation. Ensure that accidental touching of the housing is not possible. Always allow the device to cool sufficiently before removal, maintenance work and charging etc.



ATTENTION:

1. Do not install or use the device in the vicinity of radiators, accumulators, stoves, or other heat sources. Ensure that the device is always installed in such a way that it is sufficiently cooled and cannot overheat.
2. Do not place any ignition sources, such as burning candles, near the device.
3. Ventilation openings must not be covered and fans must not be blocked.
4. For transport, use the original packaging or packaging provided by the manufacturer.
5. Avoid any impacts to or shaking of the device.
6. Observe the IP rating and the ambient conditions such as temperature and humidity according to the specifications.

1. Devices can always be further improved. In the event of any discrepancies between the operating instructions and the device labelling with regard to operating conditions, performance or other device characteristics, the information on the device always takes precedence.
2. The device is not suitable for tropical climate zones or for operation over 2,000 m above sea level.
3. Unless explicitly stated, the device is not suitable for operation under marine conditions.



PLEASE NOTE:

For conversion or retrofit sets or accessories provided by the manufacturer, it is essential to observe the included instructions.



CAUTION, HIGH VOLUME AUDIO PRODUCTS!

This device is designed for professional use. The commercial operation of this device is subject to the applicable national regulations and guidelines for accident prevention.

Hearing damage due to high volume and continuous exposure: Use of this product may generate high sound pressure levels (SPL) that may cause hearing damage. Avoid exposure to high volumes.



CAUTION: Connecting signal cables and switching operations (e.g. switching phantom power on and off) can lead to considerable noise. Make sure that input channels (mixing console, audio interface, effects device, etc.) are muted during wiring and switching operations. Otherwise, noise levels may cause damage.



WARNING: The power rating of a connected amplifier must not exceed 150 W RMS!



CAUTION: Always connect speaker cables BEFORE switching on the amplifier and Supreme Soaker and only disconnect the cables AFTER switching off!



WARNING: To completely de-energise the Supreme Soaker, unplug the mains adapter from the socket AND disconnect any connected amplifier from the device.



CAUTION: Make sure that the ventilation openings in the housing of the device are not covered during operation and that air can circulate freely, especially when rack-mounted!



NOTE: Strong magnetic fields can cause humming. Therefore, do not position the Supreme Soaker in the vicinity of strong magnetic fields (e.g. mains transformer).



NOTES FOR PORTABLE INDOOR DEVICES:

1. Temporary operation! Event equipment is generally only designed for temporary operation.
2. Continuous operation or permanent installation can impair the functioning of the device and cause premature ageing.

PACKAGING CONTENT

Remove the product from the packaging and remove all packaging material.

Please check the completeness and integrity of the delivery and notify your distribution partner immediately after purchase if the delivery is not complete or if it is damaged.

The packaging content includes:

- ▶ 1 x Supreme Soaker
- ▶ 1 x external power supply unit
- ▶ User manual

THIS IS YOUR NEW ANALOGUE DYNAMIC TUBE AMP HUB!

Thank you for choosing the Palmer Supreme Soaker, your all-in-one solution for pure analogue sound!

With the Supreme Soaker, you can maximise the potential of your tube amp in a way that has never been possible before – until now. The Supreme Soaker is a reactive power reducer and load box with a finely tuned analogue loudspeaker simulator. It allows you to permanently dial in the sweet spot of your amp – at any volume – and will quickly become your favourite device in any musical situation, from playing and recording at home to rehearsing with a band to playing live – without sacrificing the least bit of your good tone!

With others – or all at the same time – the Supreme Soaker is the perfect tool to ensure that your signal always remains pure and analogue.

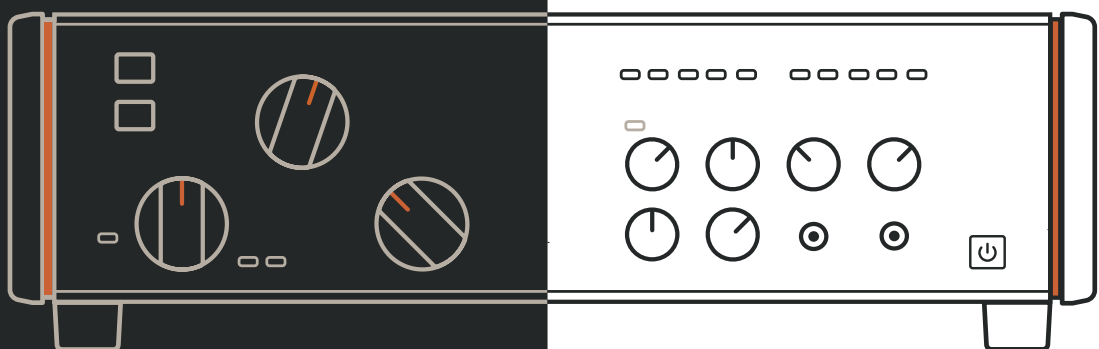

These are just some of the most important advantages of the Supreme Soaker:

- ▶ Reactive power reducer and load box: You can dial in the sweet spot of your amp at any volume, from zero (yes, you can use headphones or record quietly) to room volume to the highest you dare to go. The choice is yours, and of course without a speaker cabinet!
- ▶ Fine-tuned analogue speaker simulator: Change the sound of your amplifier at will to get the ultimate sound – you'll never need a microphone for a speaker again!
- ▶ Speaker output with unique tone control: Change the sound palette of your speaker cabinet to create new, distinctive soundscapes.
- ▶ Microphone/line input (can be mixed with the speaker simulator): Combine your favourite miked speaker with the Supreme Soaker's speaker simulator for an analogue sound experience that's in a class of its own.

- ▶ Headphone output on the front: perfect for silent practice when inspiration strikes.
- ▶ Stereo FX Loop: Do you love your pedals? Us too! That's why the Supreme Soaker has a stereo FX loop.
- ▶ Aux input on the front: Want to jam to backing tracks or even play to a click? The Supreme Soaker makes it very easy.
- ▶ Balanced stereo XLR line outputs: When it comes to recording, the whole world is open to you.
- ▶ Compatible with 8- and 16-ohm setups: Works perfectly with 99% of all tube amplifiers.
- ▶ Designed for amplifiers up to 150 watts RMS: perfect for taming even the large, arena-filling tube amplifiers of yesteryear! With the Supreme Soaker, you finally have a reason again to dust off your full stack!
- ▶ Amplifier protection circuit with permanent amplifier load: Never again worry about plugging in your amplifier without speakers connected!
- ▶ A purely analogue experience for which you don't need an app! Perhaps most importantly, the Supreme Soaker is simple, direct and pristine: your analogue sound is preserved at all times, and all the controls you need are right on the device so you can focus on what's most important: Making music!

And that's just the beginning. As you get to know your Supreme Soaker better, you will discover many ways in which it can become an indispensable tool for your creative musical work.

Thanks to its unparalleled sound, versatile connectivity and ease of use, the Supreme Soaker will become the central component of your rig from now on – trust us, your family, your neighbours and your audience will thank you for it!

For us – the Palmer team – this is the culmination of a long-term goal, the realisation of a decades-long dream in terms of sound. We have been the industry leader in analogue sound solutions for musicians and sound engineers for over 40 years and with the Supreme Soaker, you have direct access to our decades of experience and expertise as designers, engineers and most importantly as fellow musicians.

Have fun with your Supreme Soaker!

CONNECTIONS, OPERATING AND DISPLAY ELEMENTS

The connections and the controls and display elements are colour-coded for easier orientation:

- Orange:** Signal path of the amplified signal from the amp to the speaker
- Yellow:** Signal path that leads to the LINE OUT and RE-AMP OUT
- Grey:** Signal path that leads to the headphone output (PHONES)

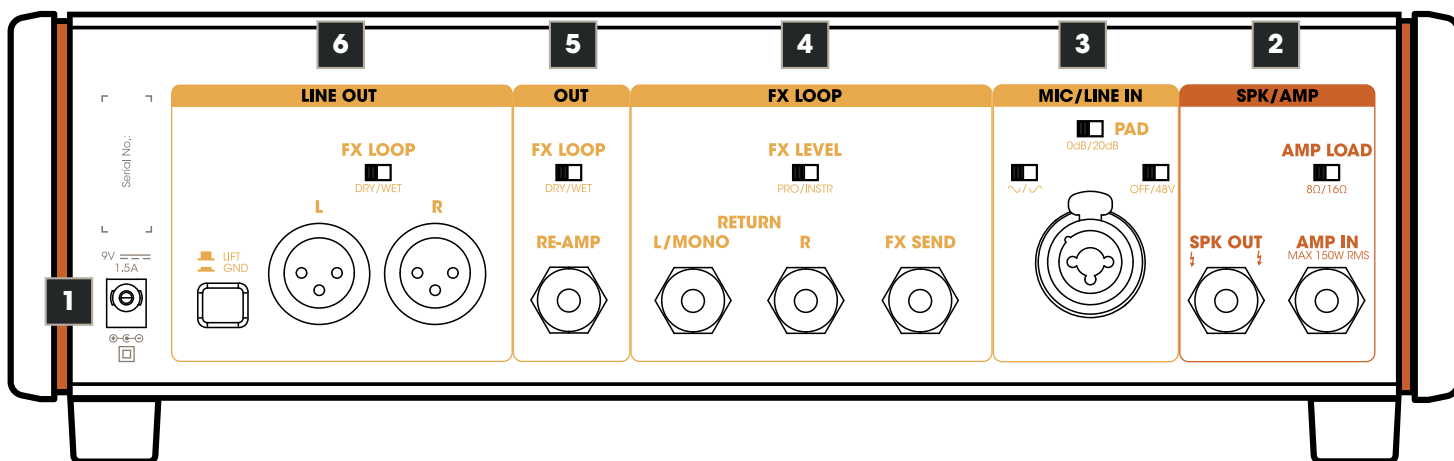

1. POWER INPUT

Low-voltage socket for supplying power to the device. To prevent damage to the device, please use only the original power supply (included) or one of the Palmer power supplies PWT06IEC and PWT12IEC.

2. SPK/AMP

AMP IN

Amplifier input with a 6.3 mm jack socket. Use a high-quality speaker cable (min. 2 x 1.5 mm²) to connect the speaker output of a guitar amplifier to the amplifier input AMP IN.

Caution when using guitar amplifiers with an output power of over 100 watts:

Make sure that the ventilation openings of the housing are not covered and that the device receives sufficient air circulation. Monitor the heat development of the device regularly and keep a close eye on the "Burning Bus" LED (see section 13, **Overheating warning!**). If this LED lights up, stop playing and allow the device to cool down.

AMP LOAD

Adjust the impedance required for your amplifier using the AMP LOAD switch before switching on the amplifier (8Ω/16Ω).

SPK OUT

6.3 mm jack socket for connecting a guitar speaker. As the Supreme Soaker has internal load resistors, a guitar cabinet does not necessarily have to be connected to the SPK OUT speaker output. When using a guitar speaker, the impedance of the speaker should correspond to the impedance required for the amplifier. Use a high-quality speaker cable (min. 2 x 1.5 mm²) to connect the SPK OUT speaker output to the input of a guitar cabinet.

3. MIC/LINE IN

Combo socket XLR / jack

Audio input for a microphone (also suitable for a line playback source).

XLR input: Connect a suitable microphone using a microphone cable and pick up a guitar speaker. Set the volume ratio between the amp and microphone signals on the front panel (LINE OUT, BLEND, AMP <-> MIC).

TRS jack input (-20 dB): Connect the line output of the amplifier using a line cable. Set the volume ratio between the amp and line signals on the front panel (LINE OUT, BLEND, AMP <-> MIC).

PAD (Passive Attenuation Device)

The PAD circuit can be used to adjust the level range of the input stage to the level of the input signal. Distortion of the audio signal can thus be effectively avoided.

0dB: No attenuation of the audio signal.

20dB: Attenuation of the audio signal by 20 dB.



Select the 0dB position if the gain of the input signal can be adjusted using the GAIN control on the front of the device so that no distortion occurs in the signal and a sufficient signal level is achieved.

Select the 20dB setting if the lowest setting of the GAIN control on the front panel is not sufficient to avoid distortion in the signal (SGN/PK indicator LED lights up red continuously or flashes red at peak levels, PK = Peak).

OFF/48V

48 V phantom power for use with a condenser microphone. Only switch on the phantom power after connecting the microphone (switch in position 48V) and switch it off again before disconnecting the microphone (switch in position OFF).

POLARITY

When mixing the amplifier and microphone signals, inverting the polarity of the microphone signal can prevent unwanted cancellations (switch in position  = standard polarity, switch in position  = inverted polarity).

4. FX LOOP

Serial loop-in path (unbalanced) for integrating an external effects unit (reverb, delay, etc.). Set the volume ratio between the direct and effect signals (dry / wet) on the effect device. NOTE: If only the send socket is used and the return sockets remain unused, the signal path is interrupted.

FX SEND

6.3 mm jack socket for sending the signal to the external effects unit (FX SEND -> effects unit INPUT). Use a high-quality line cable with TS jack plugs.

RETURN L/MONO - R

6.3 mm jack sockets for returning the effect signal (mono signal: effect unit OUTPUT -> RETURN L/MONO, stereo signal: effect unit OUTPUT L + R -> RETURN L + R). Use high-quality line cables with TS jack plugs.

FX LEVEL PRO/INSTR

Switch for adjusting the send level.

Recommendation: PRO level = for rack effects in the studio, INSTR level = for effect pedals.

Select the appropriate setting for your effect device. Make sure that the input stage of the effect device is sufficiently driven but not overdriven.

5. OUT

High-impedance output path (unbalanced) for driving a (second) guitar amplifier.

RE-AMP

6.3 mm jack socket. Use a high-quality instrument cable with TS jack plugs to connect a guitar amplifier.

FX LOOP DRY/WET

Switch in position DRY: Outgoing signal without effect (No. 4. FX LOOP).

Switch in position WET: Outgoing signal with effect (No. 4. FX LOOP).

6. LINE OUT

Balanced stereo line output with XLR sockets for the left and right channels L + R. Use the LINE OUT to connect a mixing console or audio interface, etc.

FX LOOP DRY/WET

Switch in position DRY: Outgoing signal without effect (No. 4. FX LOOP).

Switch in position WET: Outgoing signal with effect (No. 4. FX LOOP).

LIFT/GROUND

Switch for disconnecting the ground connection between the input and output (ground lift). In the non-pressed position, the ground connection is disconnected; the connection is established when the switch is pressed. The ability to prevent a humming loop using the ground lift switch depends on the grounding of the connected devices. It is therefore possible that either switch position effectively reduces or eliminates humming.

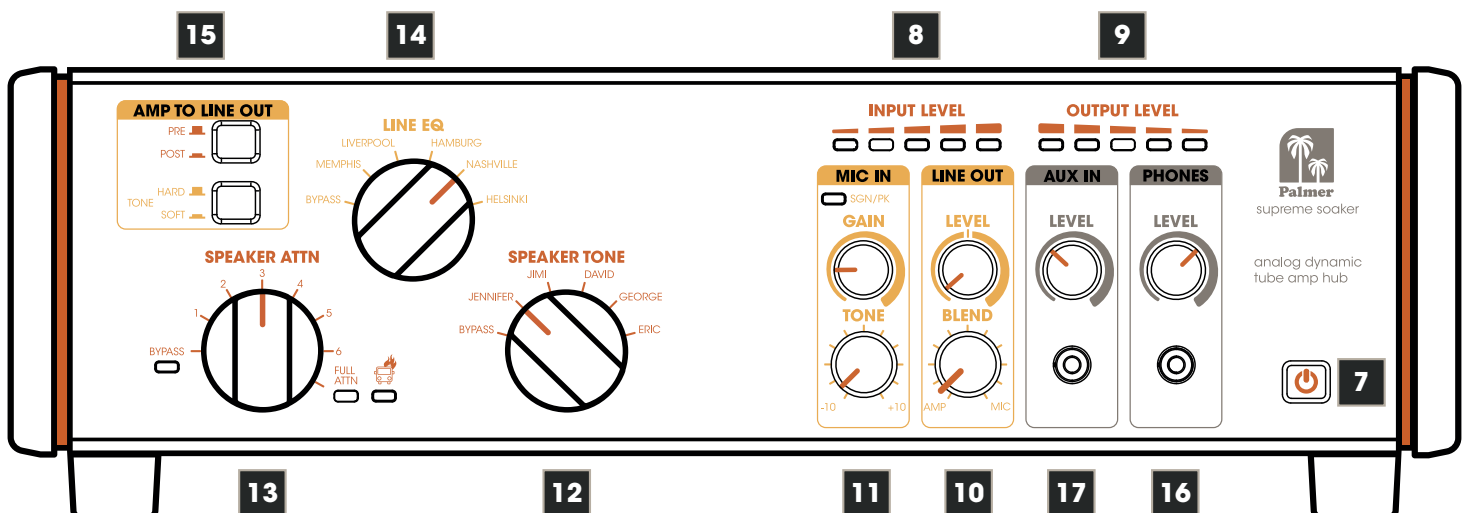

7. POWER

As soon as the Supreme Soaker is connected to the mains using the external power supply, the illuminated power symbol on the power button (standby) pulsates. Press the button to end standby mode and put the device into operation. To switch back to standby mode, press the power button again.



When exiting standby mode, make sure that all LEDs on the front light up briefly! If one or more LEDs do not light up during start-up, this indicates a fault. Disconnect the device from the power supply and contact your sales partner!

8. INPUT LEVEL

5-segment LED display for the signal level at the AMP IN amplifier input.

9. OUTPUT LEVEL

5-segment LED display for the signal level at the loudspeaker output SPK OUT.

10. LINE OUT

LEVEL

Volume control for the LINE OUT stereo output. **TIP:** When connecting a mixing console, audio interface or similar, select the centre position (0 dB) as the default setting and only increase or decrease the signal level if necessary (+/- 12 dB).

BLEND

Controls the volume ratio between the AMP and MIC signals.

11. MIC IN

GAIN

Adjusts the pre-amplification of the MIC/LINE IN audio input.

SGN/PK

The two-colour LED indicates whether a signal is present at the MIC/LINE audio input (lights up amber) and whether the input stage is operating at the distortion limit or in the distortion range (flashes red or lights up red continuously). In this case, reduce the pre-amplification using the GAIN control and, if necessary, activate the 20 dB PAD (rear of the device, see section 3 PAD).

STONE

Tone control with hi-shelf filter. Boost (turn to the right) or attenuate (turn to the left) the high frequencies. In the centre position, the audio signal is not processed.

12. SPEAKER TONE

6-way switch for setting the sound characteristics in the loudspeaker signal path (5 presets plus bypass).

13. SPEAKER ATTN (Attenuation)

8-way switch for gradual attenuation of the volume at the SPK OUT loudspeaker output.

BYPASS (with indicator LED) = no attenuation.

1 - 6 = level 1 (slight attenuation) to level 6 (strong attenuation).

FULL ATTN (with indicator LED) = maximum attenuation, SPK OUT loudspeaker output muted.



Overheating warning! If the warning symbol lights up red, the internal load resistors have overheated. Ensure that the device is sufficiently ventilated and allow it to cool down before using it again!

Tip: Reduce the amplifier volume or feed more power to the external speaker (lower ATTN attenuation level).

14. LINE EQ

6-way switch for setting the sound characteristics for the LINE OUT line output (5 presets plus bypass).

15. AMP TO LINE OUT

PRE/POST

Switch not pressed (position PRE): The audio signal for the LINE OUT line output is tapped BEFORE the SPEAKERTONE filter.

Switch pressed (position POST): The audio signal for the LINE OUT line output is tapped BEHIND the SPEAKERTONE filter.

tone HARD/soft

Switch not pressed (position HARD).

Recommendation: Use this setting with a distorted guitar signal.

Switch pressed (position SOFT).

Recommendation: Use this setting with a "clean" guitar signal.

16. PHONES

Stereo headphone output with a 3.5 mm jack socket for the sum signal (LINE OUT plus AUX IN).

LEVEL

Volume control for the headphone output (turn to the left = quieter, turn to the right = louder).



CAUTION: The headphone output can produce high sound pressure levels (SPL) which can lead to hearing damage. Avoid exposure to high volumes!

17. AUX IN

Stereo line input with a 3.5 mm jack socket. The line input may be used to connect a playback device such as an MP3 player for play alongs, for example.

Note: The AUX IN line input signal is not output from the balanced LINE OUT line output.

LEVEL

Volume control for the AUX IN input channel (turn to the left = quieter, turn to the right = louder).

**NOTES**

1. If the SPEAKER ATTN switch is set to BYPASS and no speaker is connected to the SPK OUT, a resistor is automatically switched into the amplifier path to protect an amplifier connected to the AMP IN.
2. If the SPEAKER ATTN switch is set to BYPASS, no power measurement is possible in the INPUT LEVEL circuit. This means that no input signal level is displayed even though a signal is present at AMP IN.
3. If the SPEAKER ATTN switch is set to FULL ATTN, no power measurement is possible in the OUTPUT LEVEL circuit, as there is no signal at the SPK OUT loudspeaker output. Consequently, the OUTPUT LEVEL level indicator shows no signal in this case.
4. If the Supreme Soaker is in standby mode or disconnected from the power supply and no speaker is connected to the SPK OUT, a resistor is automatically switched into the amplifier path to protect an amplifier connected to the AMP IN.
5. If no speaker is connected to SPK OUT, set SPEAKER ATTN to FULL ATTN so that the exact impedance set using the AMP LOAD switch is available.
6. Never switch SPEAKER ATTN, SPEAKER TONE and AMP LOAD under load (while playing the guitar).
7. LINE OUT, RE-AMP OUT and PHONES can quickly distort at high frequencies if LINE EQ and SPEAKER TONE are set to BYPASS. Make sure that there is always at least one filter for the loudspeaker simulation in the signal path. In a classic setup with an amplifier and loudspeaker, high-frequency distortion cannot occur because a guitar loudspeaker cannot reproduce high frequencies at all.
8. If SPEAKER ATTN is set to FULL ATTN and a speaker is connected to the SPK OUT output, the impedance at the AMP IN amplifier input is always 32 ohms. To ensure that the exact impedance set using the AMP LOAD switch is available, disconnect the loudspeaker from the SPK OUT loudspeaker output.
9. The power measurement of the OUTPUT LEVEL circuit is only correct if the AMP LOAD setting and the impedance of the connected loudspeaker match.
10. If there is no signal at the LINE OUT line output, check these three settings and change them if necessary:
 - A. **Front:** SPEAKER ATTN is set to FULL ATTN and AMP TO LINE OUT is set to POST.
 - B. **Front:** BLEND of LINE OUT is fully set to MIC and no microphone is connected or 48V phantom power is switched off, but is required for the connected microphone.
 - C. **Rear:** SEND of FX LOOP is plugged in, but RETURN is not and FX LOOP of LINE OUT is set to WET (open serial FX loop).

CARE, MAINTENANCE AND REPAIR

In order to ensure the long-term, proper functioning of the device, it must be regularly cleaned and, if necessary, serviced. The maintenance requirement depends on the intensity of use and the environment in which it is used.

We recommend a visual inspection before each operation. Furthermore, we recommend carrying out all the applicable maintenance measures specified below once every 500 operating hours or, in the case of a lower intensity of use, at the latest after one year. Warranty claims may be limited should defects result from inadequate service and maintenance.



WARNING! Before carrying out any care or maintenance, the power supply – and, if possible, all device connections – must be disconnected.



PLEASE NOTE! Improper care can lead to impairment of the device or even its destruction.

1. Housing surfaces must be cleaned with a clean, damp cloth. Make sure that no moisture can penetrate the device.
2. Air inlets and outlets must be regularly cleaned of dust and dirt. If compressed air is used, make sure that damage to the device is prevented (e.g. fans must be blocked in this case).
3. Cables and connectors must be cleaned regularly and dust and dirt must be removed.
4. In general, no cleaning or disinfection agents or abrasive agents may be used, as they may damage the surface finish. Solvents in particular, such as alcohol, can impair the function of housing seals.
5. Devices must generally be stored dry and protected from dust and dirt.

MAINTENANCE AND REPAIR (qualified personnel only)



DANGER! There are live components in the device. Even after disconnecting the mains connection, there may still be residual voltage in the device, for example, due to charged capacitors.



PLEASE NOTE! There are no user-serviceable assemblies in the device.



PLEASE NOTE! Maintenance and repair work may only be carried out by qualified specialist personnel authorised by the manufacturer. If in doubt, consult the manufacturer.



PLEASE NOTE! Improperly performed maintenance work may affect warranty claims.

WIRING EXAMPLES

POWER REDUCTION

Reduce the power output from the tube amplifier to the loudspeaker to play the amplifier in the range where it sounds best without losing dynamics. For silent operation, set to **FULL ATTN**. The Supreme Soaker delivers a continuous load to your amplifier at every attenuation level – even without attenuation (power reduction).

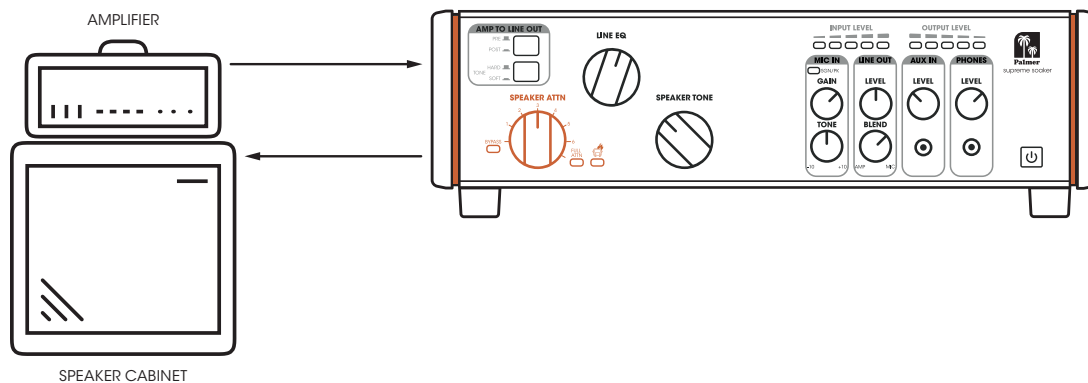

CHANGE SPEAKER TONE

Amplifiers and speakers interact. **SPEAKER TONE** changes the impedance curve that your amplifier "sees" and thus gives your loudspeaker different sound variations.

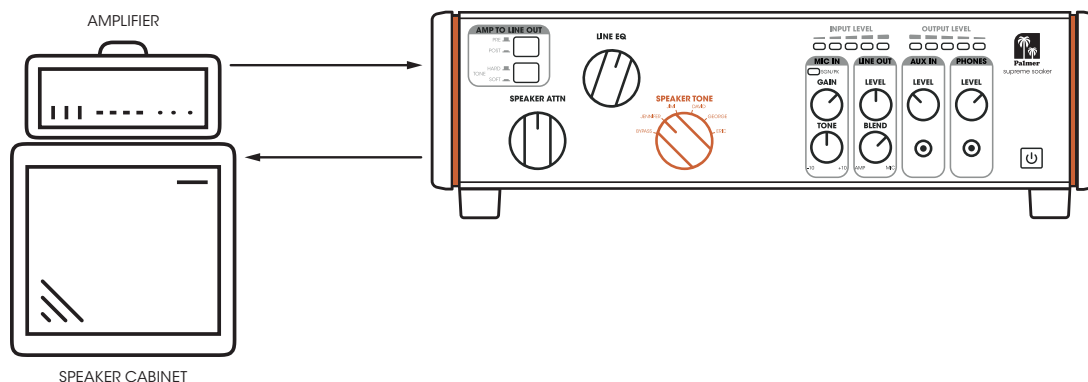

SPEAKER SIMULATION (LINEEQ)

Activate an analogue **LINE EQ** – also known as speaker simulation – at the balanced line outputs and the headphone output.

The LINE EQ works both at full power reduction and at all other reduction levels.

If you bypass it (BYPASS), you will hear the dry signal from your amplifier.

You can use the **Tone button** to apply a "harder" or "softer" LINE EQ curve : Select HARD for distorted sounds and SOFT for clean sounds.

Attention: The signal will not pass through to the LINE OUT and PHONES, if the PRE/POST switch is set to POST and you have selected FULL ATTN.

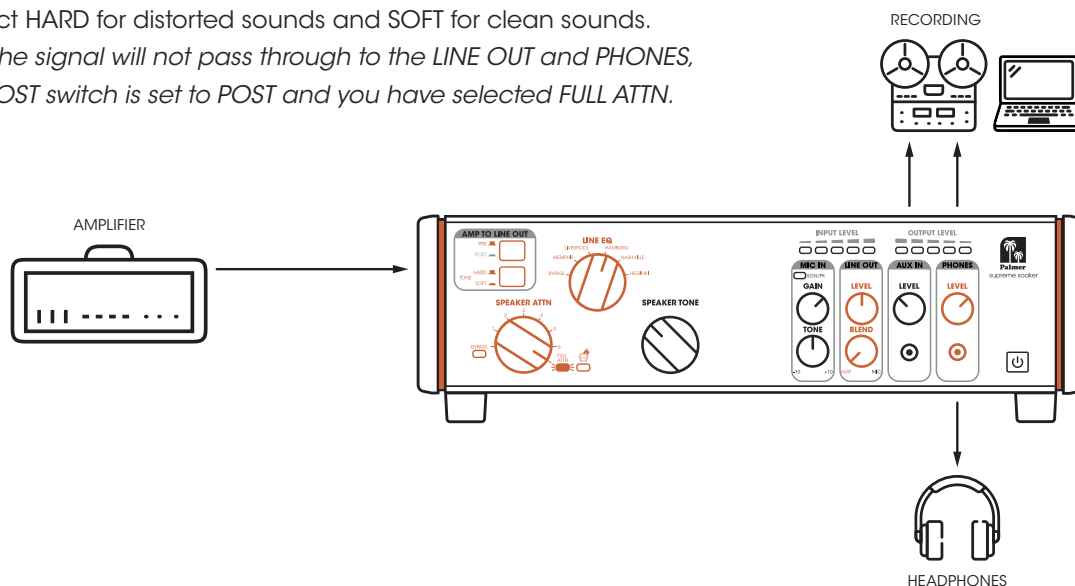

MIC/LINE INPUT

Mic your guitar speaker and feed the signal to the Supreme Soaker.

The **TONE** control applies a high-shelf EQ of +/- 100 dB to the microphone or line signal.

A phantom power switch for operating condenser microphones and a polarity switch are located on the rear of the device.

You can use the **GAIN** control to adjust the pre-amplification of the input.

You can use the **BLEND** control to adjust the volume ratio between the microphone signal and speaker simulation (LINE EQ).

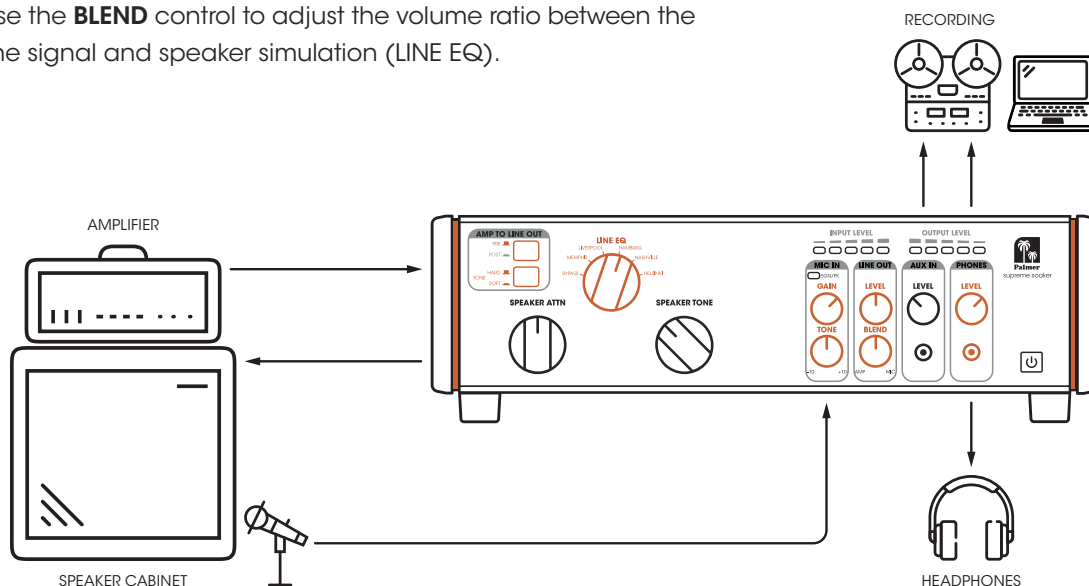

INSERT YOUR STEREO EFFECTS

Insert your favourite effect pedals into the serial FX LOOP. The effects inserted into the effects loop are looped in behind the **LINE EQ** (speaker simulation) and the **MIC/LINE IN**. You can set it to instrument or pro level (**PRO/INST**) using a switch on the back.

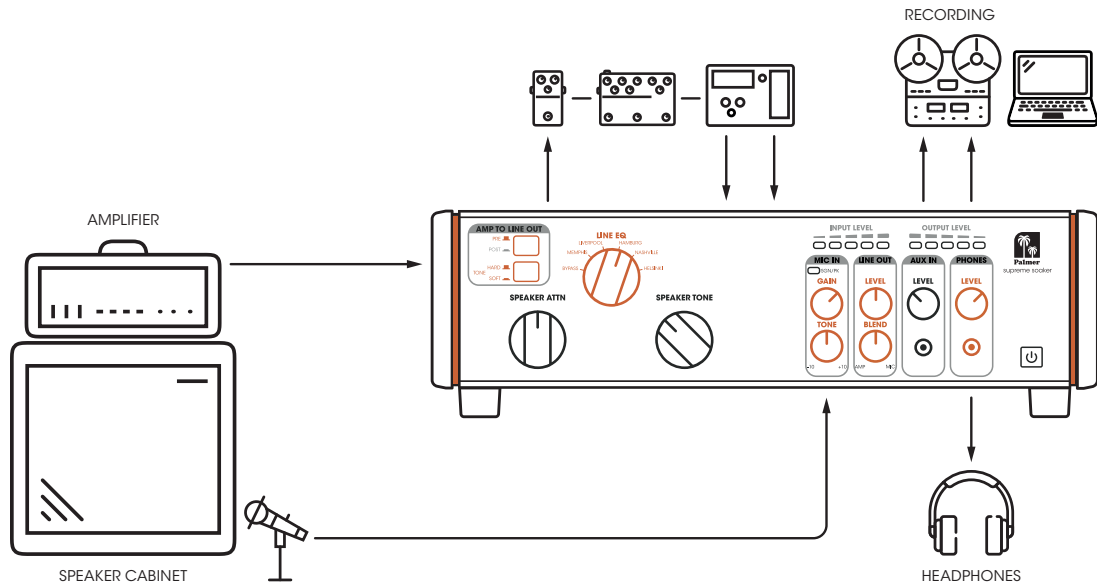

JAMMING TO YOUR MUSIC

Play your music (backing track, click track, monitor mix) via the **AUX IN** and jam along with your favourite amplifier sound.

Note: The input signal of the aux track is not forwarded to the line output (**LINE OUT**), but only to the headphone output (**PHONES**).

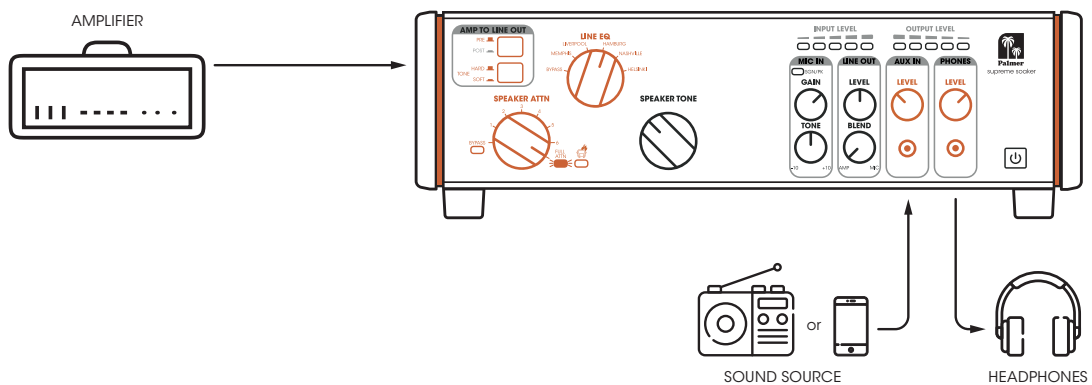

ADD THE SPEAKER TONE TO THE LINE OR HEADPHONE OUTPUT

For even more sound variations, you can activate the **POST** button and try out different combinations with your LINE EQ and SPEAKER TONE settings.

Note 1: All of this happens before the FX loop.

Note 2: When the **POST** button is activated and **FULL ATTN** is activated, no signal is output from the **LINE OUT** or **PHONES**.

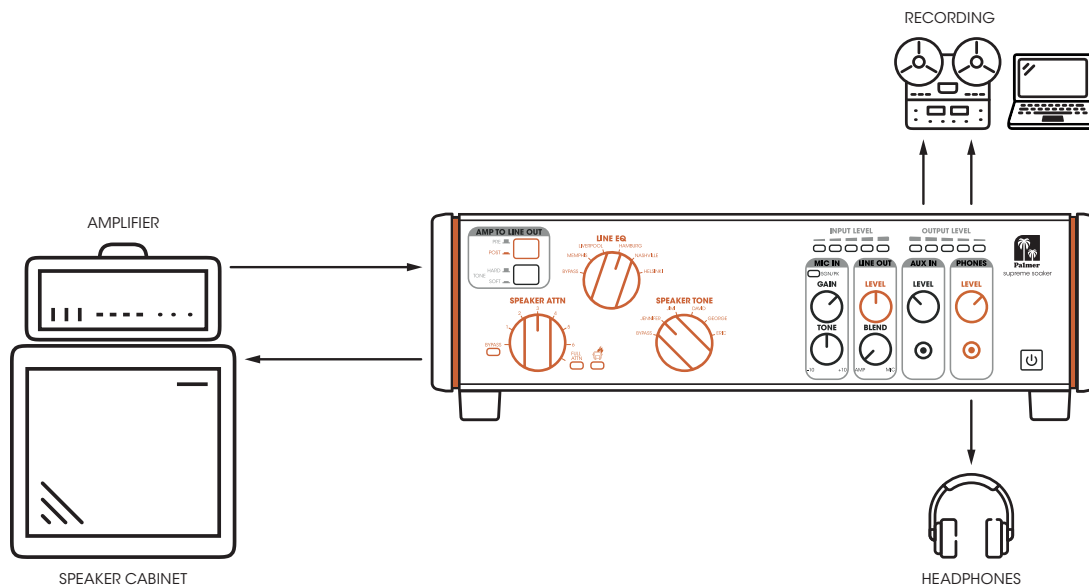

ZERO-LATENCY RECORDING / MONITORING SET-UP

The perfect recording setup for your amplifier with zero latency.

Feed the sound from your Supreme Soaker into the recording system and from the recording system back into the **AUX IN** of your Supreme Soaker. Make sure that you mute the activated track (your guitar track) to hear the sound from your Supreme Soaker.

This allows you to monitor your guitar sound with zero latency along with the backing tracks from your recording system.

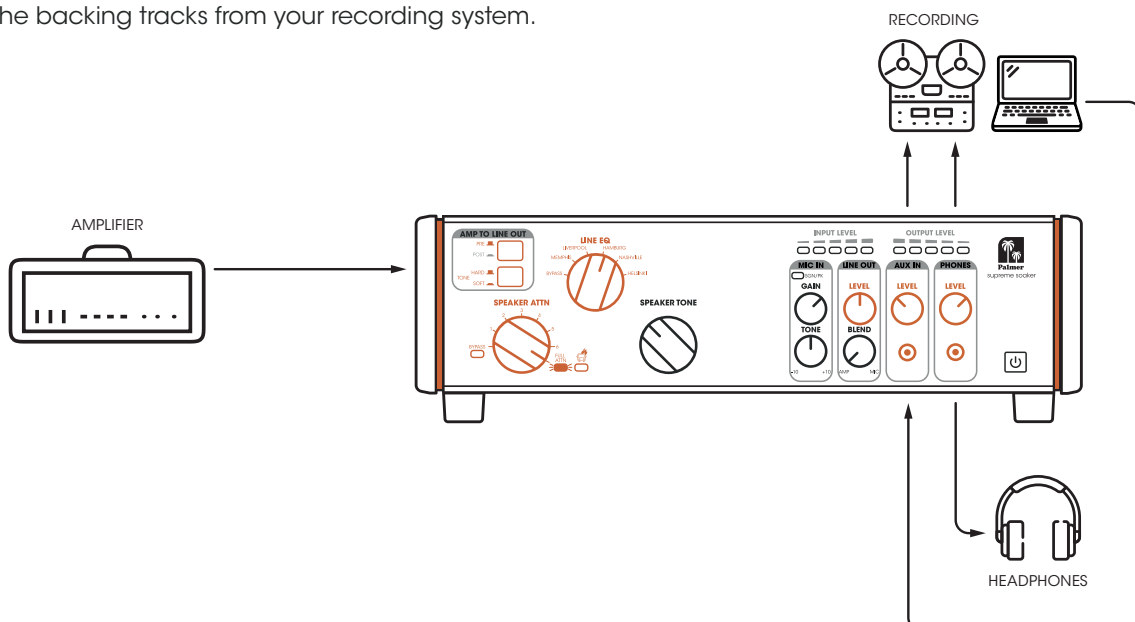

SIGNAL FLOW DIAGRAM

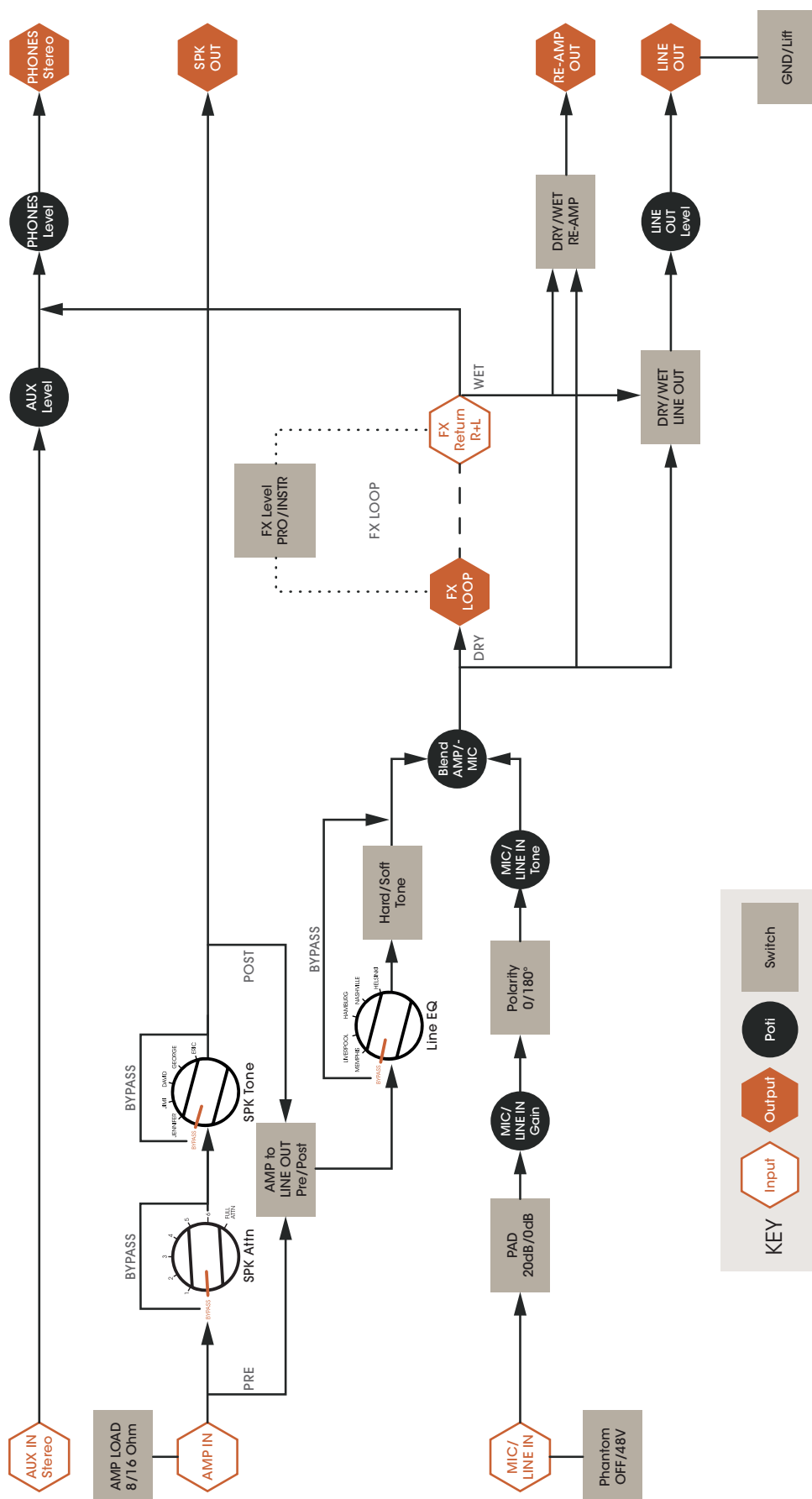

TECHNICAL SPECIFICATIONS

GENERAL	
Product type	Power reducer, attenuator, load box, DI box, speaker simulator, microphone preamplifier, headphone amplifier, re-amping device
Signal processing	Analogue
Controls, front	7-stage power reduction, Line EQ (5 voicings), Speaker Tone (5 voicings), MIC gain, MIC Tone, Line Out Level, Line Out Blend, Aux In Level, Phone Level, Pre/Post Switch (Amp to Line Out), Hard/Soft Tone Selector
Controls, rear	FX Level (Pro/Instrument), FX Loop Line Out, FX Loop Re-Amp, GND/Lift, MIC/LINE Input PAD, phantom power, polarity, amplifier load impedance switch
No. of inputs	5
Input type	balanced, unbalanced
Input connectors	3.5 mm jack, 6.3 mm jack, XLR
No. of outputs	6
Output type	balanced, unbalanced
Output connectors	3.5 mm jack, 6.3 mm jack, XLR
Ground/lift switch	yes
Transformer-isolated outputs	yes
Internal load impedance	16 Ohm, 8 Ohm
Min. load when switched off	16 Ohm
Max. input power	150 W
Power reducer	7-stage
Voicing filter	5-stage speaker tone and 5-stage line EQ
Display	Output level, bypass, power reducer, input level, MIC signal/clip, overheating, full power reduction
Power supply	+9 V DC socket - 1.5 A
Polarity of the power supply	Centre-negative
Power connection	2 x 5.5 mm
Maximum power consumption	13.5 W
Power consumption in standby mode	0.3 W
Dimensions (W x H x D)	334 x 108 x 274 mm
Weight	6.6 kg
Ambient temperature (in operation)	-20°C - 25°C
Relative air humidity	<80 % (non-condensing)
Accessories (included)	Power supply

TECHNICAL SPECIFICATIONS

AUDIO	
Inputs	
AUX IN max. input level (< 1% THD, 1kHz)	+9 dBV
AMP IN max. input power	150 W peak, 100 W RMS
Outputs	
LINE OUT max. output level (<1% THD)	+18 dBu
RE-AMP max. output level (<1% THD)	+1.5 dBV
PHONES OUT max. output level (<1% THD, 1kHz)	1.4 V RMS
PHONES OUT Minimum impedance	33 Ohm
MIC/LINE input	
MIC / LINE IN lower cut-off frequency (-3dB)	90 Hz
MIC IN max. gain	58 dB
MIC / LINE IN amplification range	0 - 25 dB
MIC IN (XLR) max. input level (< 1% THD, 1kHz)	+1 dBu
LINE IN (TRS) max. input level (< 1% THD, 1kHz)	22 dBu
MIC IN to LINE OUT THD+N (1kHz, +4dBu)	< 0.006 %
MIC IN to LINE OUT THD+N (20Hz-20kHz, +4dBu)	< 0.04 %
MIC IN to LINE OUT ON (max. gain, unweighted)	-114 dBu
MIC IN to LINE OUT SNR (all bypass)	105 dB
MIC/LINE IN PAD attenuation	20 dB
MIC IN (XLR) Input impedance (balanced)	1.500 Ohm
LINE IN (TRS) Input impedance (balanced)	24,000 Ohm

CORRECT DISPOSAL OF THIS PRODUCT



PACKAGING:

1. Packaging can be fed into the reusable material cycle using the usual disposal methods.
2. Please separate the packaging in accordance with disposal laws and recycling regulations in your country.



DEVICE:

1. This device is subject to the European Waste Electrical and Electronic Equipment Directive in the currently valid version. WEEE Waste Electrical and Electronic Equipment Directive. Old appliances do not belong in household waste. The old device must be disposed of via an approved disposal company or a municipal disposal facility. Please observe the applicable regulations in your country!
2. Observe all disposal laws applicable in your country.
3. As a private customer, you can obtain information on environmentally friendly disposal options from the seller of the product or the appropriate regional authorities.



BATTERIES:

1. Batteries should not be disposed of in household waste. Batteries and rechargeable batteries must be disposed of via an approved disposal company or a municipal disposal facility.
2. Observe all disposal laws applicable in your country.
3. As a private customer, you can obtain information on environmentally friendly disposal options from the seller of the product or through the relevant regional authorities.
4. Devices with batteries that cannot be removed by the user must be taken to a collection point for electrical appliances.

MANUFACTURER'S DECLARATIONS

Herstellergarantie und Haftungsbeschränkung
 Manufacturer's warranty & limitation of liability
 Adam Hall GmbH
 Adam-Hall-Str. 1
 61627 Neu-Anspach, Germany
 Email: Info@adamhall.com / +49 (0)6081 / 9419-0.
 Our current warranty conditions and limitation of liability can be found at: cdn-shop.adamhall.com/media/pdf/Manufacturers-Declarations-PALMER_DE_EN_ES_FR.pdf
 Contact your distribution partner for service.



CE CONFORMITY

Adam Hall GmbH hereby confirm that this product meets the following guidelines (where applicable):
 Low-Voltage Directive (2014/35/EU)
 EMC Directive (2014/30/EU)
 RoHS (2011/65/EU)
 RED (2014/53/EU)

CE DECLARATION OF CONFORMITY

Declarations of conformity for products that are subject to the LVD, EMC, RoHS Directives, can be requested at info@adamhall.com.
 Declarations of conformity for products that are subject to the RED Directive can be downloaded at www.adamhall.com/compliance/



FCC STATEMENT

This device complies with Part 15 of the FCC Rules. Operation is subject to the following two conditions: (1) This device may not cause harmful interference, and (2) This device must accept any interference received, including interference that may cause undesired operation.

Note: This equipment has been tested and found to comply with the limits for a Class B digital device, pursuant to part 15 of the FCC Rules. These limits are designed to provide reasonable protection against harmful interference in a residential installation.

This equipment generates, uses, and can radiate radio frequency energy and, if not installed and used in accordance with the instructions, may cause harmful interference to radio communications. However, there is no guarantee that interference will not occur in a particular installation.



UKCA- Conformity

Hereby, Adam Hall Ltd. declares that this product meets the following guidelines (where applicable) Electrical Equipment (Safety) Regulations 2016 Electromagnetic Compatibility Regulations 2016 (SI 2016/1091). The Restriction of the Use of Certain Hazardous Substances in Electrical and Electronic Equipment Regulation 2012 (SI 2012/3032) Radio Equipment Regulations 2017 (SI 2016/2015)

Adam Hall Ltd. | The Seedbed Bus. Centre | SS3 9QY Essex | UK

UKCA- DECLARATION OF CONFORMITY

Products that are subject to Electrical Equipment (Safety) Regulation 2016, EMC Regulation 2016 or RoHS Regulation can be requested at info@adamhall.com
 Products that are subject to the Radio Equipments Regulations 2017 (SI2017/1206) can be downloaded from www.adamhall.com/compliance/

supreme soaker

analog dynamic
tube amp hub

INFORMATIONEN ZU DIESER BEDIENUNGSANLEITUNG

Lesen Sie vor Inbetriebnahme die Sicherheitshinweise und die gesamte Anleitung aufmerksam durch.

- ▶ Beachten Sie die Warnungen auf dem Gerät und in der Bedienungsanleitung.
- ▶ Bewahren Sie die Bedienungsanleitung immer in Reichweite auf.
- ▶ Wenn Sie das Gerät verkaufen oder weitergeben, händigen Sie unbedingt auch diese Bedienungsanleitung aus, da sie ein wesentlicher Bestandteil des Produkts ist.

BESTIMMUNGSGEMÄSSER GEBRAUCH

Bei dem Produkt handelt es sich um ein Gerät für die Veranstaltungstechnik, sowie Studio, TV und Broadcast!

- ▶ Das Produkt ist für den professionellen Einsatz im Bereich der Veranstaltungstechnik, sowie Studio, TV und Broadcast entwickelt worden.
- ▶ Weiterhin ist dieses Produkt nur für qualifizierte Benutzer mit Fachkenntnissen im Umgang mit Veranstaltungstechnik, sowie Studio, TV und Broadcast vorgesehen!
- ▶ Die Benutzung des Produkts außerhalb der spezifizierten technischen Daten und Betriebsbedingungen gilt als nicht bestimmungsgemäß!
- ▶ Haftung für Schäden und Drittschäden an Personen und Sachen durch nicht bestimmungsgemäßen Gebrauch ist ausgeschlossen!
- ▶ Das Produkt ist nicht geeignet für:
 - ▶ Personen (einschließlich Kinder) mit eingeschränkten körperlichen, sensorischen oder geistigen Fähigkeiten oder mangelnder Erfahrung und Kenntnis.
 - ▶ Kinder (Kinder müssen angewiesen werden, nicht mit dem Gerät zu spielen).

BEGRIFFS- UND SYMBOLERKLÄRUNGEN

1. GEFAHR: Mit dem Wort GEFAHR, evtl. in Kombination mit einem Symbol, wird auf unmittelbar gefährliche Situationen oder Zustände für Leib und Leben hingewiesen.

2. WARNUNG: Mit dem Wort WARNUNG, evtl. in Kombination mit einem Symbol, wird auf potentiell gefährliche Situationen oder Zustände für Leib und Leben hingewiesen.

3. VORSICHT: Mit dem Wort VORSICHT, evtl. in Kombination mit einem Symbol, wird auf Situationen oder Zustände hingewiesen, die zu Verletzungen führen können.

4. ACHTUNG: Mit dem Wort ACHTUNG, evtl. in Kombination mit einem Symbol, wird auf Situationen oder Zustände hingewiesen, die zu Sach- und/oder Umweltschäden führen können.



Dieses Symbol kennzeichnet Gefahren, die einen elektrischen Schlag verursachen können.



Dieses Symbol kennzeichnet Gefahrenstellen oder gefährliche Situationen.



Dieses Symbol kennzeichnet Gefahren durch heiße Oberflächen.



Dieses Symbol kennzeichnet Gefahren durch hohe Lautstärken.



Dieses Symbol kennzeichnet ein Gerät, in dem sich keine vom Benutzer austauschbaren Teile befinden.



Dieses Symbol kennzeichnet ergänzende Informationen zur Bedienung des Produkts.



Dieses Symbol kennzeichnet ein Gerät, das nur in trockenen Räumen verwendet werden darf.

SICHERHEITSHINWEISE



GEFAHR:

1. Öffnen Sie das Gerät nicht und verändern Sie es nicht.
2. Wenn Ihr Gerät nicht mehr ordnungsgemäß funktioniert, Flüssigkeiten oder Gegenstände in das Geräteinnere gelangt sind, oder das Gerät anderweitig beschädigt wurde, schalten Sie es sofort aus und trennen es von der Spannungsversorgung. Dieses Gerät darf nur von autorisiertem Fachpersonal repariert werden.
3. Bei Geräten der Schutzklasse 1 muss der Schutzleiter korrekt angeschlossen werden. Unterbrechen Sie niemals den Schutzleiter. Geräte der Schutzklasse 2 haben keinen Schutzleiter.
4. Sorgen Sie dafür, dass spannungsführende Kabel nicht geknickt oder anderweitig mechanisch beschädigt werden.
5. Überbrücken Sie niemals die Gerätesicherung.



WARNUNG:

1. Das Gerät darf nicht in Betrieb genommen werden, wenn es offensichtliche Beschädigungen aufweist.
2. Das Gerät darf nur im spannungsfreien Zustand installiert werden.
3. Wenn das Netzkabel bzw. das Netzteil des Geräts beschädigt ist, darf das Gerät nicht in Betrieb genommen werden.
4. Fest angeschlossene Netzleitungen dürfen nur von einer qualifizierten Person ersetzt werden.



ACHTUNG:

1. Nehmen Sie das Gerät nicht in Betrieb, wenn es starken Temperaturschwankungen ausgesetzt war (beispielsweise nach dem Transport). Feuchtigkeit und Kondensat könnten das Gerät beschädigen. Schalten Sie das Gerät erst ein, wenn es Umgebungstemperatur erreicht hat.
2. Stellen Sie sicher, dass die Spannung und die Frequenz des Stromnetzes mit den auf dem Gerät angegebenen Werten übereinstimmen. Verfügt das Gerät über einen Spannungswahlschalter, schließen Sie das Gerät erst an, wenn dieser korrekt eingestellt ist. Nutzen Sie nur geeignete Netzkabel.

3. Um das Gerät vollständig von der Stromversorgung zu trennen, ziehen Sie das Netzkabel oder den Netzadapter aus der Steckdose. Es genügt nicht, den Ein-/Ausschalter am Gerät zu betätigen. Außerdem muss ein angeschlossener Verstärker ebenfalls vom Gerät getrennt werden!
4. Stellen Sie sicher, dass die eingesetzte Sicherung dem auf dem Gerät abgedruckten Typ entspricht.
5. Stellen Sie sicher, dass geeignete Maßnahmen gegen Überspannung (z.B. Blitzschlag) ergriffen wurden.
6. Beachten Sie den angegebenen maximalen Ausgangsstrom an Geräten mit Power Out-Anschluss. Beachten Sie, dass die gesamte Stromaufnahme aller angeschlossenen Geräte den vorgegebenen Wert nicht überschreitet.
7. Ersetzen Sie steckbare Netzleitungen nur durch Originalleitungen.



GEFAHR:

1. Erstickungsgefahr! Kunststoffbeutel und Kleinteile müssen außer Reichweite von Personen (einschließlich Kindern) mit eingeschränkten körperlichen, sensorischen oder geistigen Fähigkeiten aufbewahrt werden.
2. Gefahr durch Herabfallen! Stellen Sie sicher, dass das Gerät sicher installiert ist und nicht herunterfallen kann. Verwenden Sie ausschließlich geeignete Stative bzw. Befestigungen (im Besonderen bei Festinstallationen). Stellen Sie sicher, dass Zubehör ordnungsgemäß installiert und gesichert ist. Achten Sie dabei darauf, dass geltende Sicherheitsbestimmungen eingehalten werden.



WARNUNG:

1. Verwenden Sie das Gerät nur in der vorgesehenen Art und Weise.
2. Betreiben Sie das Gerät nur mit dem vom Hersteller empfohlenen und vorgesehenen Zubehör.
3. Beachten Sie bei der Installation die für Ihr Land geltenden Sicherheitsvorschriften.
4. Überprüfen Sie nach dem Anschluss des Geräts alle Kabelwege, um Schäden oder Unfälle, z. B. durch Stolperfallen zu vermeiden.
5. Beachten Sie unbedingt den angegebenen Mindestabstand zu normal entflammenden Materialien! Sofern dieser nicht explizit ausgewiesen ist, beträgt der Mindestabstand 0,3 m.



VORSICHT:

1. Bei beweglichen Bauteilen wie Montagebügeln, oder sonstigen beweglichen Bauteilen besteht die Möglichkeit sich zu klemmen.
2. Die Gehäuseoberfläche des Geräts kann sich im regulären Betrieb stark erwärmen. Stellen Sie sicher, dass ein versehentliches Berühren des Gehäuses ausgeschlossen ist. Lassen Sie das Gerät vor dem Abbau, vor Wartungsarbeiten und vor dem Aufladen etc. immer ausreichend abkühlen.



ACHTUNG:

1. Installieren und betreiben Sie das Gerät nicht in der Nähe von Heizkörpern, Wärmespeichern, Öfen oder sonstigen Wärmequellen. Sorgen Sie dafür, dass das Gerät immer so installiert ist, dass es ausreichend gekühlt wird und nicht überhitzen kann.
2. Platzieren Sie keine Zündquellen wie z.B. brennende Kerzen in der Nähe des Geräts.
3. Lüftungsöffnungen dürfen nicht abgedeckt und Lüfter nicht blockiert werden.
4. Nutzen Sie zum Transport die Originalverpackung oder vom Hersteller dafür vorgesehene Verpackungen.
5. Vermeiden Sie, dass Erschütterung oder Schläge auf das Gerät einwirken.



6. Beachten sie die IP-Schutzart, sowie die Umgebungsbedingungen wie Temperatur und Luftfeuchtigkeit entsprechend der Spezifizierung.
7. Geräte können stetig weiterentwickelt werden. Bei abweichenden Angaben zu Betriebsbedingungen, Leistung oder sonstigen Geräteeigenschaften zwischen Bedienungsanleitung und Gerätebeschriftung, hat immer die Angabe auf dem Gerät Priorität.
8. Das Gerät ist nicht für tropische Klimazonen und für den Betrieb oberhalb 2000 m über NN geeignet.
9. Sofern nicht explizit ausgewiesen, ist das Gerät nicht für den Betrieb unter Marinebedingungen geeignet.



HINWEIS:

Bei vom Hersteller vorgesehenen Um- oder Nachrüstsets bzw. Zubehör beachten Sie unbedingt die beiliegende Anleitung.



VORSICHT, HOHE LAUTSTÄRKEN BEI AUDIOPRODUKTEN!

Dieses Gerät ist für den professionellen Einsatz vorgesehen. Der kommerzielle Betrieb dieses Geräts unterliegt den jeweils gültigen nationalen Vorschriften und Richtlinien zur Unfallverhütung.

Gehörschäden durch hohe Lautstärken und Dauerbelastung: Bei der Verwendung dieses Produkts können hohe Schalldruckpegel (SPL) erzeugt werden, die zu Gehörschäden führen können. Vermeiden Sie die Belastung durch hohe Lautstärken.



ACHTUNG: Das Anschließen von Signalkabeln und Schaltvorgänge (z.B. Phantomspeisung ein- und ausschalten) können zu erheblichen Störgeräuschen führen. Achten Sie darauf, dass Eingangskanäle (Mischpult, Audio-Interface, Effekt-Gerät usw.) bei Steck- und Schaltvorgängen stummgeschaltet sind. Andernfalls können Pegel von Störgeräuschen zu Schäden führen.



WARNUNG: Die Verstärkerleistung eines angeschlossenen Verstärkers darf maximal 150 W RMS betragen!



ACHTUNG: Schließen Sie Lautsprecherkabel stets VOR dem Einschalten von Verstärker und Supreme Soaker an und trennen die Kabel erst NACH dem Ausschalten wieder!



WARNUNG: Um den Supreme Soaker in einen vollständig spannungsfreien Zustand zu versetzen, ziehen Sie den Netzadapter aus der Steckdose UND trennen einen evtl. angeschlossenen Verstärker vom Gerät.



ACHTUNG: Achten Sie darauf, dass die Lüftungsöffnungen im Gehäuse des Geräts im Betrieb nicht verdeckt werden und Luft, speziell bei Rackeinbau, ungehindert zirkulieren kann!



HINWEIS: Starke Magnetfelder können Brummen verursachen. Positionieren Sie den Supreme Soaker daher nicht in der Nähe von starken Magnetfeldern (z.B. Netztrafo).



HINWEISE FÜR ORTSVERÄNDERLICHE INDOOR-GERÄTE:

1. Temporärer Betrieb! Veranstaltungsequipment ist grundsätzlich nur für den vorübergehenden Betrieb konzipiert.
2. Dauerbetrieb oder dauerhafte Installation kann zur Beeinträchtigung der Funktion und vorzeitiger Alterung der Geräte führen.

LIEFERUMFANG

Entnehmen Sie das Produkt aus der Verpackung und entfernen Sie sämtliches Verpackungsmaterial.

Bitte überprüfen Sie die Vollständigkeit und Unversehrtheit der Lieferung und benachrichtigen Sie Ihren Vertriebspartner bitte unverzüglich nach dem Kauf, falls die Lieferung nicht komplett oder beschädigt ist.

Im Lieferumfang des Produkts sind enthalten:

- ▶ 1 x Supreme Soaker
- ▶ 1 x Externes Netzteil
- ▶ Bedienungsanleitung

DAS IST DEIN NEUER ANALOGER DYNAMISCHER RÖHRENAMP HUB!

Wir bedanken uns dafür, dass du dich für den Palmer Supreme Soaker entschieden hast, deine Komplettlösung für puren analogen Spitzenklang!

Mit dem Supreme Soaker kannst du das Potenzial deines Röhrenverstärkers auf eine Art und Weise maximieren, die bisher nicht möglich war – bis jetzt. Der Supreme Soaker ist ein reaktiver Leistungsreduzierer und eine Loadbox mit einem fein abgestimmten analogen Lautsprechersimulator. Mit ihm kannst du den Sweet Spot deines Verstärkers dauerhaft einstellen – und das bei jeder Lautstärke – und wird in kürzester Zeit zu deinem bevorzugten Gerät in jeder musikalischen Situation, vom Spielen und Aufnehmen zu Hause über das Proben mit einer Band bis hin zum Live-Spiel... ohne auch nur ein bisschen von deinem guten Ton zu verlieren!

Ganz gleich, ob du zu Hause jammst, deine eigene Musik aufnimmst oder mit anderen spielst – oder alles zusammen – der Supreme Soaker eignet sich perfekt dafür und sorgt dafür, dass dein Signal immer unverfälscht und analog bleibt.

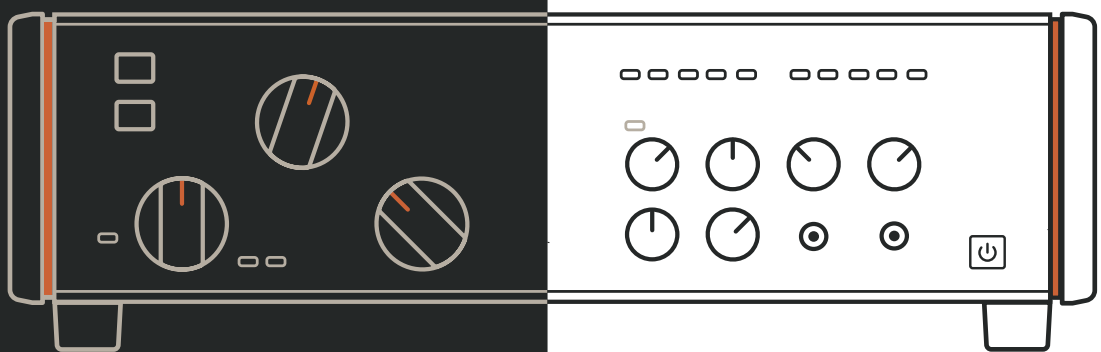

Hier sind nur einige der wichtigsten Vorteile des Supreme Soaker für dich:

- ▶ **Reaktiver Leistungsreduzierer und Load Box:** Du kannst den Sweet Spot deines Verstärkers bei jeder Lautstärke einstellen, von Null (ja, du kannst Kopfhörer benutzen oder leise aufnehmen) über Zimmerlautstärke bis hin zu den Grenzen dessen, was du vom Geräusch her akzeptierst... Du hast die Wahl, und das natürlich ohne Lautsprecherbox!
- ▶ **Fein abgestimmter analoger Lautsprechersimulator:** Verändere den Klang deines Verstärkers nach Belieben, um ihm den ultimativen Sound zu entlocken – du brauchst nie wieder ein Mikrofon für eine Box!
- ▶ **Lautsprecherausgang mit einzigartiger Klangregelung:** Verändere die Klangpalette deiner Lautsprecherbox, um neue, unverwechselbare Klangwelten zu erschaffen.
- ▶ **Mikrofon-/Line-Eingang (mischbar mit dem Lautsprechersimulator):** Kombiniere deine bevorzugte mikrofonierte Box mit dem Lautsprechersimulator des Supreme Soakers für ein analoges Klangerlebnis der Extraklasse.

- ▶ Kopfhörerausgang an der Vorderseite: Perfekt zum stillen Üben, wenn die Inspiration zuschlägt.
- ▶ Stereo FX Loop: Du liebst deine Pedale? Wir auch! Deshalb verfügt der Supreme Soaker über eine Stereo-FX-Schleife für all deine außergewöhnlichen Klangwelten.
- ▶ Aux-Eingang an der Vorderseite: Willst du zu Backing-Tracks jammen oder sogar zu einem Klick spielen? Mit dem Supreme Soaker ist das ganz einfach.
- ▶ Symmetrische Stereo-XLR-Line-Ausgänge: Wenn es darum geht, deine Sounds aufzunehmen, steht dir die ganze Welt offen.
- ▶ Kompatibel mit 8- und 16-Ohm-Setups: Funktioniert einwandfrei mit 99 % aller Röhrenverstärker.
- ▶ Ausgelegt für Verstärker mit bis zu 150 Watt RMS: Perfekt, um selbst die großen, stadionfüllenden Röhrenverstärker von früher zu bändigen! Mit dem Supreme Soaker hast du endlich wieder einen Grund, dein Fullstack zu entstauben!
- ▶ Verstärkerschutzschaltung mit permanenter Verstärkerlast: Mach dir nie wieder Sorgen, dass du deinen Verstärker ohne angeschlossene Lautsprecher einsteckst!
- ▶ Ein rein analoges Erlebnis, für das du keine App brauchst! Am wichtigsten ist vielleicht, dass der Supreme Soaker einfach, direkt und unverfälscht ist: Dein analoger Sound bleibt jederzeit erhalten, und alle Bedienelemente, die du brauchst, befinden sich direkt am Gerät, damit du dich auf das Wichtigste konzentrieren kannst: Musik machen!

Und das ist nur der Anfang. Wenn du deinen Supreme Soaker besser kennenlernst, wirst du feststellen, in wie vielen Bereichen er zu einem unerlässlichen Werkzeug für dein kreatives musikalisches Schaffen werden kann.

Dank des unvergleichlichen Klangs, der vielfältigen Anschlussmöglichkeiten und der einfachen Bedienung wird der Supreme Soaker von nun an zum zentralen Bestandteil deines Rigs – und glaub uns, deine Familie, deine Nachbarn und dein Publikum werden es dir danken!

Für uns – das Palmer-Team – ist dies der Höhepunkt eines langfristigen Ziels, die Verwirklichung eines jahrzehntelangen Traums in Sachen Sound. Wir sind seit über 40 Jahren Branchenführer bei analogen Klanglösungen für Musiker und Tontechniker und mit dem Supreme Soaker hast du persönlichen Zugang zu unserer jahrzehntelangen Erfahrung und Expertise als Designer, Ingenieure und vor allem als Musikerkollegen.

Viel Spaß mit deinem Supreme Soaker!

ANSCHLÜSSE, BEDIEN- UND ANZEIGEELEMENTE

Die Anschlüsse und die Bedien- und Anzeigeelemente sind zur einfacheren Orientierung farblich gekennzeichnet:

- Orange:** Signalweg des verstärkten Signals vom Amp zum Speaker
- Gelb:** Signalweg, der zum LINE OUT und RE-AMP OUT führt
- Grau:** Der Signalweg führt zum Kopfhörerausgang PHONES

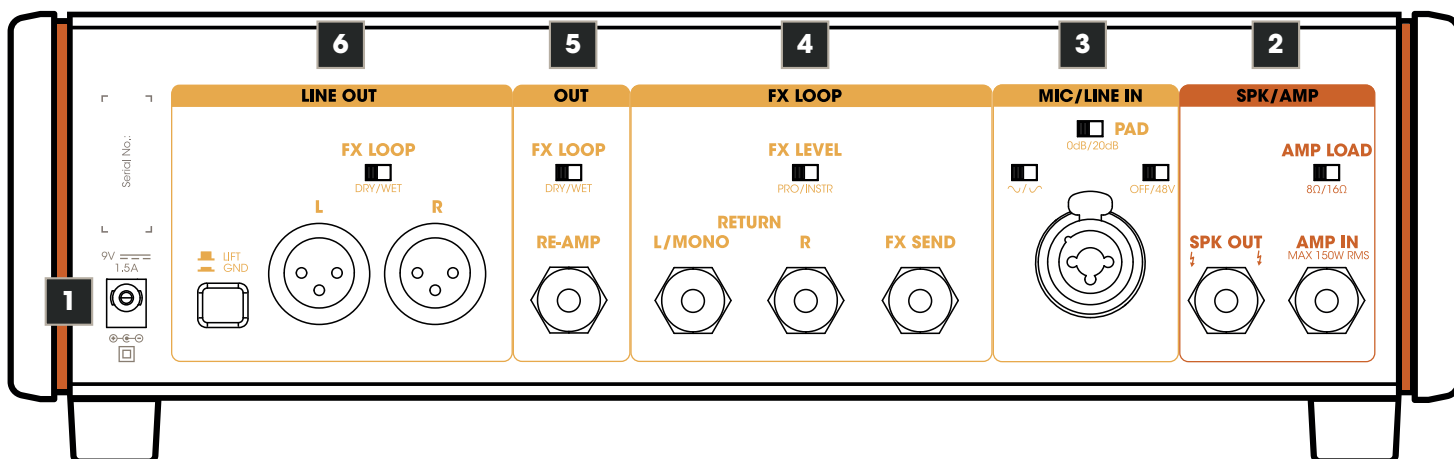

1. POWER INPUT

Kleinspannungsbuchse für die Spannungsversorgung des Geräts. Um Schäden am Gerät zu vermeiden, verwenden Sie bitte ausschließlich das Original-Netzteil (im Lieferumfang enthalten) oder eines der Palmer Netzteile PWT06IEC und PWT12IEC.

2. SPK/AMP

AMP IN

Verstärkereingang mit einer 6,3 mm Klinkenbuchse. Verwenden Sie zum Anschließen des Lautsprecherausgangs eines Gitarrenverstärkers an den Verstärkereingang AMP IN ein hochwertiges Lautsprecherkabel (min. 2 x 1,5 mm²).

Vorsicht bei der Verwendung von Gitarrenverstärkern mit über 100 Watt Ausgangsleistung:

Stellen Sie sicher, dass die Lüftungsöffnungen des Gehäuses nicht abgedeckt sind und dass das Gerät ausreichende Luftzirkulation erhält. Überwachen Sie regelmäßig die Wärmeentwicklung des Geräts und behalten Sie die „Burning Bus“-LED genau im Auge (siehe Punkt 13, **Warnung vor Überhitzung!**). Sollte diese LED aufleuchten, hören Sie auf zu spielen und lassen das Gerät abkühlen.

AMP LOAD

Passen Sie die für Ihren Verstärker erforderliche Impedanz mit Hilfe des Schalters AMP LOAD vor dem Einschalten des Verstärkers an (8Ω/16Ω).

SPK OUT

6,3 mm Klinkenbuchse zum Anschließen einer Gitarrenbox. Da der Supreme Soaker über interne Lastwiderstände verfügt, muss nicht zwangsläufig eine Gitarrenbox am Lautsprecherausgang SPK OUT angeschlossen werden. Bei der Verwendung einer Gitarrenbox sollte die Impedanz der Box der für den Verstärker erforderlichen Impedanz entsprechen. Verwenden Sie zum Anschließen des Lautsprecherausgangs SPK OUT an den Eingang einer Gitarrenbox ein hochwertiges Lautsprecherkabel (min. 2 x 1,5 mm²).

3. MIC/LINE IN

Kombibuchse XLR / Klinke

Audioeingang für ein Mikrofon (auch geeignet für eine Line-Zuspielquelle).

XLR-Eingang: Schließen Sie ein geeignetes Mikrofon mit Hilfe eines Mikrofonkabels an und nehmen eine Gitarrenbox ab. Stellen Sie das Lautstärkeverhältnis zwischen Amp- und Mikrofonsignal auf der Gerätefront ein (LINE OUT, BLEND, AMP <-> MIC).

TRS-Klinkeneingang (-20 dB): Schließen Sie den Line-Ausgang des Verstärkers mit Hilfe eines Line-Kabels an. Stellen Sie das Lautstärkeverhältnis zwischen Amp- und Line-Signal auf der Gerätefront ein (LINE OUT, BLEND, AMP <-> MIC).

PAD (Passive Attenuation Device)

Mit Hilfe der PAD-Schaltung lässt sich der Pegelbereich der Eingangsstufe an den Signalpegel des Eingangssignals anpassen. Verzerrungen im Audiosignal können so wirkungsvoll vermieden werden.

0dB: Keine Absenkung des Audiosignals.

20dB: Absenken des Audiosignals um 20 dB.

Wählen Sie die Stellung 0dB, wenn die Verstärkung des Eingangssignals mit Hilfe des GAIN-Reglers auf der Vorderseite des Geräts so eingestellt werden kann, dass keine Verzerrungen im Signal auftreten und ein ausreichender Signalpegel erreicht wird.

Wählen Sie die Stellung 20dB, falls die Einstellung mit der geringsten Verstärkung im Regelbereich des GAIN-Reglers auf der Vorderseite nicht ausreicht, um Verzerrungen im Signal zu vermeiden (Anzeige-LED SGN/PK leuchtet dauerhaft rot oder blinkt bei Pegelspitzen rot, PK = Peak).

OFF/48V

48 Volt Phantomspeisung für die Verwendung eines Kondensatormikrofons. Schalten Sie die Phantomspeisung erst nach dem Anschließen des Mikrofons an (Schalter in Position 48V) und vor dem Trennen des Mikrofons wieder aus (Schalter in Position OFF).

POLARITÄT

Beim Zusammenmischen des Verstärker- und des Mikrofonsignals kann das Invertieren der Polarität des Mikrofonsignals unerwünschte Auslöschungen vermeiden (Schalter in Position  = Standard Polarität, Schalter in Position  = invertierte Polarität).

4. FX LOOP

Serieller Einschleifweg (unsymmetrisch) zum Einbinden eines externen Effektgeräts (Reverb, Delay usw.). Stellen Sie das Lautstärkeverhältnis zwischen Direkt- und Effektsignal (dry / wet) am Effektgerät ein. HINWEIS: Wird nur die Send-Buchse belegt und die Return-Buchsen bleiben ungenutzt, ist der Signalweg unterbrochen.

FX SEND

6,3 mm Klinkenbuchse zum Ansteuern des externen Effektgeräts (FX SEND -> Effektgerät INPUT). Verwenden Sie ein hochwertiges Line-Kabel mit 2-poligen Klinkensteckern.

RETURN L/MONO - R

6,3 mm Klinkenbuchsen zum Zurückführen des Effektsignals (Monosignal: Effektgerät OUTPUT -> RETURN L/MONO, Stereosignal: Effektgerät OUTPUT L + R -> RETURN L + R). Verwenden Sie hochwertige Line-Kabel mit 2-poligen Klinkensteckern.

FX LEVEL PRO/INSTR

Schalter zum Anpassen des Send-Pegels.

Empfehlung: PRO-Pegel = zum Ansteuern eines Rack-Effektgeräts im Studiobereich, INSTR-Pegel = zum Ansteuern eines Bodeneffektgeräts.

Wählen Sie die für Ihr Effektgerät passende Einstellung. Achten Sie dabei darauf, dass die Eingangsstufe des Effektgeräts ausreichend angesteuert aber nicht übersteuert wird.

5. OUT

Hochohmiger Auspielweg (unsymmetrisch) zum Ansteuern eines (weiteren) Gitarrenverstärkers.

RE-AMP

6,3 mm Klinkenbuchse. Verwenden Sie zum Anschließen eines Gitarrenverstärkers ein hochwertiges Instrumentenkabel mit 2-poligen Klinkensteckern.

FX LOOP DRY/WET

Schalter in Position DRY: Ausgehendes Signal ohne Effekt (Nr. 4. FX LOOP).

Schalter in Position WET: Ausgehendes Signal mit Effekt (Nr. 4. FX LOOP).

6. LINE OUT

Symmetrischer Stereo-Line-Ausgang mit XLR-Buchsen für das linke und das rechte Stereosignal L + R. Verwenden Sie den LINE OUT zum Ansteuern eines Mischpults oder Audio-Interfaces etc.

FX LOOP DRY/WET

Schalter in Position DRY: Ausgehendes Signal ohne Effekt (Nr. 4. FX LOOP).

Schalter in Position WET: Ausgehendes Signal mit Effekt (Nr. 4. FX LOOP).

LIFT/GROUND

Schalter zum Trennen der Masseverbindung von Ein- und Ausgang (Ground Lift). In der nicht gedrückten Position ist die Masseverbindung getrennt, die Verbindung besteht bei gedrückter Position. Die Fähigkeit, mit Hilfe des Ground Lift-Schalters eine Brummschleife zu verhindern, hängt von der Erdung der angeschlossenen Geräte ab. Es besteht daher die Möglichkeit, dass sowohl die eine, als auch die andere Schalterposition in der Lage ist, ein Brummen wirkungsvoll zu reduzieren bzw. zu beseitigen.

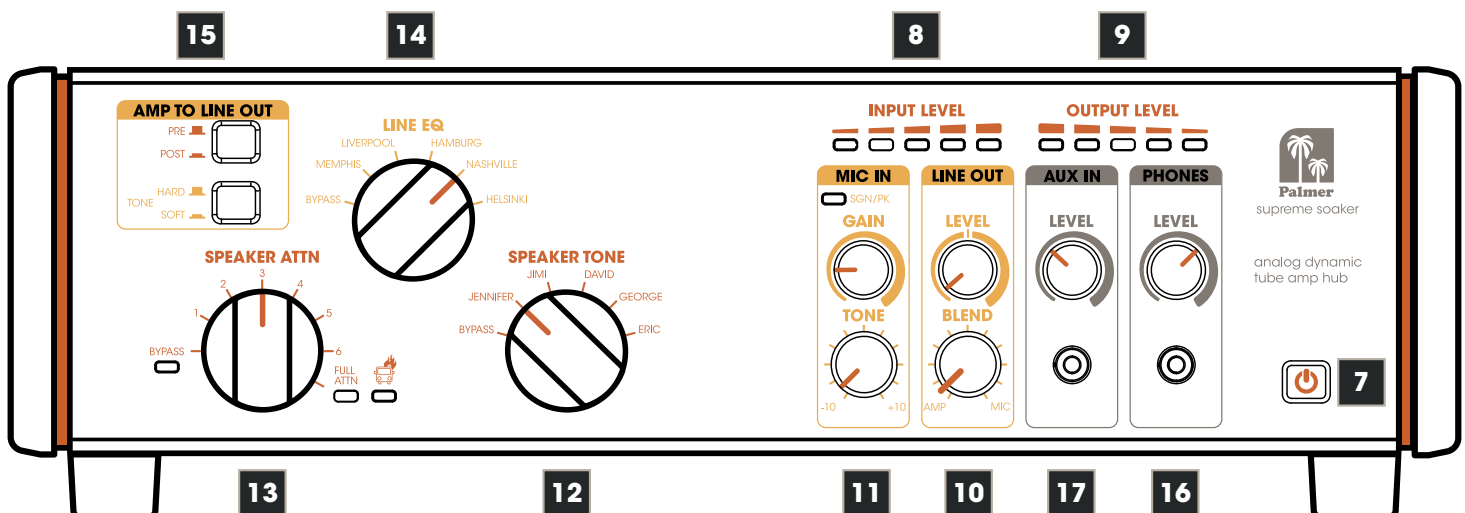

7. POWER

Sobald der Supreme Soaker mit Hilfe des externen Netzteils am Stromnetz angeschlossen ist, pulsiert das beleuchtete Power-Symbol im Power-Taster (Standby). Drücken Sie auf den Taster, um den Standby-Betrieb zu beenden und das Gerät betriebsbereit zu schalten. Um wieder in den Standby-Betrieb zu wechseln, drücken Sie abermals auf den Power-Taster.



Achten Sie beim Beenden des Standby-Betriebs darauf, dass alle Anzeige-LEDs auf der Vorderseite kurz aufleuchten! Sollte eine LED (oder mehrere LEDs) beim Startvorgang nicht leuchten, liegt ein Defekt vor. Trennen Sie das Gerät von der Spannungsversorgung und kontaktieren Ihren Vertriebspartner!

8. INPUT LEVEL

5-Segment LED-Anzeige für den Signalpegel am Verstärkereingang AMP IN.

9. OUTPUT LEVEL

5-Segment LED-Anzeige für den Signalpegel am Lautsprecherausgang SPK OUT.

10. LINE OUT

LEVEL

Lautstärkeregler für den Stereo-Ausgang LINE OUT. TIPP: Wählen Sie zum Ansteuern eines Mischpults, Audio-Interfaces o.ä. als Standardeinstellung die Mittelstellung (0 dB) und erhöhen bzw. senken den Signalpegel nur bei Bedarf (+/- 12 dB).

BLEND

Regler zum Einstellen des Lautstärkeverhältnisses zwischen AMP-Signal und MIC-Signal.

11. MIC IN

GAIN

Regler zum Einstellen der Vorverstärkung des Audioeingangs MIC/LINE IN.

SGN/PK

Die zweifarbige LED zeigt zum einen an, ob ein Signal am Audioeingang MIC/LINE anliegt (leuchtet amberfarben), zum anderen, ob die Eingangsstufe an der Verzerrungsgrenze bzw. im Verzerrungsbereich betrieben wird (blinkt rot bzw. leuchtet dauerhaft rot). Reduzieren Sie in diesem Fall die Vorverstärkung mit Hilfe des GAIN-Reglers und schalten ggf. das 20 dB Dämpfungsglied hinzu (Geräterückseite, siehe Punkt 3 PAD).

tone

Tone-Regler mit Hi-Shelf Filter. Heben Sie die Höhen an (Drehung nach rechts) oder senken sie ab (Drehung nach links). In Mittelstellung wird das Audiosignal nicht bearbeitet.

12. SPEAKER TONE

6-Wege-Schalter zum Einstellen der Klangcharakteristik im Lautsprecher-Signalweg (5 Presets plus Bypass).

13. SPEAKER ATTN (Attenuation)

8-Wege-Schalter für die stufenweise Dämpfung der Lautstärke am Lautsprecherausgang SPK OUT.

BYPASS (mit Anzeige-LED) = keine Dämpfung.

1 - 6 = Stufe 1 mit schwacher Dämpfung bis Stufe 6 mit starker Dämpfung.

FULL ATTN (mit Anzeige-LED) = maximale Dämpfung, Lautsprecher Ausgang SPK OUT stummgeschaltet.



Warnung vor Überhitzung! Sobald das Warnsymbol rot leuchtet, sind die internen Lastwiderstände überhitzt. Sorgen Sie für ausreichende Belüftung des Geräts und lassen es abkühlen, bevor Sie es wieder verwenden!
Tipp: Verringern Sie die Verstärkerlautstärke bzw. führen mehr Leistung auf den externen Lautsprecher (geringere Dämpfungsstufe ATTN).

14. LINE EQ

6-Wege-Schalter zum Einstellen der Klangcharakteristik für den Line-Ausgang LINE OUT (5 Presets plus Bypass).

15. AMP TO LINE OUT

PRE/POST

Schalter in nicht gedrückter Position PRE: Das Audiosignal für den Line-Ausgang LINE OUT wird VOR dem SPEAKER TONE-Filter abgegriffen.

Schalter in gedrückter Position POST: Das Audiosignal für den Line-Ausgang LINE OUT wird HINTER dem SPEAKER TONE-Filter abgegriffen.

TONE HARD/SOFT

Schalter in nicht gedrückter Position HARD.

Empfehlung: Verwenden Sie diese Einstellung mit verzerrtem Gitarrensinal.

Schalter in gedrückter Position SOFT.

Empfehlung: Verwenden Sie diese Einstellung mit „cleanem“ Gitarrensinal.

16. PHONES

Stereo Kopfhörerausgang mit einer 3,5 mm Klinkenbuchse für das Summensignal LINE OUT plus Signal AUX IN.

LEVEL

Lautstärkeregler für den Kopfhörerausgang (Drehung nach links = leiser, Drehung nach rechts = lauter).



VORSICHT: Bei der Verwendung des Kopfhörerausgangs können hohe Schalldruckpegel (SPL) erzeugt werden, die zu Gehörschäden führen können. Vermeiden Sie die Belastung durch hohe Lautstärken!

17. AUX IN

Stereo Line-Eingang mit einer 3,5 mm Klinkenbuchse. Nutzen Sie den Line-Eingang zum Beispiel, um ein Zuspieldgerät, wie einen MP3-Player, anzuschließen und Playalongs abzuspielen.

Hinweis: Das am Line-Eingang AUX IN anliegende Signal wird nicht über den symmetrischen Line-Ausgang LINE OUT ausgegeben.

LEVEL

Lautstärkeregler für den AUX IN Eingangskanal (Drehung nach links = leiser, Drehung nach rechts = lauter).

**HINWEISE**

1. Wenn der Schalter SPEAKER ATTN auf BYPASS steht und kein Lautsprecher am SPK OUT angeschlossen ist, ist zum Schutz eines am AMP IN angeschlossenen Verstärkers automatisch ein Widerstand in den Verstärkerweg geschaltet.
2. Wenn der Schalter SPEAKER ATTN auf BYPASS steht, ist keine Leistungsmessung in der INPUT LEVEL-Schaltung möglich. Das heißt, es wird dann kein Eingangssignalpegel angezeigt, obwohl ein Signal an AMP IN anliegt.
3. Wenn der Schalter SPEAKER ATTN auf FULL ATTN steht, ist keine Leistungsmessung in der OUTPUT LEVEL-Schaltung möglich, da kein Signal am Lautsprecherausgang SPK OUT anliegt. Folglich wird auch kein Signal an der Pegelanzeige OUTPUT LEVEL angezeigt.
4. Befindet sich der Supreme Soaker im Standby-Betrieb oder wenn er von der Spannungsversorgung getrennt ist und es ist kein Lautsprecher am SPK OUT angeschlossen, ist zum Schutz eines am AMP IN angeschlossenen Verstärkers automatisch ein Widerstand in den Verstärkerweg geschaltet.
5. Wenn kein Lautsprecher an SPK OUT angeschlossen ist, stellen Sie die SPEAKER ATTN auf FULL ATTN, damit die am Schalter AMP LOAD eingestellte Impedanz exakt zur Verfügung steht.
6. Schalten Sie SPEAKER ATTN, SPEAKER TONE und AMP LOAD niemals unter Last (beim Gitarre Spielen).
7. LINE OUT, RE-AMP OUT und PHONES können schnell hochfrequent verzerren, wenn LINE EQ und SPEAKER TONE auf BYPASS eingestellt sind. Stellen Sie sicher, dass sich stets mindestens ein Filter für die Lautsprechersimulation im Signalweg befindet. In einem klassischen Setup mit Verstärker und Lautsprecher können hochfrequente Verzerrungen nicht entstehen, da ein Gitarrenlautsprecher hohe Frequenzen gar nicht wiedergeben kann.
8. Wenn SPEAKER ATTN auf FULL ATTN geschaltet ist und ein Lautsprecher am Ausgang SPK OUT angeschlossen ist, beträgt die Impedanz am Verstärkereingang AMP IN immer 32 Ohm. Damit die am Schalter AMP LOAD eingestellte Impedanz exakt zur Verfügung steht, trennen Sie den Lautsprecher vom Lautsprecherausgang SPK OUT.
9. Die Leistungsmessung der OUTPUT LEVEL-Schaltung ist nur dann korrekt, wenn die Einstellung AMP LOAD und die Impedanz des angeschlossenen Lautsprechers übereinstimmen.
10. Falls am Line-Ausgang LINE OUT kein Signal anliegt, überprüfen Sie diese drei Einstellungen und ändern sie ggf.:
 - A. Vorderseite: SPEAKER ATTN ist auf FULL ATTN eingestellt und AMP TO LINE OUT steht auf POST.
 - B. Vorderseite: BLEND von LINE OUT steht vollständig auf MIC und es ist kein Mikrofon angeschlossen bzw. 48V Phantom Power ist ausgeschaltet, wird aber für das angeschlossene Mikrofon benötigt.
 - C. Rückseite: SEND von FX LOOP ist gesteckt, aber RETURN nicht und FX LOOP von LINE OUT ist auf WET eingestellt (offener serieller FX-Loop).

PFLEGE, WARTUNG UND REPARATUR

Um die einwandfreie Funktion des Geräts auf Dauer zu gewährleisten, muss es regelmäßig gepflegt und bei Bedarf gewartet werden. Der Pflege- bzw. Wartungsbedarf steht in Abhängigkeit der Nutzungsintensität und -umgebung.

Wir empfehlen generell eine Sichtprüfung vor jeder Inbetriebnahme. Weiterhin empfehlen wir alle 500 Betriebsstunden, oder bei geringerer Nutzungsintensität spätestens nach Ablauf eines Jahres alle unten genannten und zutreffenden Pflegemaßnahmen durchzuführen. Bei Mängeln, die auf eine unzureichende Pflege zurückzuführen sind, kann es zu Einschränkungen der Garantieansprüche kommen.



WARNUNG! Vor jeglichen Pflegemaßnahmen müssen die Spannungsversorgung und sofern möglich sämtliche Geräteverbindungen getrennt werden.



HINWEIS! Unsachgemäße Pflege kann zu Beeinträchtigung des Gerätes führen bis hin zur Zerstörung.

1. Gehäuseoberflächen müssen mit einem sauberen, feuchten Tuch gereinigt werden. Dabei ist darauf zu achten, dass keine Feuchtigkeit in das Gerät eindringen kann.
2. Luft Ein- und Austrittsöffnungen müssen regelmäßig von Staub und Schmutz befreit werden. Im Fall des Einsatzes von Druckluft ist darauf zu achten, dass Beschädigungen am Gerät verhindert werden (z.B. müssen Lüfter für diesen Fall blockiert werden).
3. Leitungen und Steckkontakte sind regelmäßig zu reinigen und von Staub und Schmutz zu befreien.
4. Es dürfen generell keine Reinigungs-, Desinfektionsmittel oder Mittel mit schleifender Wirkung zur Pflege verwendet werden, andernfalls ist mit Beeinträchtigung der Oberflächenbeschaffenheit zu rechnen. Speziell durch Lösemittel, wie Alkohol, können Gehäusedichtungen in ihrer Funktion beeinträchtigt werden.
5. Geräte sind generell trocken zu lagern und vor Staub und Verschmutzung zu schützen.

WARTUNG UND REPARATUR (nur durch Fachpersonal)



GEFAHR! Im Gerät befinden sich spannungsführende Bauteile. Auch nach Trennung der Netzverbindung kann noch Restspannung im Gerät vorhanden sein, z.B. durch geladene Kondensatoren.



HINWEIS! Im Gerät befinden sich keine für den Anwender zu wartenden Baugruppen.



HINWEIS! Wartungs- und Reparaturmaßnahmen dürfen nur vom Hersteller autorisiertem Fachpersonal durchgeführt werden. Im Zweifel wenden Sie sich an den Hersteller.



HINWEIS! Unsachgemäß ausgeführte Wartungsarbeiten können den Gewährleistungsanspruch beeinträchtigen.

VERKABELUNGSBEISPIELE

LEISTUNGSREDUZIERUNG

Reduziere die vom Röhrenverstärker an den Lautsprecher abgegebene Leistung, um den Verstärker in dem Bereich zu spielen, in dem er am besten klingt, ohne an Dynamik zu verlieren. Für einen lautlosen Einsatz, stelle auf **FULL ATTN.** Der Supreme Soaker liefert bei jeder Dämpfungsstufe eine Dauerlast an deinen Verstärker - auch ohne Attenuation (Leistungsreduzierung).

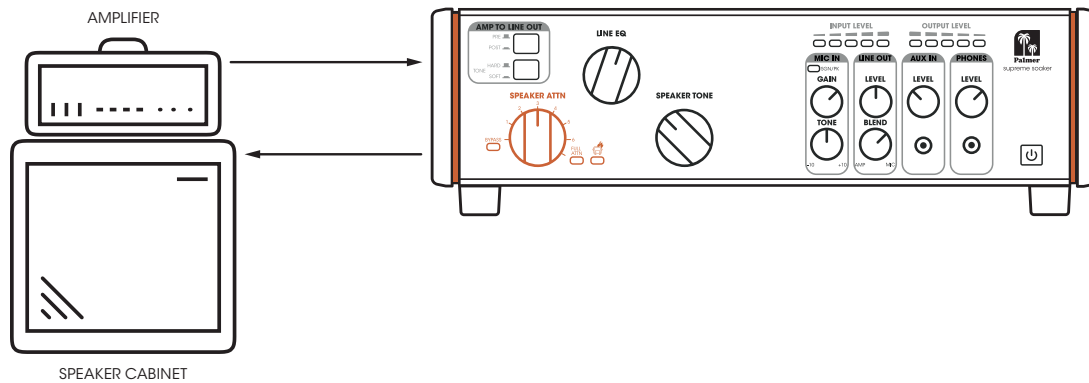

LAUTSPRECHERTON ÄNDERN

Es gibt eine Wechselwirkung zwischen deinem Verstärker und deinem Lautsprecher. Der **SPEAKER TONE** verändert die Impedanzkurve, die dein Verstärker „sieht“ und verleiht so deinem Lautsprecher unterschiedliche Klangvariationen.

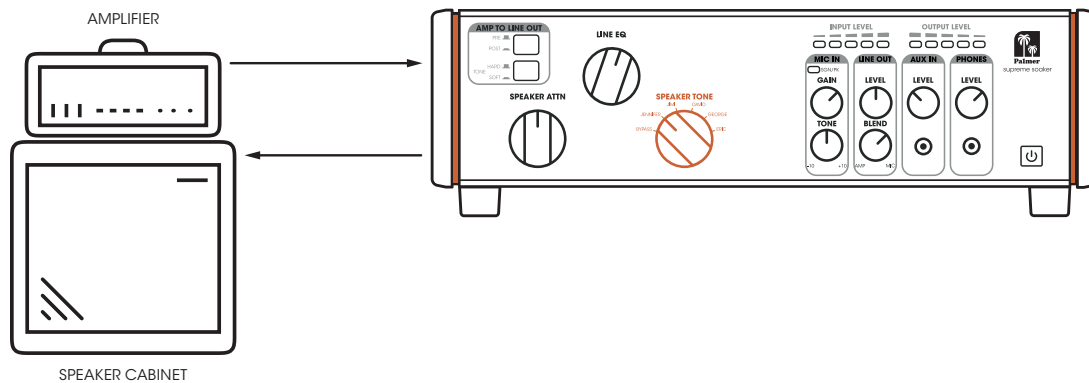

SPEAKER SIMULATION (LINEEQ)

Schalte einen analogen **LINE EQ** – auch bekannt als Speaker Simulation – an den symmetrischen Line-Ausgängen und dem Kopfhörerausgang ein.

Der LINE EQ funktioniert sowohl bei voller Leistungsreduzierung als auch bei allen weiteren Reduzierungsstufen.

Wenn du ihn umgehst (BYPASS), hörst du das trockene Signal deines Verstärkers.

Mit Hilfe der **Tone-Taste** kannst du eine „härtere“ oder „weichere“ LINE EQ Kurve anwenden: Wähle **HARD** für verzerrte Sounds und **SOFT** für cleane Sounds.

Achtung: Das Signal wird nicht zum **LINE OUT** und **PHONES** durchgelassen, wenn der **PRE/POST**-Schalter auf **POST** steht und du **FULL ATTN** gewählt hast.

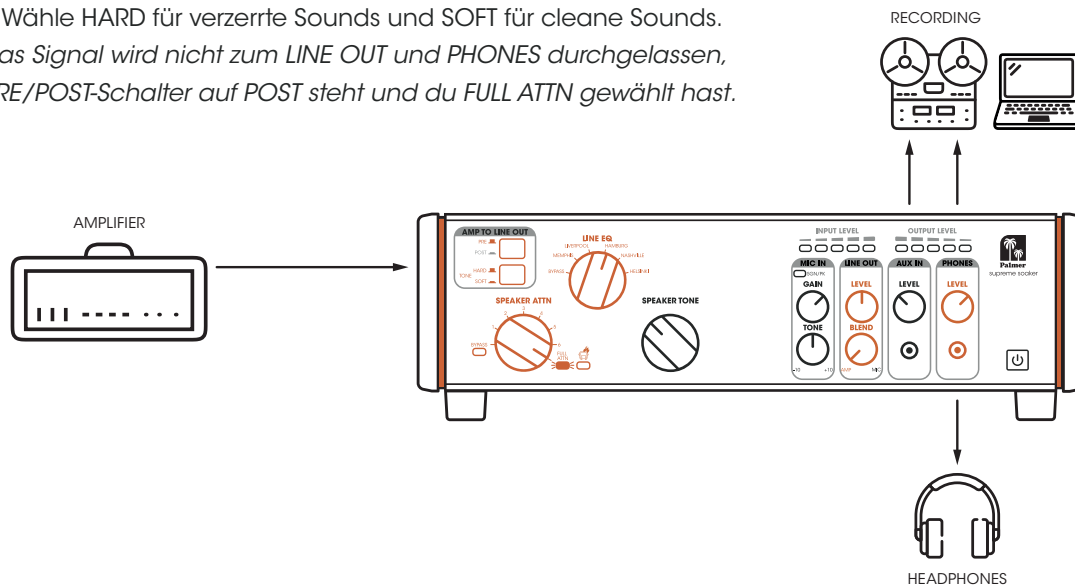

MIC/LINE INPUT

Mikrofoniere deinen Gitarrenlautsprecher und speise das Signal in den Supreme Soaker.

Der **TONE** Regler wendet einen High-Shelf-EQ von +/- 10 dB auf das Mikrofon- bzw. Line-Signal an.

Auf der Rückseite des Geräts befindet sich ein Schalter für die Phantomspeisung zum Betrieb von Kondensatormikrofonen sowie ein Polaritätsschalter.

Mit dem **GAIN** Regler kannst du die Vorverstärkung des Eingangs einstellen.

Mit dem **BLEND** Regler kannst du das Lautstärkeverhältnis zwischen Mikrofonsignal und Lautsprechersimulation (LINE EQ) einstellen.

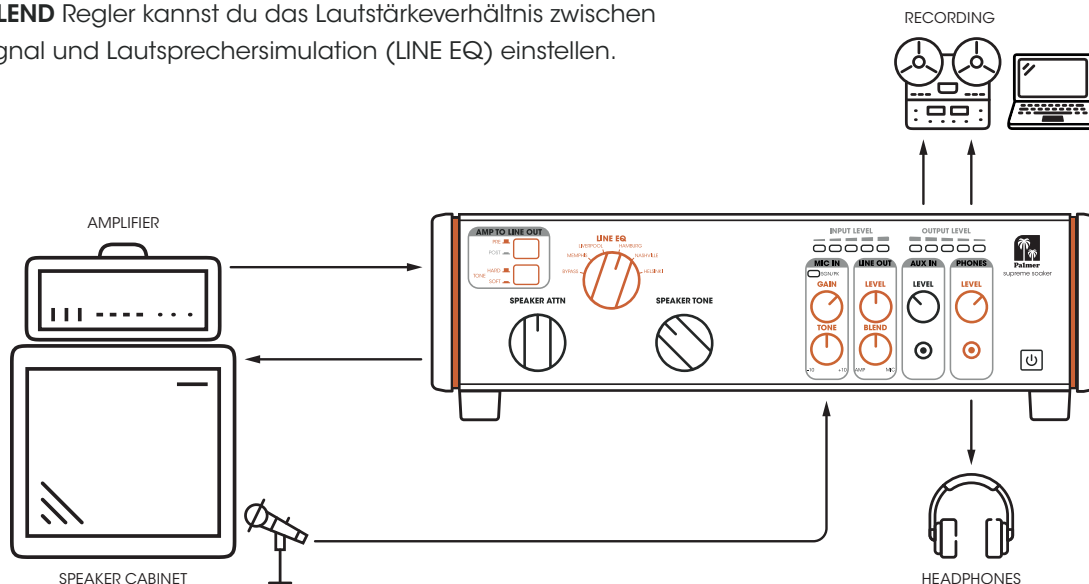

INSERTIERE DEINE STEREO-EFFEKTE

Integriere deine liebsten Effektpedale in den seriellen FX LOOP. Die in die Effektschleife eingefügten Effekte werden nach dem **LINE EQ** (Speaker Simulation) und dem **MIC/LINE IN** eingebunden. Du kannst sie über einen Schalter auf der Rückseite auf Instrumenten- oder Pro-Level (**PRO/INST**) einstellen.

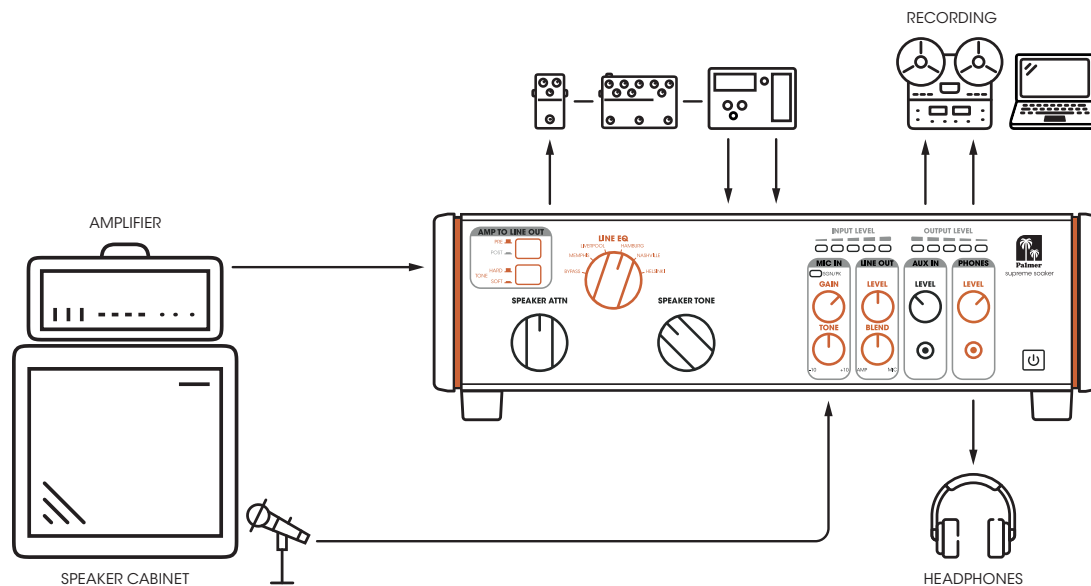

ZU DEINER MUSIK JAMMEN

Spieler deine Musik (Backingtrack, Klicktrack, Monitor Mix) in den **AUX IN** ein und jamme dazu mit deinem Lieblingsverstärkersound.

Hinweis: Das Eingangssignal des Aux-Tracks wird nicht an den Line-Ausgang (LINE OUT) weitergeleitet, sondern nur an den Kopfhörerausgang (PHONES).

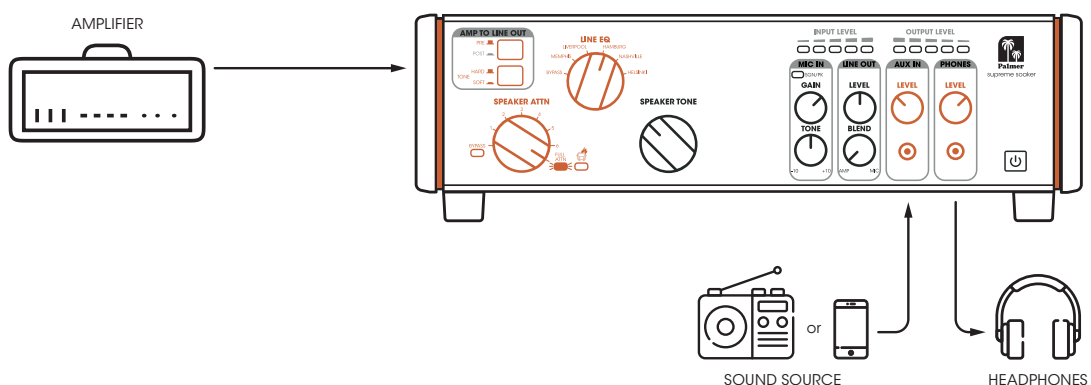

FÜGE DEN SPEAKER TONE ZUM LINE- ODER KOPFHÖRERANGANG HINZU

Für noch mehr Klangvariationen kannst du den **POST-Button** aktivieren und verschiedene Kombinationen mit deinen LINE EQ- und SPEAKER TONE Einstellungen ausprobieren.

Hinweis 1: Das geschieht alles vor dem FX-Loop.

Hinweis 2: Bei aktiviertem POST Button und aktivierter FULL ATTN liegt kein Signal am LINE OUT oder PHONES an.

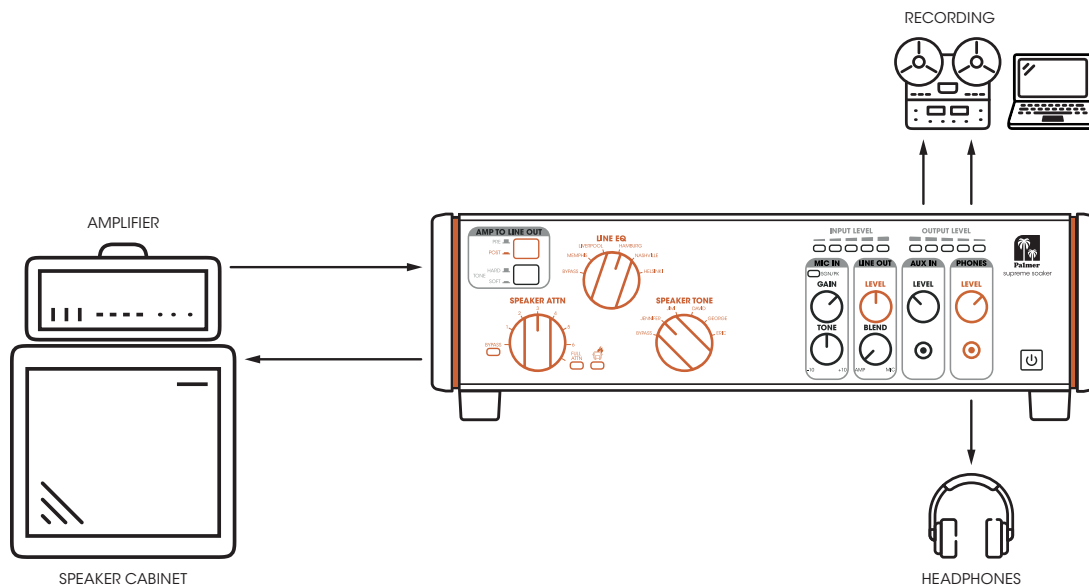

0-LATENZ AUFNAHME / MONITORING SETUP

Das perfekte Recording-Setup deines Verstärkers mit null Latenz.

Speise den Ton von deinem Supreme Soaker in das Aufnahmesystem und von dem Aufnahmesystem zurück in den **AUX IN** deines Supreme Soakers. Achte darauf, dass du die aktivierte Spur (deine Gitarrenspur) stummschaltest, um den Ton aus deinem Supreme Soaker zu hören.

Auf diese Weise hörst du deinen Gitarrensound mit 0 Millisekunden Verzögerung plus die Backing-Spuren deines Aufnahmesystems.

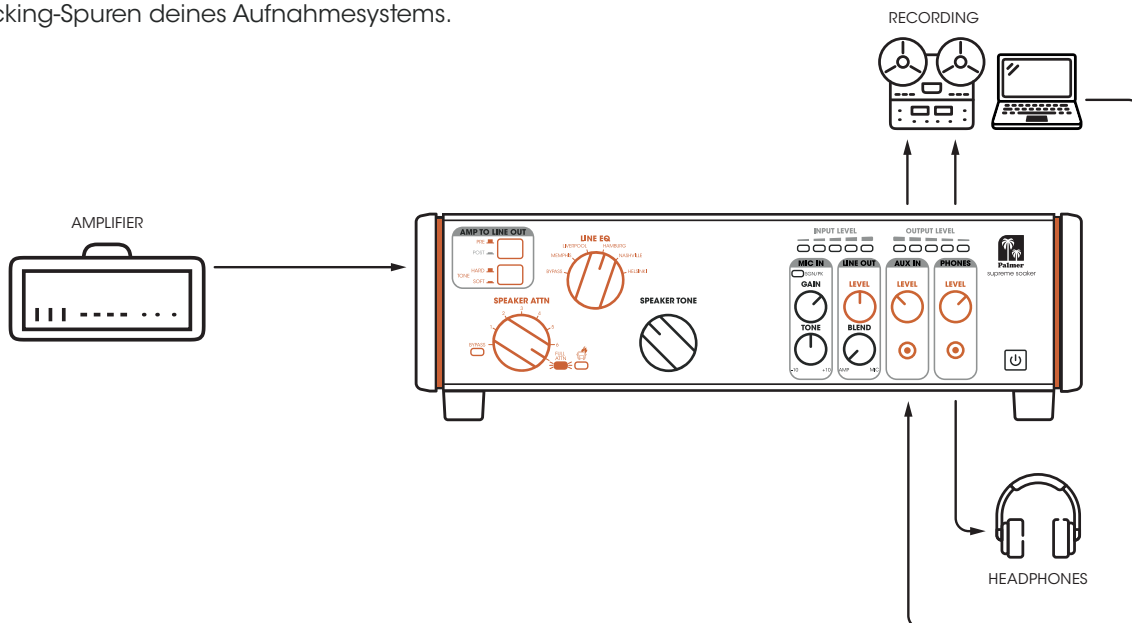

SIGNALFLUSSDIAGRAMM

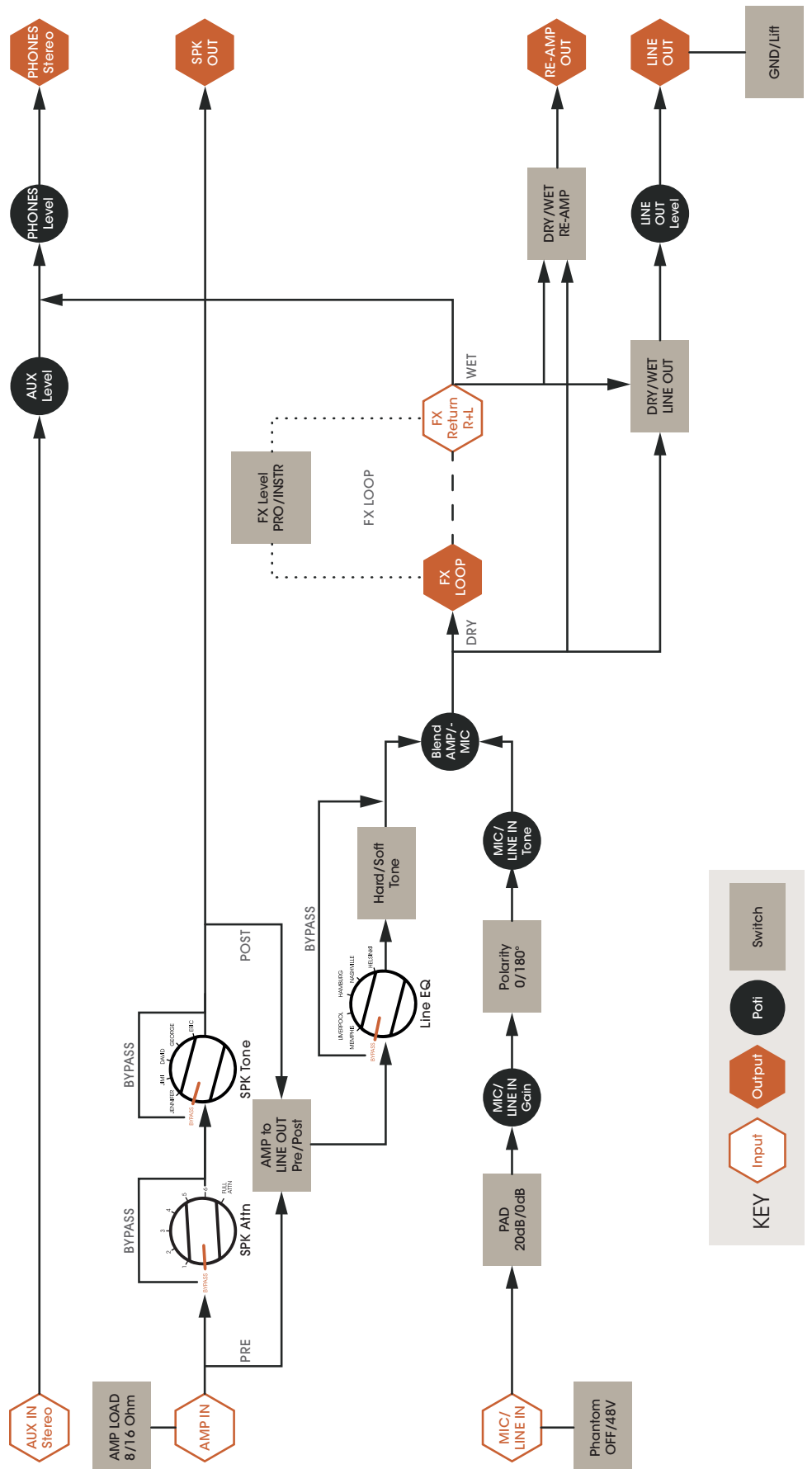

TECHNISCHE DATEN

ALLGEMEIN

Produktart	Leistungsreduzierer, Attenuator, Loadbox, DI-Box, Speaker-Simulator, Mikrofonvorverstärker, Kopfhörerverstärker, Re-Amping Gerät
Signalverarbeitung	Analog
Bedienelemente Vorderseite	7-Stufige Leistungsreduzierung, Line EQ (5 voicings), Speaker Tone (5 voicings), MIC gain, MIC Tone, Line Out Level, Line Out Blend, Aux In Level, Phone Level, Pre/Post Switch (Amp to Line Out), Hard/Soft Tone Selector
Bedienelemente Rückseite	FX Level (Pro/Instrument), FX Loop Line Out, FX Loop Re-Amp, GND/Lift, MIC/LINE Input PAD, Phantomspeisung, Polarität, Verstärker-Lastimpedanzschalter
Anzahl Eingänge	5
Eingangsart	symmetrisch, unsymmetrisch
Eingangsanschlüsse	3,5 mm Klinke, 6,3 mm Klinke, XLR
Anzahl Ausgänge	6
Ausgangsart	symmetrisch, unsymmetrisch
Ausgangsanschlüsse	3,5 mm Klinke, 6,3 mm Klinke, XLR
Ground/lift Schalter	Ja
Transformator isolierte Ausgänge	Ja
Interne Lastimpedanz	16 Ohm, 8 Ohm
Min. Last im ausgeschalteten Zustand	16 Ohm
Max. Eingangsleistung	150 W
Leistungsreduzierer	7-stufig
Voicing Filter	5-stufiger Speaker Tone und 5-stufiger Line EQ
Anzeigeelement	Ausgangspegel, Bypass, Leistungsreduzierer, Eingangspegel, MIC-Signal/Clip, Überhitzung, Volle Leistungsreduzierung
Stromversorgung	+9 V DC Hohlstiftbuchse - 1,5 A
Polarität der Stromversorgung	Innenstift minus
Stromversorgungsanschluss	2 x 5,5 mm
Maximale Leistungsaufnahme	13,5 W
Leistungsaufnahme bei Standby	0,3 W
Abmessungen (B x H x T)	334 x 108 x 274 mm
Gewicht	6,6 kg
Umgebungstemperatur (in Betrieb)	-20°C - 25°C
Relative Luftfeuchtigkeit	< 80 % (nicht kondensierend)
Zubehör (im Lieferumfang)	Netzteil

TECHNISCHE DATEN

AUDIO	
Eingänge	
AUX IN max. Eingangsspegel (< 1% THD, 1kHz)	+9 dBV
AMP IN max. Eingangsleistung	150 W peak, 100 W RMS
Ausgänge	
LINE OUT max. Ausgangsspegel (<1% THD)	+18 dBu
RE-AMP max. Ausgangsspegel (<1% THD)	+1,5 dBV
PHONES OUT max. Ausgangsspegel (<1% THD, 1kHz)	1.4 V RMS
PHONES OUT Mindestimpedanz	33 Ohm
MIC/LINE Eingang	
MIC / LINE IN untere Grenzfrequenz (-3dB)	90 Hz
MIC IN max. Gain	58 dB
MIC / LINE IN Verstärkungsbereich	0 - 25 dB
MIC IN (XLR) max. Eingangsspegel (< 1% THD, 1kHz)	+1 dBu
LINE IN (TRS) max. Eingangsspegel (< 1% THD, 1kHz)	+22 dBu
MIC IN zu LINE OUT THD+N (1kHz, +4dBu)	< 0.006 %
MIC IN zu LINE OUT THD+N (20Hz-20kHz, +4dBu)	< 0.04 %
MIC IN zu LINE OUT EIN (max. Gain, ungewichtet)	-114 dBu
MIC IN zu LINE OUT SNR (alles Bypass)	105 dB
MIC/LINE IN PAD-Dämpfung	20 dB
MIC IN (XLR) Eingangsimpedanz (symmetrisch)	1.500 Ohm
LINE IN (TRS) Eingangsimpedanz (symmetrisch)	24.000 Ohm

ENTSORGUNG



VERPACKUNG:

1. Verpackungen können über die üblichen Entsorgungswege dem Wertstoffkreislauf zugeführt werden.
2. Bitte trennen Sie die Verpackung entsprechend der Entsorgungsgesetze und Wertstoffverordnungen in Ihrem Land.



GERÄT:

1. Dieses Gerät unterliegt der europäischen Richtlinie für Elektro- und Elektronik-Altgeräte in der jeweils geltenden aktuellen Fassung. WEEE-Richtlinie Waste Electrical and Electronical Equipment. Altgeräte gehören nicht in den Hausmüll. Das Altgerät muss über einen zugelassenen Entsorgungsbetrieb oder eine kommunale Entsorgungseinrichtung entsorgt werden. Bitte beachten Sie geltende Vorschriften in Ihrem Land!
2. Beachten Sie alle in Ihrem Land geltenden Entsorgungsgesetze.
3. Als Privatkunde erhalten Sie Informationen zu umweltfreundlichen Entsorgungsmöglichkeiten über den Händler, bei dem das Produkt erworben wurde, oder über die entsprechen den regionalen Behörden.



BATTERIEN UND AKKUS:

1. Batterien und Akkus gehören nicht in den Hausmüll. Batterien und Akkus müssen über einen zugelassenen Entsorgungsbetrieb oder eine kommunale Entsorgungseinrichtung entsorgt werden.
2. Beachten Sie alle in Ihrem Land geltenden Entsorgungsgesetze und Vorschriften.
3. Als Privatkunde erhalten Sie Informationen zu umweltfreundlichen Entsorgungsmöglichkeiten über den Händler, bei dem das Produkt erworben wurde, oder über die entsprechenden regionalen Behörden.
4. Geräte mit Batterien oder Akkus, die nicht durch den Benutzer entfernt werden können, müssen an einer Sammelstelle für Elektrogeräte abgegeben werden.

HERSTELLERERKLÄRUNGEN

Herstellergarantie und Haftungsbeschränkung

Adam Hall GmbH

Adam-Hall-Str. 1

D-61267 Neu Anspach

E-Mail: Info@adamhall.com / +49 (0)6081 / 9419-0.

Unsere aktuellen Garantiebedingungen und

Haftungsbeschränkung finden Sie unter: cdn-shop.adamhall.com/media/pdf/Manufacturers-Declarations-PALMER_DE_EN_ES_FR.pdf

Im Servicefall wenden Sie sich an Ihren Vertriebspartner.



CE-KONFORMITÄT

Hiermit erklärt die Adam Hall GmbH, dass dieses Produkt folgender Richtlinie entspricht (soweit zutreffend):
 Niederspannungsrichtlinie (2014/35/EU)
 EMV-Richtlinie (2014/30/EU)
 RoHS (2011/65/EU)
 RED (2014/53/EU)

CE-KONFORMITÄTSERKLÄRUNG

Konformitätserklärungen für Produkte, die der LVD, EMC, RoHS-Richtlinie unterliegen, können unter info@adamhall.com angefragt werden. Konformitätserklärungen für Produkte, die der RED-Richtlinie unterliegen, können www.adamhall.com/compliance/ heruntergeladen werden.

supreme soaker

analog dynamic
tube amp hub

INFORMACIÓN SOBRE ESTE MANUAL DE USUARIO

Lea atentamente las instrucciones de seguridad y todo el manual antes de utilizar el equipo.

- ▶ Respete los indicadores de advertencia que aparecen en el equipo y en las instrucciones de uso.
- ▶ Tenga siempre a mano el manual de usuario.
- ▶ Si vende o cede el aparato, es importante que incluya también este manual del usuario, ya que forma parte integrante del producto.

USO PREVISTO

Este producto está pensado para el sector de eventos, así como para radiodifusión, estudios y televisión.

- ▶ Este producto ha sido desarrollado para uso profesional en el sector de eventos, estudios, platós de televisión y radiodifusión.
- ▶ Además, este producto está destinado a ser utilizado por usuarios cualificados con conocimientos especializados sobre tecnología para eventos, estudios, platós de televisión y radiodifusión.
- ▶ Se considerará contrario al uso previsto utilizar este producto fuera de las condiciones de funcionamiento y los datos técnicos especificados.
- ▶ Queda excluida toda responsabilidad por daños y perjuicios a personas y objetos si se utiliza el producto fuera del uso previsto.
- ▶ El producto no es adecuado para:
 - ▶ Personas (incluidos niños) con capacidades físicas, sensoriales o mentales reducidas o con falta de experiencia y conocimientos.
 - ▶ Niños (los niños deben recibir instrucciones de no jugar con este equipo).

DEFINICIONES Y EXPLICACIONES DE LOS SÍMBOLOS

1. PELIGRO: La palabra PELIGRO, posiblemente en combinación con un símbolo, indica una situación o condición inminentemente peligrosa para la vida y la integridad física.

2. ADVERTENCIA: La palabra ADVERTENCIA, posiblemente en combinación con un símbolo, indica situaciones o condiciones potencialmente peligrosas para la vida y la integridad física.

3. PRECAUCIÓN: La palabra PRECAUCIÓN, posiblemente en combinación con un símbolo, se utiliza para indicar situaciones o condiciones que pueden provocar lesiones.

4. ATENCIÓN: La palabra ATENCIÓN, posiblemente en combinación con un símbolo, indica situaciones o condiciones que pueden provocar daños a la propiedad y/o al medioambiente.



Este símbolo indica peligro de descarga eléctrica.



Este símbolo identifica las zonas o situaciones peligrosas.



Este símbolo indica peligro por superficie a alta temperatura.



Este símbolo indica peligro por volumen elevado.



Este símbolo indica que en el equipo no hay piezas que pueda sustituir el usuario.



Este símbolo indica información complementaria sobre el uso del producto.



Este símbolo indica que el equipo solo debe utilizarse en un lugar seco.

INSTRUCCIONES DE SEGURIDAD



PELIGRO:

1. No abra el equipo ni intente modificarlo.
2. Si el equipo no funciona correctamente, o si se ha vertido líquido sobre él, o si un objeto ha caído en su interior o si ha sufrido algún desperfecto, apague inmediatamente el equipo y desenchufe el cable eléctrico. Únicamente un técnico especialista debe reparar el equipo.
3. Para los equipos de la clase de protección 1, el conductor de protección debe estar conectado correctamente. No desconecte nunca el conductor de protección. Los equipos de la clase de protección 2 no tienen conductor de protección a tierra.
4. Asegúrese de que los cables con tensión no estén doblados ni dañados mecánicamente de alguna forma.
5. No puentee nunca el fusible del equipo.



ADVERTENCIA:

1. El equipo no debe ponerse en funcionamiento si presenta daños evidentes.
2. El equipo solo debe instalarse cuando esté desenchufado de la corriente eléctrica.
3. Si el cable eléctrico o la fuente de alimentación del equipo están dañados, no ponga en funcionamiento el equipo.
4. Los cables eléctricos fijos solo deben ser sustituidos por una persona cualificada.



ATENCIÓN:

1. Si el equipo ha estado expuesto a un cambio brusco de temperatura (por ejemplo, después del transporte), no lo encienda inmediatamente. La condensación o la humedad podrían dañar el equipo. No encienda el equipo hasta que haya alcanzado la temperatura ambiente.
2. Asegúrese de que la tensión y la frecuencia de la red eléctrica coinciden con los valores indicados en el equipo. Si el equipo dispone de un selector de tensión, antes de enchufarlo a la red eléctrica, asegúrese de que el valor seleccionado es correcto. Utilice solo cables eléctricos adecuados.

1. Para desconectar completamente el equipo de la tensión eléctrica, desenchufe el cable eléctrico o el adaptador de corriente de la toma eléctrica. No es suficiente con pulsar el interruptor de encendido/apagado del equipo. Además, si hay un amplificador conectado, ¡también deberá desconectarlo del equipo!
2. Asegúrese de que el fusible utilizado corresponde al tipo impreso en el equipo.
3. Asegúrese de que se han tomado las medidas necesarias contra las sobretensiones (por ejemplo, si cae un rayo).
4. Respete la corriente de salida máxima especificada en los equipos con salida eléctrica en paralelo. Asegúrese de que el consumo total de corriente de todos los equipos conectados no supera el valor especificado.
5. Sustituya los cables eléctricos solo por otros cables originales.



PELIGRO:

1. ¡Peligro de asfixia! Las bolsas de plástico y las piezas pequeñas deben mantenerse fuera del alcance de las personas (incluidos los niños) con capacidades físicas, sensoriales o mentales reducidas.
2. ¡Peligro de caída! Asegúrese de que el equipo está sólidamente instalado y no se puede caer. Utilice únicamente soportes y anclajes adecuados (especialmente en instalaciones fijas). Asegúrese de que los accesorios están correctamente instalados y firmemente fijados. Asegúrese de que se cumplen las normas de seguridad pertinentes.



ADVERTENCIA:

1. Utilice el equipo únicamente según la finalidad prevista.
2. Emplee el equipo únicamente con los accesorios recomendados por el fabricante.
3. Al instalar el equipo, respete las normas de seguridad aplicables en su país.
4. Una vez conectado el equipo, compruebe que en toda la longitud del cableado no hay peligro de que provoque una caída, por ejemplo.
5. ¡Es esencial respetar la distancia mínima especificada a los materiales normalmente inflamables! Si no se indica explícitamente, la distancia mínima es de 0,3 m.



PRECAUCIÓN:

1. En el caso de los componentes móviles, como los soportes de montaje u otros elementos móviles, existe la posibilidad de que se atasquen.



2. La superficie de la carcasa del equipo puede calentarse mucho durante el funcionamiento normal. Tenga cuidado de no tocar accidentalmente la carcasa. Esperar siempre hasta que el equipo se haya enfriado lo suficiente antes de desmontarlo, realizar trabajos de mantenimiento, cargarlo u otras manipulaciones.



ATENCIÓN:

1. Evite instalar el equipo cerca de radiadores, acumuladores de calor, estufas o cualquier otra fuente de calor. Asegúrese de que el equipo esté instalado en un lugar con ventilación suficiente para evitar cualquier sobrecalentamiento.
2. No coloque cerca del equipo fuentes de llamas sin protección, por ejemplo, velas encendidas.
3. Las rejillas de ventilación no deben estar cubiertas; los ventiladores no deben estar bloqueados.

1. Utilice el embalaje original u otro embalaje suministrado por el fabricante para el transporte.
2. Evite los golpes o impactos en el equipo.
3. Respete la clase de protección IP, así como las condiciones ambientales, como la temperatura y la humedad, de acuerdo con las especificaciones.
4. Los equipos pueden perfeccionarse constantemente. En caso de que la información sobre las condiciones de funcionamiento, el rendimiento u otras propiedades del equipo especificada en el manual del usuario difiera de la información del etiquetado del equipo, siempre tendrá prioridad la información del equipo.
5. El equipo no es adecuado para climas tropicales ni para funcionar a más de 2.000 m sobre el nivel del mar.
6. A menos que se indique explícitamente, el equipo no es adecuado para su uso en entornos marinos.



NOTA:

Si se utilizan sets de conversión o reequipamiento, o accesorios suministrados por el fabricante, asegúrese de respetar el manual de instrucciones adjunto.



PRECAUCIÓN, ¡PRODUCTO DE AUDIO CON ALTO VOLUMEN!

Este equipo se destina a un uso profesional. Por consiguiente, si se aplica a un uso comercial, estará sujeto a las normas y reglamentos de la Asociación para la prevención de accidentes de su sector profesional.

Daños auditivos por exposición prolongada a un volumen elevado: El uso de este producto puede generar niveles de presión sonora (SPL) elevados que pueden causar daños auditivos. Evite la exposición a volúmenes elevados.



PRECAUCIÓN: La conexión de los cables de señal y las operaciones de conmutación (como activar y desactivar la alimentación fantasma) pueden producir un ruido considerable. Asegúrese de que los canales de entrada (mesa de mezclas, interfaz de audio, equipo de efectos, etc.) estén silenciados durante las operaciones de conexión y conmutación. De lo contrario, los niveles de ruido de interferencia pueden causar daños.



ADVERTENCIA: ¡La potencia del amplificador conectado no debe superar los 150 W RMS!



PRECAUCIÓN: ¡Conecte siempre los cables de los altavoces ANTES de encender el amplificador y el Supreme Soaker y desconéctelos DESPUÉS de apagarlo!



ADVERTENCIA: Para apagar completamente el Supreme Soaker, desenchufe el adaptador de red de la toma de corriente y desconecte el amplificador conectado al equipo.



ATENCIÓN: Asegúrese de que las aberturas de ventilación de la carcasa del equipo no estén tapadas durante el funcionamiento y de que el aire pueda circular libremente, ¡especialmente si está montado en un rack!



NOTA: Los campos magnéticos fuertes pueden provocar ruidos. Por lo tanto, no coloque el Supreme Soaker en campos magnéticos fuertes, como cerca de un transformador eléctrico.



INDICACIONES PARA EQUIPOS PORTÁTILES DE INTERIOR:

1. Operación temporal. En principio, los equipos para eventos están diseñados solo para un uso temporal.
2. El funcionamiento continuo o la instalación permanente puede perjudicar el funcionamiento y acelerar el desgaste del equipo.

ELEMENTOS SUMINISTRADOS

Saque el producto del embalaje y retire todo el material de embalaje.

Compruebe que ha recibido en perfecto estado todos los componentes del equipo e informe al distribuidor inmediatamente después de la compra si nota algún daño o la falta de algún componente.

El producto se suministra con:

- ▶ 1 x Supreme Soaker
- ▶ 1 x fuente de alimentación externa
- ▶ Manual de usuario

¡ESTE ES SU NUEVO HUB PARA AMPLIFICADORES DE VÁLVULAS ANALÓGICOS!

Gracias por elegir el Supreme Soaker de Palmer, ¡una solución todo en uno para lograr un sonido analógico puro!

Con Supreme Soaker podrá maximizar el potencial de su amplificador de válvulas de una forma que nunca antes había sido posible... hasta ahora. Supreme Soaker es un atenuador de potencia reactivo y una caja de carga con un simulador de altavoz analógico ajustado con precisión. Le permite adaptarse al punto dulce de su amplificador, a cualquier volumen, y se convertirá rápidamente en su equipo favorito para todo tipo de actividad musical, desde tocar y grabar en casa hasta ensayar con un grupo o tocar en directo... ¡Y todo ello sin perder ni una pizca de su buen sonido!

Tanto si está improvisando en casa, grabando su propia música o tocando con otros músicos, Supreme Soaker es perfecto para ello y garantiza que la señal siempre permanezca pura y analógica.

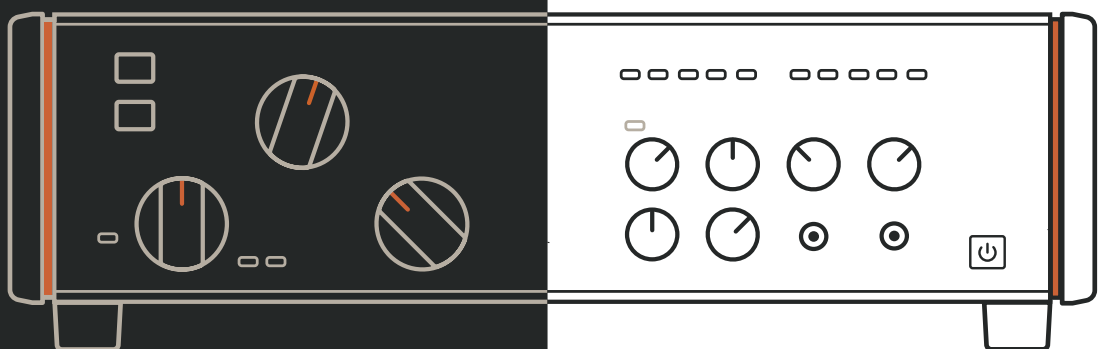

Algunas de las ventajas más importantes del Supreme Soaker:

- ▶ Atenuador de potencia reactivo y caja de carga: Puede ajustar el punto dulce de su amplificador a cualquier volumen, desde cero (sí, puede utilizar auriculares o grabar en silencio) hasta el límite que pueda soportar... La elección es suya, ¡y por supuesto, sin utilizar ninguna caja acústica!
- ▶ Simulador de altavoz analógico con ajustes precisos: Cambie el sonido de su amplificador a voluntad para conseguir el sonido definitivo. ¡Nunca más necesitará microfonar un altavoz!
- ▶ Salida de altavoz con control de sonido exclusivo: Cambie la tonalidad de su caja acústica para crear nuevos y distintivos paisajes sonoros.
- ▶ Entrada de micrófono/línea (se puede mezclar con el simulador de altavoz): Combine su micrófono favorito con el simulador de altavoz del Supreme Soaker para disfrutar de una experiencia de sonido analógico única en su clase.

- ▶ Salida de auriculares en el frontal: La conexión perfecta para practicar en silencio cuando surge la inspiración.
- ▶ Bucle de efectos estéreo: ¿Le gustan sus pedales? ¡A nosotros también! Por eso el Supreme Soaker tiene un bucle de efectos estéreo para que disfrute de todos sus extraordinarios temas.
- ▶ Entrada auxiliar en el frontal: ¿Quiere improvisar con pistas de acompañamiento o incluso tocar siguiendo una pista de ritmos? Con Supreme Soaker, esto es muy fácil.
- ▶ Salidas de línea XLR estéreo balanceadas: A la hora de grabar sus temas, el mundo entero está a su alcance.
- ▶ Compatible con configuraciones de 8 y 16 ohmios: Funciona perfectamente con el 99 % de los amplificadores de válvulas.
- ▶ Diseñado para amplificadores de hasta 150 vatios RMS: ¡Perfecto para domar incluso los grandes amplificadores de válvulas de antaño que llenaban estadios! Con Supreme Soaker, ¡por fin tiene otra razón para desempolvar sus viejos equipos!
- ▶ Circuito de protección permanente del amplificador con carga: ¡No vuelva a preocuparse por haber conectado el amplificador sin los altavoces!
- ▶ ¡Una experiencia puramente analógica para la que no necesita ninguna aplicación! Quizá lo más importante es que Supreme Soaker es sencillo, directo y puro. El sonido analógico se conserva en todo momento y todos los controles que necesita están justo en el equipo para que pueda centrarse en lo más importante: ¡Hacer música!

Y eso es solo el principio. A medida que vaya conociendo mejor su Supreme Soaker, se dará cuenta de otras áreas en las que este equipo puede convertirse en una herramienta indispensable para su creatividad musical.

Gracias a su sonido inigualable, su conectividad versátil y su facilidad de uso, a partir de ahora el Supreme Soaker se convertirá en un componente primordial dentro de su arsenal de equipos. ¡Puede estar seguro de que su familia, sus vecinos y su público se lo agradecerán!

Para Palmer es la culminación de un objetivo largamente perseguido y la materialización de un proyecto con el que llevamos décadas soñando. Somos líderes del sector en soluciones de sonido analógico para músicos e ingenieros de sonido desde hace más de 40 años y con Supreme Soaker tendrá acceso personal a la experiencia y los conocimientos que hemos adquirido durante décadas como diseñadores, ingenieros y, sobre todo, como compañeros de profesión.

¡Que disfrute con su flamante Supreme Soaker!

CONEXIONES, CONTROLES E INDICADORES

Para facilitar el seguimiento, las conexiones, los controles e indicadores están codificados por colores:

- Naranja:** Señal amplificada desde el amplificador hasta el altavoz
- Amarillo:** Señal que va a las salidas LINE OUT y RE-AMP OUT
- Gris:** Señal que va a la salida de auriculares PHONES

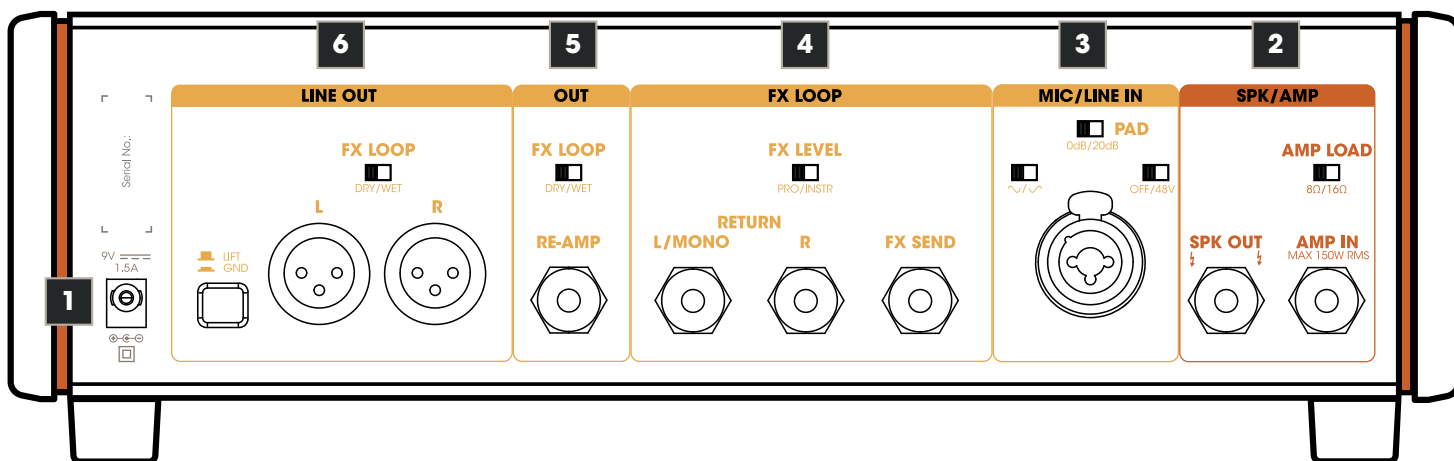

1. ENTRADA DE ALIMENTACIÓN

Conector de baja tensión para alimentar el equipo. Para evitar daños en el equipo, utilice únicamente la fuente de alimentación original suministrada o una de las fuentes de alimentación de Palmer (PWT061EC/PWT121EC).

2. SPK/AMP

AMP IN

Entrada de amplificador con un jack de 6,3 mm. Utilice un cable de altavoz de alta calidad (mín. 2 x 1,5 mm²) para conectar la salida de altavoz de un amplificador de guitarra a la entrada de amplificador AMP IN.

Preste especial cuidado al utilizar amplificadores de guitarra con una potencia de salida superior a 100 vatios: Asegúrese de que las aberturas de ventilación de la carcasa no estén tapadas y de que el equipo tenga suficiente circulación de aire. Controle regularmente el calor del equipo y vigile de cerca el LED del «bus en llamas» (véase el punto 13, **¡Aviso de sobrecalentamiento!**). Si este LED se enciende, pare de tocar para permitir que se enfríe el equipo.

AMP LOAD

Seleccione la impedancia necesaria para su amplificador utilizando el selector AMP LOAD antes de encender el amplificador (8 Ω o 16 Ω).

SPK OUT

Jack de 6,3 mm para conectar un altavoz de guitarra. Como Supreme Soaker tiene resistencias de carga internas, no es necesario conectar un altavoz de guitarra a la salida de altavoz SPK OUT. Cuando utilice un altavoz de guitarra, la impedancia del altavoz debe corresponder a la impedancia necesaria para el amplificador. Utilice un cable de altavoz de alta calidad (mín. 2 x 1,5 mm²) para conectar la salida de altavoz SPK OUT a la entrada del altavoz de guitarra.

3. MIC/LINE IN

Toma combo XLR/jack

Entrada de audio para micrófono (también adecuada para reproductores de nivel de línea).

Entrada XLR: Conecte un micrófono adecuado mediante un cable de micrófono y desconecte el altavoz de guitarra. En el panel frontal ajuste la relación de nivel entre la señal del amplificador y la del micrófono (LINE OUT, BLEND, AMP <-> MIC).

Entrada de jack TRS (-20 dB): Conecte la salida de línea del amplificador utilizando un cable de línea. Ajuste la relación de nivel entre el amplificador y la señal de línea en el panel frontal (LINE OUT, BLEND, AMP <-> MIC).

PAD (dispositivo de atenuación pasiva)

El PAD puede utilizarse para ajustar el rango de nivel de la etapa de entrada al nivel de la señal de entrada. Así se evitan las distorsiones en la señal de audio.

0 dB: Sin atenuar la señal de audio.

20 dB: Atenuar 20 dB la señal de audio.



Seleccione la posición 0dB si la ganancia de la señal de entrada puede ajustarse mediante el control GAIN de la parte frontal del equipo de forma que no se produzcan distorsiones en la señal y se consiga un nivel suficiente de señal.

Seleccione el ajuste de 20dB si el ajuste con la ganancia mínima del control GAIN del frontal no es suficiente para evitar la distorsión de la señal (el LED indicador SGN/PK se iluminará de color rojo de forma continua o parpadeando en los niveles de pico, PK = pico).

OFF/48V

Alimentación fantasma de 48 V para utilizar un micrófono de condensador. Conecte la alimentación fantasma sólo después de conectar el micrófono (selector en posición 48V) y desactívela antes de desconectar el micrófono (selector en posición OFF).

POLARIDAD

Al mezclar las señales del amplificador y del micrófono, puede ser necesario invertir la polaridad de la señal del micrófono para evitar cancelaciones no deseadas (selector en posición  = polaridad estándar, selector en posición  = polaridad invertida).

4. FX LOOP

Entrada en bucle (no balanceada) para conectar una unidad de efectos externa (rever, retardo, etc.). Ajuste la relación de nivel entre la señal directa y la señal de efecto (DRY/WET) en el equipo de efectos. NOTA: Si solo se utiliza la toma de envío SEND, quedando sin utilizar las tomas de retorno RETURN, se interrumpirá la ruta de la señal.

FX SEND

Jack de 6,3 mm para conectar al equipo de efectos externo (FX SEND -> INPUT del equipo de efectos). Utilice un cable de línea de alta calidad con jacks de 2 terminales.

RETURN L/MONO y R

Jacks de 6,3 mm para el retorno de la señal de efectos (señal mono: salida del equipo de efectos -> RETURN L/ MONO. Señal estéreo: salida L + R del equipo de efectos -> RETURN L + R). Utilice cables de línea de alta calidad con jacks de 2 terminales.

FX LEVEL PRO/INSTR

Selector para ajustar el nivel de envío.

Recomendación: Nivel PRO = para conectar un equipo de efectos de rack en la zona de estudio; nivel INSTR = para conectar un pedal de efectos.

Seleccione el ajuste adecuado para su equipo de efectos. Asegúrese de que a la etapa de entrada del equipo de efectos llega un nivel suficiente sin llegar a sobrecargarla.

5. OUT

Salida de alta impedancia (no balanceada) para conectar otro amplificador de guitarra.

RE-AMP

Jack de 6,3 mm. Utilice un cable de instrumento de alta calidad con jacks de 2 terminales para conectar un amplificador de guitarra.

FX LOOP DRY/WET

Selector en posición DRY = señal de salida sin efecto (punto 4. FX LOOP).

Selector en posición WET = señal de salida con efecto (punto 4. FX LOOP).

6. LINE OUT

Salida de línea estéreo balanceada con XLR para las señales estéreo izquierda y derecha L + R. Utilice LINE OUT para conectar una mesa de mezclas o una interfaz de audio, etc.

FX LOOP DRY/WET

Selector en posición DRY = señal de salida sin efecto (punto 4. FX LOOP).

Selector en posición WET = señal de salida con efecto (punto 4. FX LOOP).

LIFT/GROUND

Conmutador para desconectar la conexión a tierra de la entrada y la salida. En la posición sin pulsar, no hay conexión a masa; en la posición pulsada, sí hay conexión a masa. La capacidad de evitar bucles de masa mediante el conmutador Ground-Lift depende de la puesta a tierra de los equipos conectados. Por lo tanto, existe la posibilidad de que tanto una posición del botón como la otra puedan reducir o eliminar los zumbidos.

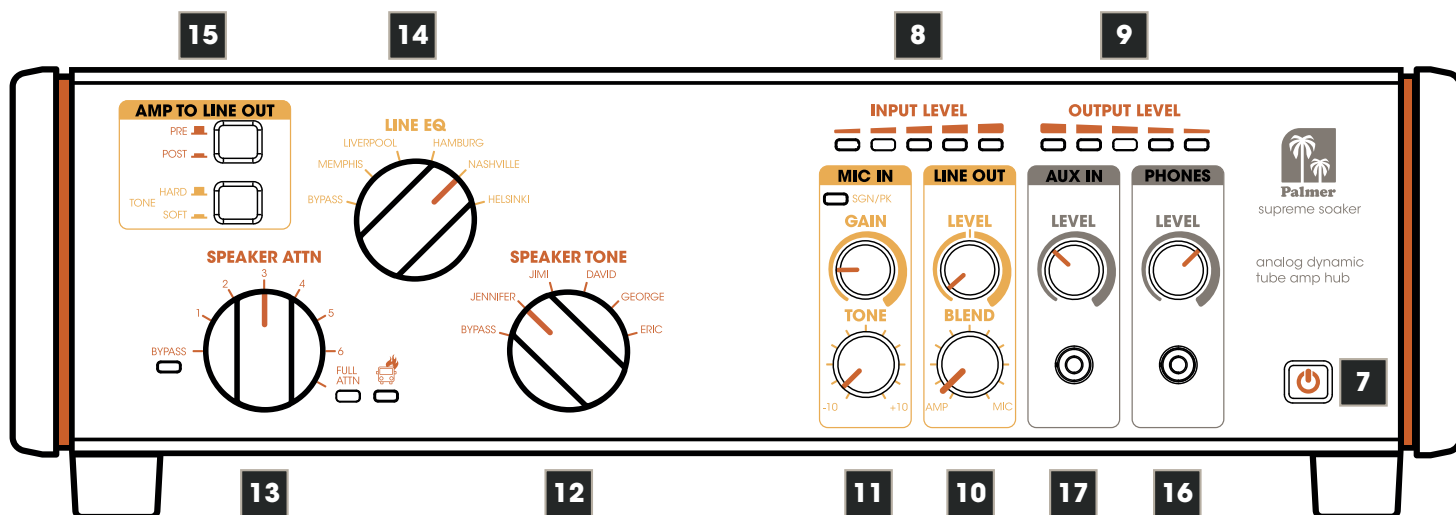

7. ENCENDIDO/APAGADO

Al conectar el Supreme Soaker a la red eléctrica mediante la fuente de alimentación externa, el piloto del botón de encendido (modo En espera) parpadeará. Pulse el botón de encendido para finalizar el modo En espera y dejar el equipo listo para operar. Para volver al modo En espera, pulse de nuevo el botón de encendido.



Al salir del modo En espera, asegúrese de que todos los indicadores LED del panel frontal se iluminan brevemente. Si uno o varios indicadores led no se encienden durante el proceso de arranque, significa que hay un fallo. Desconecte el equipo de la red eléctrica y póngase en contacto con su distribuidor.

8. INPUT LEVEL

Pantalla led de 5 segmentos del nivel de señal a la entrada de amplificador AMP IN.

9. OUTPUT LEVEL

Pantalla led de 5 segmentos del nivel de señal en la salida estéreo SPK OUT.

10. LINE OUT

LEVEL

Control de nivel a la salida estéreo LINE OUT. CONSEJO: Para conectar una mesa de mezclas, una interfaz de audio o similar, seleccione la posición central (0dB) como ajuste predeterminado y solo aumente o disminuya el nivel de la señal si es necesario (± 12 dB).

BLEND

Control para ajustar la relación de nivel entre las señales AMP y MIC.

11. MIC IN

GAIN

Control para ajustar la preamplificación de la entrada de audio MIC/LINE IN.

SGN/PK

El led bicolor indica si hay señal en la entrada de audio MIC/LINE (se ilumina en color ámbar) y si la etapa de entrada está al límite de distorsión o ya está distorsionando (parpadea en rojo o se ilumina en rojo de forma fija, respectivamente). En este caso, reduzca la preamplificación utilizando el control GAIN y, si es necesario, conecte el atenuador de 20 dB (panel posterior del equipo, véase el selector PAD en el punto 3).

tone

Control de agudos. Para subir los agudos, gire a la derecha; para bajarlos, (gire a la izquierda. En la posición central, la señal de audio no se procesa.

12. SPEAKER TONE

Selector de 6 posiciones para ajustar las características del sonido en la señal del altavoz (5 preajustes más BYPASS).

13. SPEAKER ATTN (atenuación)

Selector de 8 posiciones para atenuar gradualmente el volumen en la salida de altavoz SPK OUT.

BYPASS (con led indicador) = Sin atenuación.

1-6 = De nivel 1 (amortiguación baja) a nivel 6 (amortiguación alta).

FULL ATTN (con led indicador) = Atenuación máxima, salida de altavoz SPK OUT silenciada.



Advertencia de sobrecalentamiento Si el símbolo de advertencia se ilumina de color rojo, significa que las resistencias de carga internas se han sobrecalentado. Asegúrese de que el equipo está suficientemente ventilado y deje que se enfríe antes de volver a utilizarlo

Consejo: Reduzca el volumen del amplificador o suministre más potencia al altavoz externo (nivel de

atenuación ATTN más bajo).

14. LINE EQ

Selector de 6 posiciones para ecualizar la salida de línea LINE OUT (5 preajustes más BYPASS).

15. AMP TO LINE OUT

PRE/POST

Botón no pulsado en posición PRE: La señal de audio para la salida de línea LINE OUT se toma ANTES del filtro SPEAKER TONE.

Botón pulsado en posición POST: La señal de audio para la salida de línea LINE OUT se toma DETRÁS del filtro SPEAKER TONE.

TONE HARD/SOFT

Botón no pulsado en posición HARD.

Recomendación: Utilice este ajuste con una señal de guitarra distorsionada.

Botón pulsado en posición SOFT.

Recomendación: Utilice este ajuste con una señal de guitarra sin distorsionar.

16. PHONES

Salida de auriculares estéreo con minijack de 3,5 mm con la señal suma de LINE OUT y AUX IN.



LEVEL

Control de volumen de la salida de auriculares (girar a la izquierda para bajarlo; girar a la derecha para subirlo).

PRECAUCIÓN: Al utilizar la salida de auriculares, se pueden generar niveles de presión sonora (SPL) elevados que pueden provocar daños auditivos. Evite la exposición a volúmenes elevados.

17. AUX IN

Entrada de línea estéreo con un minijack de 3,5 mm. Utilice la entrada de línea, por ejemplo, para conectar un dispositivo de reproducción, como un reproductor MP3, y reproducir canciones.

Nota: La señal de la entrada de línea AUX IN no se envía a la salida de línea balanceada LINE OUT.

LEVEL

Control de nivel del canal de entrada AUX IN (girar a la izquierda para bajarlo; girar a la derecha para subirlo).

**NOTAS**

1. Si el interruptor SPEAKER ATTN está en BYPASS y no hay ningún altavoz conectado a la SPK OUT, se conmutará automáticamente una impedancia de carga en la ruta del amplificador para proteger el amplificador conectado a AMP IN.
2. Si el selector SPEAKER ATTN está en la posición BYPASS, no será posible medir el nivel en INPUT LEVEL. Esto significa que no se mostrará ningún nivel de señal de entrada aunque haya una señal presente en AMP IN.
3. Si el selector SPEAKER ATTN está en la posición FULL ATTN, no será posible medir el nivel en OUTPUT LEVEL, ya que no hay señal en la salida de altavoz SPK OUT. Por ello, no se mostrará ninguna señal en el indicador de nivel de OUTPUT LEVEL.
4. Si Supreme Soaker está en modo En espera o si se desconecta de la fuente de alimentación y no hay ningún altavoz conectado a la SPK OUT, se conmutará automáticamente una impedancia de carga en la ruta del amplificador para proteger el amplificador conectado a AMP IN.
5. Si no hay ningún altavoz conectado a SPK OUT, ajuste SPEAKER ATTN a FULL ATTN para que esté activa la resistencia interna de carga seleccionada en el selector AMP LOAD.
6. Nunca conmute ninguno de los selectores SPEAKER ATTN, SPEAKER TONE y AMP LOAD cuando esté tocando la guitarra.
7. LINE OUT, RE-AMP OUT y PHONES pueden distorsionar rápidamente a altas frecuencias si LINE EQ y SPEAKER TONE están en BYPASS. Asegúrese de que siempre haya al menos un filtro para la simulación de altavoz en la ruta de la señal. En una configuración clásica con un amplificador y un altavoz, no habrá distorsión de agudos porque un altavoz de guitarra no puede reproducir frecuencias altas.
8. Si SPEAKER ATTN está en la posición FULL ATTN y hay un altavoz conectado a la salida SPK OUT, la impedancia de carga a la entrada del amplificador AMP IN será siempre de 32 Ω. Para asegurarse de que la impedancia en el selector AMP LOAD es exactamente la disponible, desconecte el altavoz de la salida de altavoz SPK OUT.
9. La medición de nivel del circuito OUTPUT LEVEL solo será correcta si coinciden el valor seleccionado en AMP LOAD y la impedancia del altavoz conectado.
10. Si no hay señal en la salida de línea LINE OUT, compruebe estos tres ajustes y cámbielos si es necesario:
 - A. **Frontal:** SPEAKER ATTN está en la posición FULL ATTN y AMP TO LINE OUT está en POST.
 - B. **Frontal:** BLEND de LINE OUT está totalmente en MIC y no hay ningún micrófono conectado, o bien la alimentación fantasma de 48 V está desactivada y es necesaria para el micrófono conectado.
 - C. **Posterior:** SEND de FX LOOP está conectado, pero RETURN no lo está y FX LOOP de LINE OUT está en la posición WET (bucle FX abierto).

CUIDADO, MANTENIMIENTO Y REPARACIÓN

Para garantizar el buen funcionamiento del equipo a largo plazo, hay que limpiarlo con regularidad y, si es necesario, hacerle las revisiones necesarias. Los requisitos de mantenimiento dependen de la intensidad de uso y del entorno en el que se utilice.

Por lo general, recomendamos una inspección visual antes de cada puesta en marcha. Además, recomendamos llevar a cabo todas las medidas de mantenimiento aplicables que se especifican a continuación una vez cada 500 horas de funcionamiento o, en caso de uso menos intensivo, al cabo de un año como máximo. Las reclamaciones de garantía pueden estar limitadas en caso de defectos debidos a un mantenimiento inadecuado.



¡ADVERTENCIA! Antes de realizar cualquier trabajo de mantenimiento, debe desenchufarse la fuente de alimentación y, si es posible, quitar todas las conexiones del equipo.



¡NOTA! Un cuidado inadecuado puede deteriorar el equipo e incluso destruirlo.

1. Las superficies de la carcasa deben limpiarse con un paño limpio y húmedo. Asegúrese de que la humedad no pueda penetrar en el equipo.
2. Las entradas y salidas de aire deben limpiarse regularmente para eliminar el polvo y la suciedad. Si se utiliza aire comprimido, hay que tener cuidado para evitar que se dañe el equipo (por ejemplo, los ventiladores deben estar tapados).
3. Los cables y los contactos de los enchufes deben limpiarse regularmente para eliminar el polvo y la suciedad.
4. En general, no deben utilizarse detergentes ni agentes abrasivos, ya que de lo contrario podría dañarse el acabado de la superficie. En particular, los disolventes como el alcohol pueden deteriorar el sellado de las juntas de la carcasa.
5. Por lo general, los equipos deben guardarse en un lugar seco y protegido del polvo y la suciedad.

MANTENIMIENTO Y REPARACIÓN (solo por personal cualificado)



¡PELIGRO! En el interior del equipo hay elementos conductores con tensión. Incluso después de desconectar la alimentación eléctrica, puede haber tensión residual en el equipo, por ejemplo, debido a condensadores cargados.



¡NOTA! En el equipo no hay componentes que pueda reparar el usuario.



¡NOTA! Los trabajos de mantenimiento y reparación solo pueden ser realizados por personal especializado autorizado por el fabricante. En caso de duda, consulte al fabricante.



¡NOTA! Los trabajos de mantenimiento realizados indebidamente pueden invalidar la garantía.

EJEMPLOS DE CONEXIONADO

REDUCCIÓN DE POTENCIA

Reduzca la potencia de salida del amplificador de válvulas al altavoz para que el amplificador opere en el rango en el que suena mejor y sin perder dinámica. Para un funcionamiento silencioso, colóquelo en la posición **FULL ATTN**. Supreme Soaker proporciona una carga continua a su amplificador y aplicar cualquier nivel de atenuación, incluso sin atenuación (reducción de potencia).

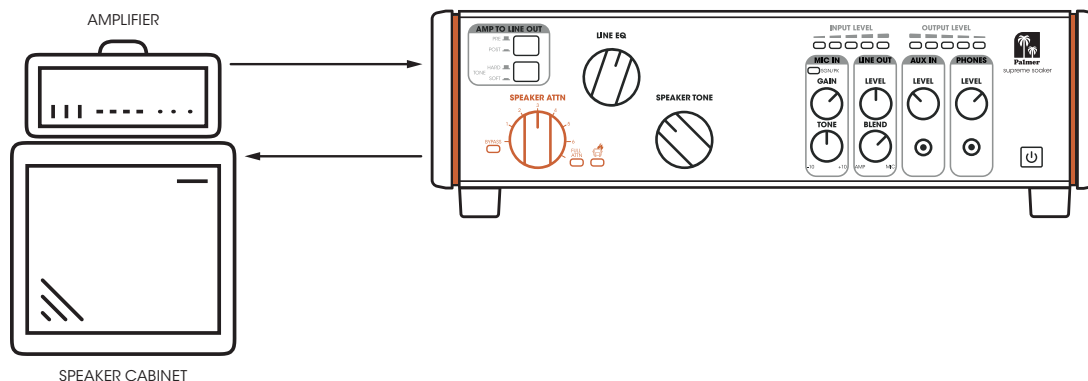

CAMBIAR EL TONO DEL ALTAVOZ

Existe una interacción entre su amplificador y su altavoz. **SPEAKER TONE** cambia la curva de impedancia que «ve» su amplificador y, por tanto, enviará un sonido diferente a su altavoz.

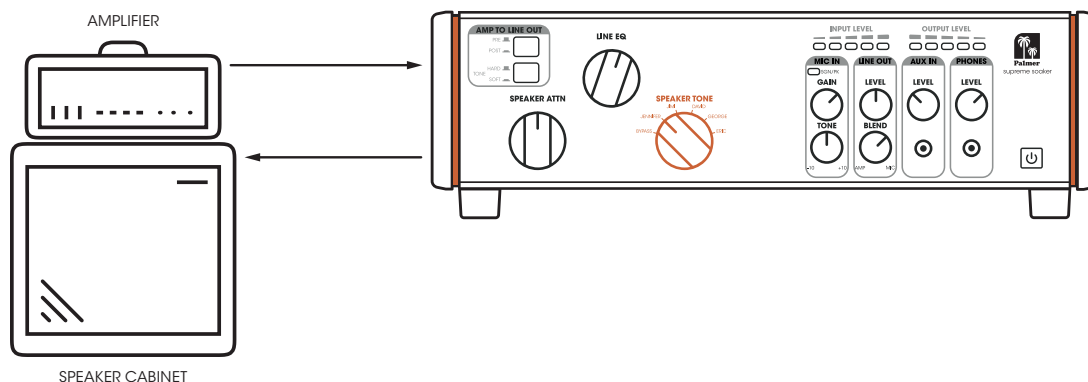

SIMULACIÓN DE ALTAVOZ (LINEEQ)

Active el ecualizador analógico de **LINE EQ**, también conocido como simulación de altavoz, en las salidas de línea balanceada y en la salida de auriculares.

LINE EQ funciona tanto en la reducción de potencia máxima como en el resto de niveles de reducción.

Si puentea el equipo (BYPASS), oirá la señal original sin procesar de su amplificador. Puede utilizar el botón **Tone** para aplicar una curva de ecualización «más fuerte» o «más suave»: Seleccione **HARD** para conseguir sonidos distorsionados y **SOFT** para sonidos limpios.

Atención: La señal no pasará a **LINE OUT** ni a **PHONES**, si el botón **PRE/POST** está en la posición **POST** y ha seleccionado **FULL ATTN**.

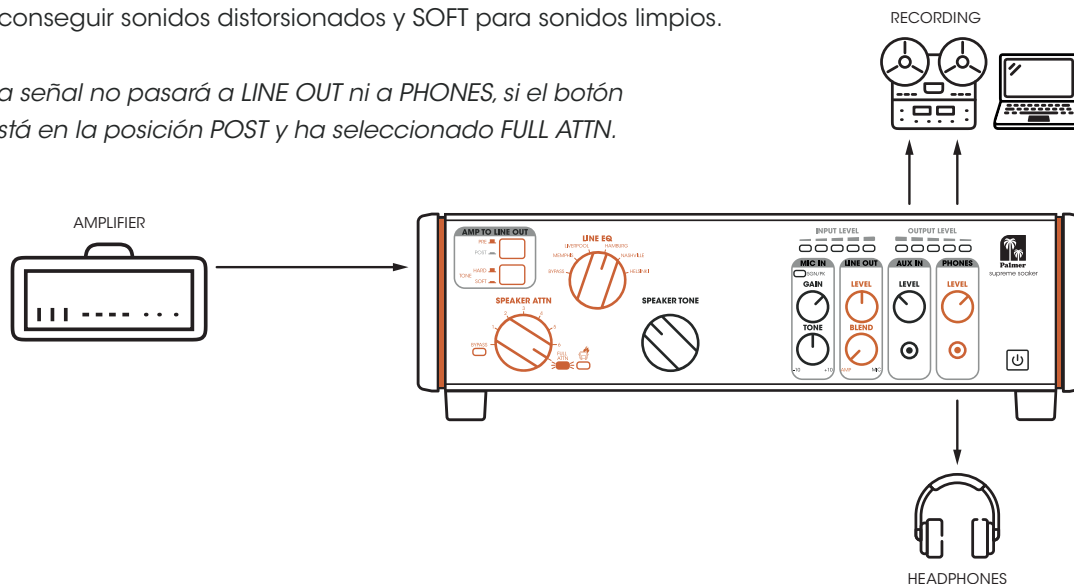

ENTRADA MIC/LINE

Ponga un micrófono cerca del altavoz de su guitarra e introduzca la señal en Supreme Soaker.

El control **TONE** aplica una ecualización de agudos de ± 10 dB a la señal de micrófono o de línea. Hay un selector de alimentación fantasma para micrófonos de condensador y un selector de polaridad en la panel posterior del equipo.

Utilice el control **GAIN** para ajustar la preamplificación de la entrada.

Utilice el control **BLEND** para ajustar la relación de nivel entre la señal del micrófono y la simulación de altavoz (LINE EQ).

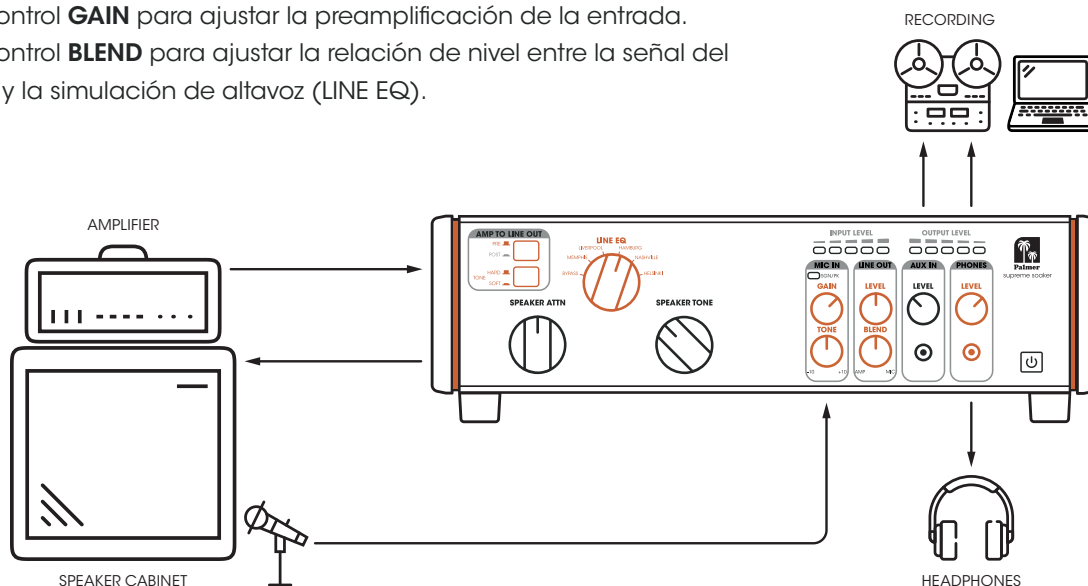

INTEGRACIÓN DE EQUIPOS DE EFECTOS ESTÉREO

Integre sus pedales de efectos favoritos en FX LOOP. Los efectos insertados en el bucle de efectos se integran después de **LINE EQ** (simulación de altavoz) y la entrada **MIC/LINE IN**. Puede ajustarlo a nivel de instrumento o profesional (**PRO/INST**) mediante un selector situado en el panel posterior.

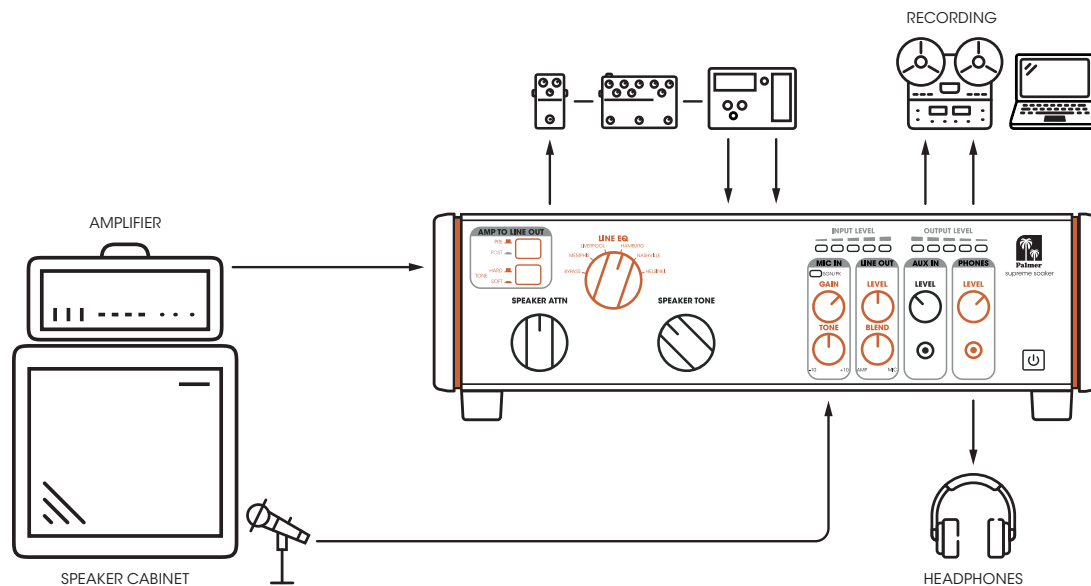

IMPROVISANDO CON LA MÚSICA

Reproduzca su música (pista de acompañamiento, pista de ritmos, mezcla de monitorización) en **AUX IN** e improvise con el sonido de su amplificador favorito.

Nota: La señal de entrada de la pista auxiliar no se reenvía a la salida de línea **LINE OUT**, sino solo a la salida de auriculares **PHONES**.

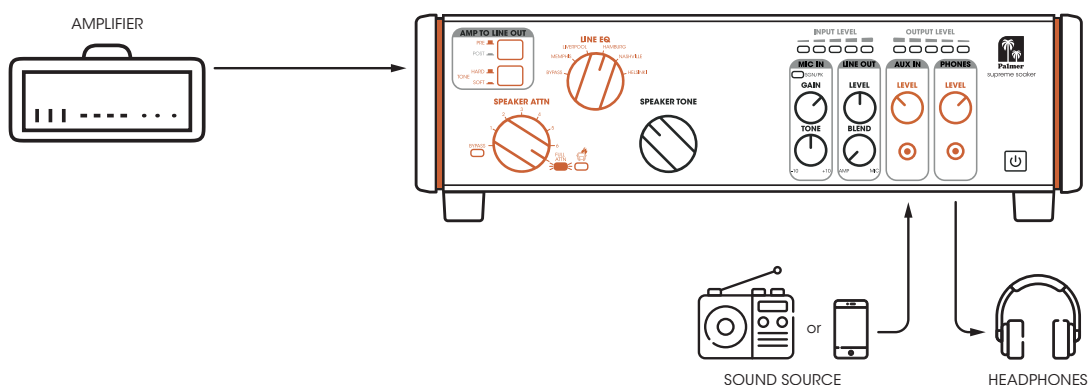

SPEAKER TONE Y LA SALIDA LÍNEA / SALIDA DE AURICULARES

Para obtener aún más variaciones de sonido, puede activar el botón **POST** y probar diferentes combinaciones de con sus ajustes de **LINE EQ** y **SPEAKER TONE**.

Nota 1: Todo esto se produce antes del bucle FX.

Nota 2: Cuando el botón **POST** está pulsado y **FULL ATTN** está seleccionado, no hay señal en **LINE OUT** ni en **PHONES**.

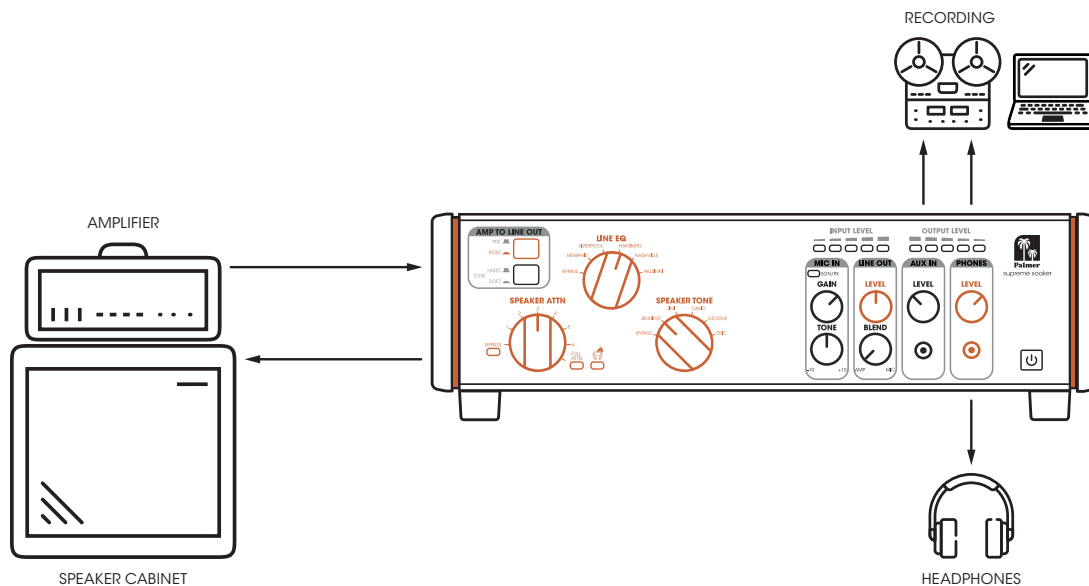

CONFIGURACIÓN DE GRABACIÓN / MONITORIZACIÓN CON LATENCIA CERO

La grabación perfecta para su amplificador implica una latencia cero.

Envíe el sonido de Supreme Soaker al sistema de grabación y del sistema de grabación de vuelta a la entrada **AUX IN** de Supreme Soaker. Asegúrese de silenciar la pista activada (la de su guitarra) para escuchar el sonido de Supreme Soaker.

Así podrá escuchar el sonido de su guitarra con 0 milisegundos de retardo más las pistas de acompañamiento de su sistema de grabación.



DIAGRAMA DE FLUJO DE SEÑALES



CARACTERÍSTICAS TÉCNICAS

GENERAL	
Tipo de producto	Reductor de potencia, atenuador, caja de carga, caja DI, simulador de altavoz, previo de micrófono, amplificador de auriculares, equipo de reamplificación
Procesado de señal	Analógico
Controles del panel frontal	Reducción de potencia en 7 niveles, ecualizador de línea (5 preajustes), tono del altavoz (5 preajustes), ganancia de micrófono, tono del micrófono, nivel de salida de línea, mezcla de salida de línea, nivel de entrada auxiliar, nivel de auriculares, botón PRE/POST (de amplificador a salida de línea), selector de tono HARD/SOFT
Controles del panel posterior	Nivel FX (pro/instrumento), salida de línea del bucle FX, reamplificación del bucle FX, GND/Lift, atenuador de entrada MIC/LINE, alimentación fantasma, polaridad, selector de impedancia de carga del amplificador
Número de entradas	5
Tipo de entrada	Balanceda/no balanceda
Conectores de entrada	Minijack de 3,5 mm, jack de 6,3 mm, XLR
Número de salidas	6
Tipo de salida	Balanceda/no balanceda
Conectores de salida	Minijack de 3,5 mm, jack de 6,3 mm, XLR
Conmutador Ground-Lift	Sí
Salidas aisladas por transformador	Sí
Impedancia de carga interna	16 Ω , 8 Ω
Impedancia mín. en estado apagado	16 Ω
Potencia máx. de entrada	150 W
Reductor de potencia	7 niveles
Filtros de voz	Ecualizador de altavoz de 5 niveles y ecualizador de línea de 5 niveles
Indicadores	Nivel de salida, bypass, reductor de potencia, nivel de entrada, señal MIC/picos, sobrecalentamiento, reducción total de potencia
Alimentación eléctrica	Toma de +9 Vcc, 1,5 A
Polaridad de la fuente de alimentación	Negativa en el contacto central
Conexión de alimentación eléctrica	2 x 5,5 mm
Consumo máximo	13,5 W
Consumo de energía En espera	0,3 W
Dimensiones (an. x al. x f.):	334 x 108 x 274 mm
Peso	6,6 kg
Temperatura operativa	-20 °C-25 °C
Humedad relativa	< 80 %, sin condensación
Accesorios suministrados	Fuente de alimentación

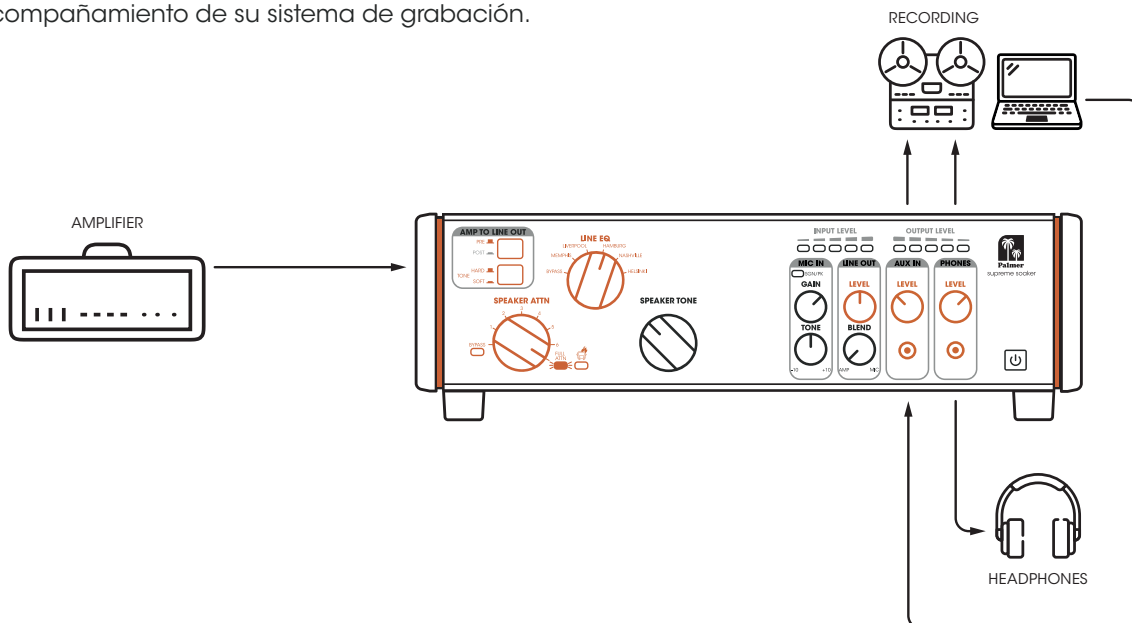
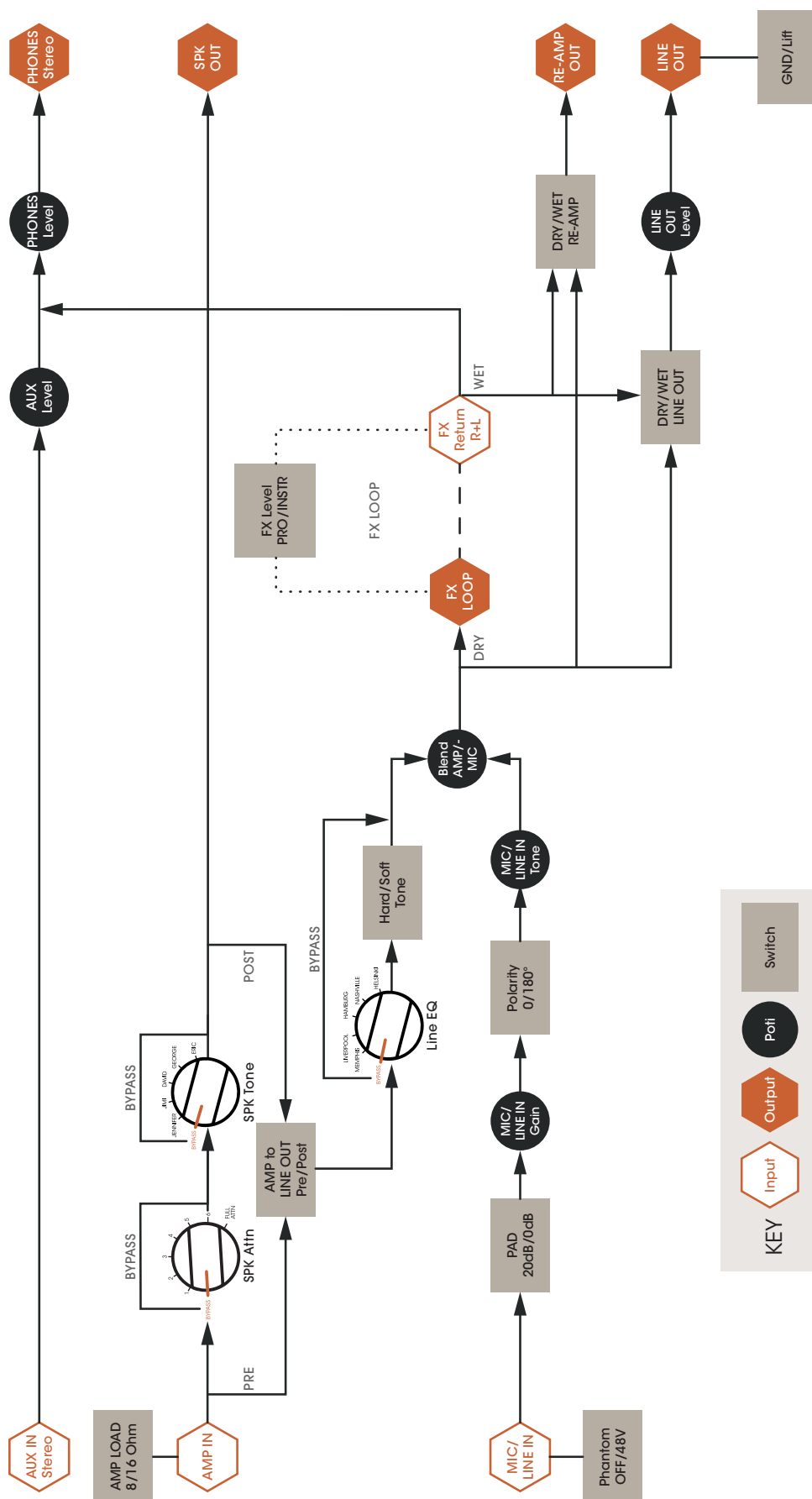
CARACTERÍSTICAS TÉCNICAS

AUDIO	
Entradas	
Nivel de entrada máx. AUX IN (< 1 % THD, 1 kHz)	+9 dBV
Potencia de entrada máx. AMP IN	150 W pico, 100 W RMS
Salidas	
Nivel de salida máx. LINE OUT (< 1 % THD)	+18 dBu
Nivel de salida máx. RE-AMP (< 1 % THD)	+1,5 dBV
Nivel de salida máx. PHONES OUT (< 1 % THD, 1 kHz)	1,4 V RMS
Impedancia mínima PHONES OUT	33 Ω
Entrada MIC/LINE	
Frecuencia de corte inferior MIC / LINE IN (-3 dB)	90 Hz
Ganancia máx. MIC IN	58 dB
Rango de amplificación MIC / LINE IN	0 a 25 dB
Nivel de entrada máx. MIC IN (XLR) (< 1 % THD, 1 kHz)	+1 dBu
Nivel de entrada máx. LINE IN (TRS) (< 1 % THD, 1 kHz)	+22 dBu
THD+N de MIC IN y LINE OUT (1 kHz, +4 dBu)	< 0,006 %
THD+N de MIC IN y LINE OUT (20 Hz-20 kHz, +4 dBu)	< 0,04 %
Ruido EIN de MIC IN y LINE OUT (ganancia máx., sin ponderar)	-114 dBu
Relación señal/ruido MIC IN y LINE OUT (todo en BYPASS)	105 dB
Atenuación MIC/LINE IN	20 dB
Impedancia de entrada MIC IN (XLR) (balanceada)	1,5 k Ω
Impedancia de entrada LINE IN (TRS) (balanceada)	24 k Ω

ELIMINACIÓN DEL PRODUCTO



EMBALAJE:

1. Los embalajes se pueden llevar a reciclar a través de las vías de eliminación habituales.
2. Separe los materiales de embalaje de acuerdo con las leyes de eliminación de residuos y las normativas sobre reciclaje de su país.



EQUIPO:

1. Este equipo está sujeto a la Directiva europea sobre residuos de aparatos eléctricos y electrónicos, en su versión actual. Directiva RAEE sobre residuos de aparatos eléctricos y electrónicos. Los equipos usados no deben eliminarse junto con la basura doméstica. El equipo usado debe eliminarse a través de una empresa de eliminación de residuos autorizada o de un sistema municipal de eliminación de residuos. Tenga en cuenta la normativa vigente en su país.
2. Respete todas las leyes vigentes de su país relativas a la eliminación de residuos.
3. Los clientes particulares recibirán información sobre las posibilidades de eliminación respetuosa con el medio ambiente a través del distribuidor que les haya vendido el producto o bien a través de las correspondientes autoridades regionales.



PILAS Y BATERÍAS:

1. Las pilas y las baterías no deben desecharse con la basura doméstica. Las pilas y las baterías se deben eliminar a través de una empresa de gestión de residuos autorizada o de un sistema municipal de eliminación de residuos.
2. Respete todas las leyes vigentes de su país relativas a la eliminación de residuos.
3. Los clientes particulares recibirán información sobre las posibilidades de eliminación respetuosa con el medio ambiente a través del distribuidor que les haya vendido el producto o bien a través de las correspondientes autoridades regionales.
4. Los equipos con pilas o baterías que no puedan ser retiradas por el usuario deben llevarse a un punto de recogida de aparatos electrónicos.

DECLARACIONES DEL FABRICANTE

Garantía del fabricante y exención de responsabilidad
 Adam Hall GmbH
 Adam-Hall-Str. 1
 D-61267 Neu-Anspach (Alemania)
 Correo electrónico:
 info@adamhall.com / +49 (0)6081 / 9419-0.
 Encontrará las condiciones actuales de la garantía y el texto sobre la exención de responsabilidad en la siguiente página web: cdn-shop.adamhall.com/media/pdf/Manufacturers-Declarations-PALMER_DE_EN_ES_FR.pdf

Para reparaciones, póngase en contacto con su distribuidor.

CE CONFORMIDAD CE

Por la presente, Adam Hall GmbH declara que este producto es conforme con las siguientes directivas (en la medida en que sean pertinentes):
 Directiva sobre baja tensión (LVD) (2014/35/UE)
 Directiva sobre compatibilidad electromagnética (EMC) (2014/30/UE)
 Directiva sobre restricciones a la utilización de determinadas sustancias peligrosas en aparatos eléctricos y electrónicos (RoHS) (2011/65/UE)
 Directiva sobre equipos radioeléctricos (RED) (2014/53/UE)

DECLARACIÓN DE CONFORMIDAD CE

Las declaraciones de conformidad para los productos sujetos a las directivas LVD, EMC y RoHS pueden solicitarse a info@adamhall.com
 Las declaraciones de conformidad para los productos sujetos a la directiva RED pueden descargarse en www.adamhall.com/compliance/

supreme soaker

analog dynamic
tube amp hub

INFORMATIONS SUR CE MANUEL D'UTILISATION

Lisez attentivement les consignes de sécurité et l'ensemble du manuel avant d'utiliser l'appareil.

- ▶ Respectez les avertissements figurant sur l'appareil et dans le manuel d'utilisation.
- ▶ Conservez toujours le manuel d'utilisation à portée de main.
- ▶ Si vous vendez ou transmettez l'appareil, il est important d'inclure également ce manuel d'utilisation, car il fait partie intégrante du produit.

UTILISATION PRÉVUE

Ce produit est un appareil destiné à la technique de sonorisation, aux applications de studio, de télévision et de diffusion.

- ▶ Il a été conçu pour un usage professionnel dans les domaines susmentionnés.
- ▶ De plus, ce produit est uniquement destiné aux utilisateurs qualifiés possédant des connaissances spécialisées en technique de sonorisation, mais aussi sur les applications de studio, de télévision et de diffusion.
- ▶ L'utilisation du produit en dehors des données techniques et des conditions de fonctionnement spécifiées est considérée comme une exploitation inappropriée.
- ▶ Toute responsabilité relative aux dommages et aux dégâts causés par des tiers aux personnes et aux biens suite à une utilisation inappropriée est exclue.
- ▶ Le produit n'est pas adapté :
 - ▶ À une utilisation par des personnes (notamment les enfants) possédant des capacités physiques, sensorielles ou mentales limitées ou manquant d'expérience et de connaissances ;
 - ▶ Aux enfants (les enfants doivent être informés qu'ils ne doivent pas jouer avec l'appareil).

EXPLICATIONS DES TERMES ET DES PICTOGRAMMES

1. DANGER : Le mot DANGER, éventuellement associé à un pictogramme, indique des situations ou des conditions immédiatement dangereuses pour la vie et l'intégrité physique.

2. AVERTISSEMENT : Le mot AVERTISSEMENT, parfois utilisé en combinaison avec un pictogramme, fait référence à des situations potentiellement dangereuses ou pouvant présenter un risque pour la vie ou l'intégrité physique.

3. MISE EN GARDE : Le terme MISE EN GARDE, éventuellement associé à un pictogramme, est utilisé pour indiquer des situations ou des conditions pouvant entraîner des blessures.

4. ATTENTION : Le mot ATTENTION, éventuellement associé à un symbole, fait référence à des situations ou à des conditions qui peuvent entraîner des dommages matériels et/ou environnementaux.



Ce pictogramme identifie les dangers qui peuvent causer un choc électrique.



Ce pictogramme identifie les zones ou les situations dangereuses.



Ce pictogramme indique les dangers causés par les surfaces portées à haute température.



Ce pictogramme indique des dangers dus à des niveaux de volume sonore élevés.



Ce pictogramme désigne un appareil qui ne contient pas de pièces réparables par l'utilisateur.



Ce pictogramme indique des informations supplémentaires concernant le fonctionnement du produit.



Ce pictogramme désigne un appareil qui ne doit être utilisé que dans des locaux secs.

CONSIGNES DE SÉCURITÉ



DANGER :

1. N'ouvrez pas l'appareil et n'y apportez aucune modification.
2. Si votre appareil ne fonctionne plus correctement, si des liquides ou des objets ont pénétré à l'intérieur ou s'il a été endommagé de toute autre manière, éteignez-le immédiatement et débranchez-le de son alimentation. L'appareil ne peut être réparé que par des techniciens de réparation agréés.
3. Pour les appareils de la classe de protection 1, le conducteur de protection (mise à la terre) doit être connecté correctement. Ne débranchez jamais le conducteur de terre de protection. Les appareils de classe de protection 2 ne disposent pas d'un conducteur de protection.
4. Assurez-vous que les câbles sous tension ne sont pas tordus, pincés ou endommagés mécaniquement.
5. Ne contournez jamais le fusible de l'appareil.



AVERTISSEMENT :

1. L'appareil ne doit pas être utilisé s'il présente des signes évidents de détérioration.
2. L'appareil doit être installé uniquement alors qu'il se trouve hors tension.
3. Si le cordon d'alimentation ou le bloc secteur est endommagé, n'utilisez pas l'appareil.
4. Les câbles d'alimentation captifs ne doivent être remplacés que par une personne qualifiée.



ATTENTION :

1. N'allumez pas l'appareil s'il a été exposé à des variations de température extrêmes (par exemple, à la suite d'un transport). L'humidité et la condensation internes peuvent endommager l'appareil. Ne mettez l'appareil en marche que lorsqu'il a atteint la température ambiante.
2. Assurez-vous que la tension et la fréquence du secteur correspondent aux valeurs indiquées sur l'appareil. Si l'appareil est équipé d'un sélecteur de tension, ne le mettez pas en marche tant qu'il n'a pas été réglé correctement. N'utilisez que des câbles secteur adaptés.

1. Pour déconnecter complètement l'appareil de l'alimentation électrique, débranchez le cordon d'alimentation ou l'adaptateur secteur de la prise murale. Il ne suffit pas d'appuyer sur l'interrupteur marche/arrêt de l'appareil. En outre, tout amplificateur connecté doit également être déconnecté de l'appareil.
2. Assurez-vous que le fusible utilisé correspond au type imprimé sur l'appareil.
3. Assurez-vous que des mesures appropriées ont été prises contre les surtensions (par exemple, la foudre).
4. Respectez l'intensité de sortie maximale spécifiée sur les appareils pourvus d'un renvoi secteur (Power Out). Vérifiez que la consommation totale de tous les appareils connectés ne dépasse pas la valeur indiquée.
5. Ne remplacez les câbles d'alimentation enfichables que par des câbles équivalents correspondant au câble fourni à l'origine.



DANGER :

1. Risque d'étouffement ! Les sacs en plastique et les petites pièces doivent être tenus hors de portée des personnes (y compris les enfants) aux capacités physiques, sensorielles ou mentales réduites.
2. Risque de chute ! Vérifiez que l'appareil est correctement installé et ne peut pas tomber. Utilisez uniquement des supports ou des fixations appropriés (en particulier pour les installations fixes). Vérifiez que les accessoires sont correctement installés et fixés. Veillez à ce que les règles de sécurité applicables soient respectées.



AVERTISSEMENT :

1. N'utilisez l'appareil que de la manière prévue.
2. N'utilisez avec l'appareil que des accessoires recommandés et prévus par le fabricant.
3. Pendant l'installation, respectez les règles de sécurité en vigueur dans votre pays.
4. Après avoir branché l'appareil, vérifiez tous les passages de câbles afin d'éviter tout dommage ou accident, par exemple en cas de risque de trébuchement.
5. Respectez toujours la distance minimale spécifiée par rapport aux matériaux inflammables ordinaires. Sauf mention explicite, la distance minimale est de 0,3 m.



PRUDENCE :

1. Les éléments mobiles, tels que les supports de montage, présentent un risque de coincement.
2. La surface du boîtier de l'appareil peut être portée à une température élevée lors d'un fonctionnement normal. Assurez-vous d'éviter tout contact accidentel avec le boîtier. Laissez toujours l'appareil refroidir suffisamment avant le démontage, les travaux de maintenance, le chargement, etc.



ATTENTION :

1. N'installez pas et n'utilisez pas l'appareil à proximité de radiateurs, d'accumulateurs, de poêles ou d'autres sources de chaleur. Veillez à ce que l'appareil soit toujours installé de manière à ce qu'il soit suffisamment refroidi et qu'il ne puisse pas surchauffer.
2. Ne placez pas de flammes nues, par exemple des bougies allumées, à proximité de l'appareil.
3. Les événements ne doivent pas être couverts et les ventilateurs ne doivent pas être bloqués.
4. Pour le transport, utilisez l'emballage d'origine ou l'emballage fourni par le fabricant.

1. Évitez les chocs ou les impacts sur l'appareil.
2. Respectez la classe de protection IP ainsi que les conditions ambiantes telles que la température et l'humidité spécifiées dans les caractéristiques.
3. Les appareils sont susceptibles d'améliorations en permanence. En cas d'informations divergentes sur les conditions de fonctionnement, les performances ou d'autres propriétés de l'appareil entre le manuel d'utilisation et l'étiquetage de l'appareil, les informations figurant sur l'appareil sont toujours prioritaires.
4. L'appareil n'est pas adapté aux climats tropicaux ni à un fonctionnement à plus de 2000 m au-dessus du niveau de la mer.
5. Sauf indication expresse, l'appareil ne convient pas à un fonctionnement en milieu marin.

**REMARQUE :**

Pour les kits ou accessoires de conversion ou d'adaptation fournis par le fabricant, il est essentiel de respecter les instructions incluses.

**ATTENTION AUX PRODUITS AUDIO UTILISÉS À VOLUME SONORE ÉLEVÉ**

Cet appareil est prévu pour une utilisation professionnelle. L'utilisation commerciale de cet appareil est soumise à la réglementation et aux directives nationales en vigueur en matière de prévention des accidents.

Domages auditifs dus à un volume élevé et à une exposition continue : l'utilisation de ce produit peut générer des niveaux de pression acoustique (SPL) élevés susceptibles de provoquer des dommages auditifs. Évitez toute exposition à des volumes sonores élevés.



ATTENTION : La connexion de câbles de signal et les opérations de commutation (par exemple, activation/désactivation de l'alimentation fantôme) peuvent entraîner des bruits parasites importants. Veillez à ce que les canaux d'entrée (table de mixage, interface audio, multieffets, etc.) sont coupés (Mute) lors des opérations de branchement et de débranchement. Dans le cas contraire, les niveaux élevés de ces bruits parasites peuvent entraîner des dommages.



AVERTISSEMENT : La puissance d'un amplificateur connecté ne doit pas dépasser 150 W RMS !



ATTENTION : Connectez toujours les câbles des haut-parleurs AVANT d'allumer l'amplificateur et le Supreme Soaker, et ne les déconnectez qu'APRÈS avoir éteint l'appareil



AVERTISSEMENT : Pour mettre complètement hors tension le Supreme Soaker, débranchez le bloc secteur de la prise électrique ET déconnectez tout amplificateur éventuellement connecté à l'appareil.



ATTENTION : Veillez à ce que les ouvertures d'aération du boîtier de l'appareil ne soient pas obstruées pendant le fonctionnement et que l'air puisse circuler librement, en particulier en cas de montage en rack.



REMARQUE : Les champs magnétiques puissants peuvent provoquer des bourdonnements (ronflette). Par conséquent, ne placez pas le Supreme Soaker à proximité de champs magnétiques puissants (par exemple, un transformateur d'alimentation).



NOTES SUR LES APPAREILS PORTABLES POUR INTÉRIEUR

1. Fonctionnement temporaire ! L'appareil de sonorisation est conçu uniquement pour une utilisation temporaire.
2. Le fonctionnement continu ou l'installation permanente peut altérer le fonctionnement et entraîner le vieillissement prématuré des appareils.

CONTENU DU CARTON

Retirez le produit de son emballage ainsi que tous les matériaux d'emballage.

Assurez-vous que la livraison est complète et de l'absence de dommage ; dans le cas contraire, informez votre partenaire commercial aussitôt après l'achat.

Contenu du carton :

- ▶ 1 Supreme Soaker
- ▶ 1 bloc secteur externe
- ▶ Instructions d'utilisation

VOICI VOTRE NOUVEAU HUB DYNAMIQUE ANALOGIQUE POUR AMPLI À LAMPES !

Nous vous remercions d'avoir choisi le Palmer Supreme Soaker, une solution complète pour un pur son analogique !

Le Supreme Soaker permet de maximiser le potentiel de votre ampli à lampes d'une façon impossible jusqu'ici. Le Supreme Soaker réunit un atténuateur de puissance réactif avec résistance de charge et un simulateur de haut-parleur analogique finement réglé. Il vous permet de faire travailler en permanence votre amplificateur dans sa « sweet spot » (région de fonctionnement idéale pour la saturation, la dynamique, la réactivité de jeu) – et ce, quel que soit le volume sonore. Il deviendra en un rien de temps votre appareil préféré dans toutes les situations musicales, qu'il s'agisse de jouer et d'enregistrer à la maison, de répéter avec un groupe ou de jouer en live... sans rien perdre de votre (bon) son !

Que vous jammiez chez vous, que vous enregistriez votre propre musique ou que vous jouiez avec d'autres musiciens – ou tout cela à la fois – le Supreme Soaker est parfait pour cela et garantit que votre signal reste toujours pur et analogique.

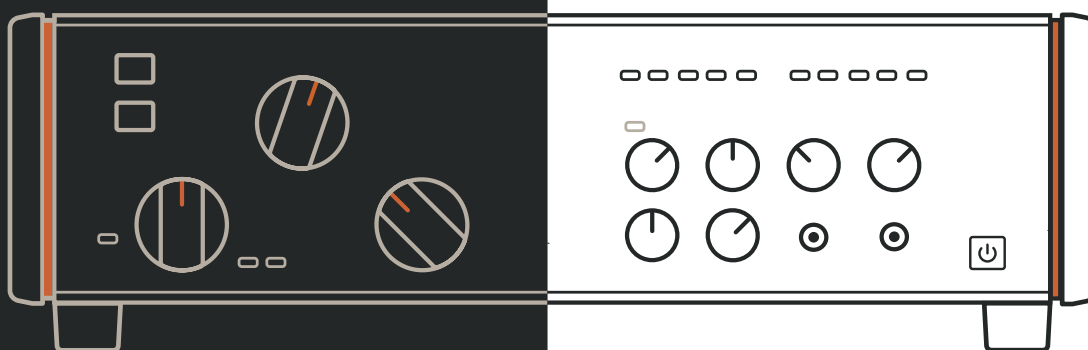

Voici quelques-uns des principaux avantages que vous apportera le Supreme Soaker :

- ▶ Atténuateur de puissance réactif avec résistance de charge : Vous pouvez régler la sweet spot de votre amplificateur à n'importe quel niveau sonore, de zéro (oui, vous pouvez écouter au casque ou enregistrer en direct à bas volume) à un niveau normal dans votre local, jusqu'aux limites de ce que vous acceptez en termes de bruit... Vous avez le choix, et bien sûr sans baffle !
- ▶ Simulateur de haut-parleur analogique finement réglé : modelez à votre guise le son de votre rig de guitare afin de révéler ses couleurs sonores les mieux cachées – plus besoin de mettre un micro devant un ampli !
- ▶ Sortie haut-parleur avec contrôle de tonalité exclusif : modifiez la palette tonale de votre baffle afin de créer de nouveaux univers sonores remarquables.

- ▶ Entrée micro/ligne (mixable avec le simulateur de haut-parleur) : pour une expérience sonore analogique suprême, mélangez le son de votre baffle préféré, capté par un micro, avec le simulateur d'enceinte du Supreme Soaker.
- ▶ Sortie casque en face avant : parfaite pour jouer en silence, dès que vient l'inspiration.
- ▶ Boucle d'effets stéréo : Vous aimez vos pédales ? Nous aussi ! C'est pourquoi le Supreme Soaker dispose d'une boucle d'effets stéréo, permettant de créer des paysages sonores d'un autre monde.
- ▶ Entrée auxiliaire en face avant : vous voulez jammer sur des pistes pré-enregistrées, ou tout simplement jouer au clic ? Rien n'est compliqué avec le Supreme Soaker.
- ▶ Sortie stéréo symétrique au niveau ligne sur XLR : pour enregistrer vos sons, le monde entier s'ouvre à vous.
- ▶ Compatible avec les sorties d'ampli 8 et 16 ohms : fonctionne sans problème avec 99% des amplificateurs à lampes.
- ▶ Conçu pour des amplificateurs jusqu'à 150 watts RMS : parfait pour "calmer" les grosses têtes d'amplis à lampes qui remplissaient (presque) les stades à la grande époque ! Le Supreme Soaker vous donne enfin une raison de dépoussiérer votre "full stack" !
- ▶ Circuit de protection des étages d'amplification, présentant une charge constante : plus de risque d'abîmer l'amplificateur si aucun haut-parleur/baffle n'est connecté !
- ▶ Une expérience purement analogique, pas besoin d'informatique ! Le plus important est peut-être que le Supreme Soaker est simple, direct et authentique : il respecte en permanence la pureté de votre son analogique, et toutes les commandes dont vous avez besoin se trouvent directement sur l'appareil, ce qui vous permet de vous concentrer sur le plus important : faire de la musique !

Et ce n'est que le début. En apprenant à connaître votre Supreme Soaker, vous découvrirez à quel point il peut devenir un outil indispensable à votre créativité musicale, sous de nombreux aspects.

Grâce à son palette sonore incomparable, ses nombreuses possibilités de connexion et sa simplicité d'utilisation, le Supreme Soaker sera désormais l'élément central de votre rig de guitare – et croyez-nous, votre famille, vos voisins et votre public vous en remercieront !

Pour nous – l'équipe Palmer – c'est l'aboutissement d'un objectif à long terme, la réalisation d'un rêve sonore remontant à plusieurs décennies. Nous sommes un grand nom dans le domaine des solutions tonales analogiques destinées aux musiciens et aux techniciens du son depuis plus de 40 ans maintenant, et le Supreme Soaker vous donne un accès personnel à nos dizaines d'années d'expérience et d'expertise en tant que concepteurs, ingénieurs et, plus important encore, en tant que confrères musiciens.

Savourez votre Supreme Soaker !

CONNECTEURS, CONTRÔLEURS ET INDICATEURS

Afin d'identifier plus facilement leur rôle, les connecteurs, contrôles et indicateurs adoptent un code couleur :

Orange	Chemin du signal amplifié, allant de l'ampli vers le baffle
Jaune	Chemin de signal se dirigeant vers les sorties LINE OUT et RE-AMP OUT
Gris	Chemin du signal allant à la sortie casque (PHONES)

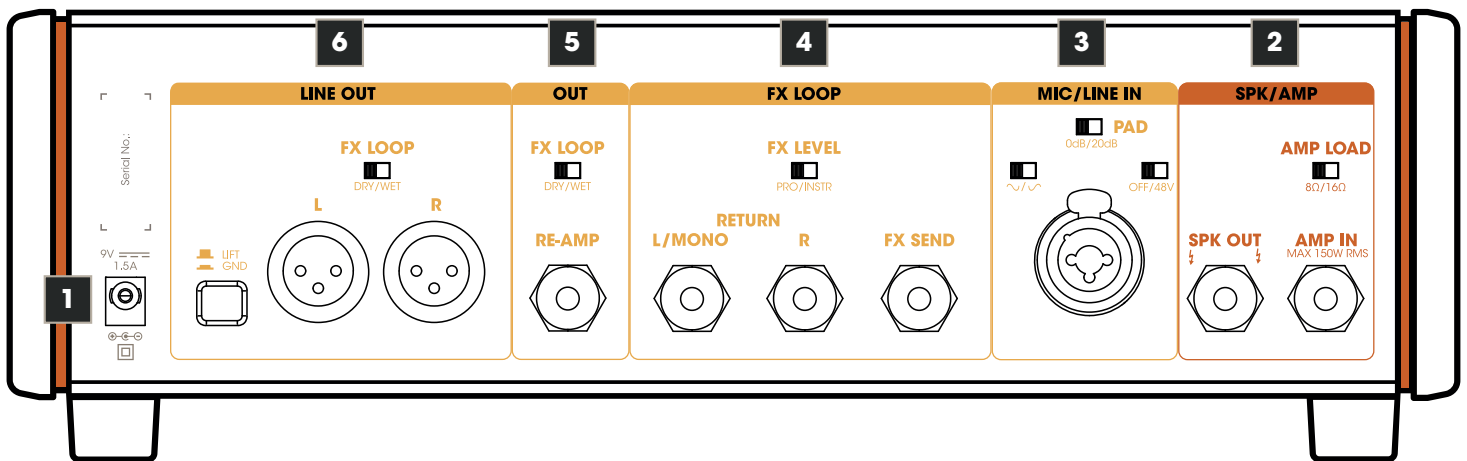

1. POWER INPUT

Connecteur coaxial basse tension pour l'alimentation de l'appareil. Pour éviter d'endommager l'appareil, utilisez uniquement le bloc secteur d'origine (livré avec l'appareil) ou l'un des adaptateurs secteur Palmer PWT06IEC et PWT12IEC.

2. SPK/AMP

AMP IN

Entrée amplificateur sur connecteur jack 6,35 mm. Pour connecter la sortie haut-parleur de votre amplificateur de guitare à l'entrée d'amplificateur AMP IN du Supreme Soaker, utilisez un câble haut-parleur de haute qualité (section minimale des conducteurs 2 x 1,5 mm²).

Attention lors de l'utilisation d'amplificateurs de guitare d'une puissance de sortie supérieure à 100 watts : Assurez-vous que les ouvertures de ventilation du boîtier ne sont pas obstruées et que l'appareil bénéficie d'une circulation d'air suffisante. Surveillez régulièrement la chaleur dégagée par l'appareil et surveillez attentivement le voyant "autobus en flammes" (voir point 13, **Attention à la surchauffe !**). Si ce voyant s'allume, arrêtez de jouer et laissez l'appareil refroidir.

AMP LOAD

Ajustez l'impédance de charge requise pour votre amplificateur à l'aide du commutateur AMP LOAD avant de mettre l'amplificateur sous tension (8 Ω/16 Ω).

SPK OUT

Sortie jack 6,35 mm pour branchement d'un baffle de guitare. Comme le Supreme Soaker dispose de résistances de charge internes, il n'est pas obligatoire de brancher un baffle de guitare sur la sortie haut-parleur SPK OUT. Si vous utilisez un baffle de guitare, l'impédance du baffle doit correspondre à l'impédance requise pour l'amplificateur. Pour connecter la sortie haut-parleur SPK OUT à l'entrée d'un baffle de guitare, utilisez un câble haut-parleur de haute

qualité (section minimale des conducteurs 2 x 1,5 mm²).

3. MIC/LINE IN

Connecteur de type Combo, mixte XLR/jack 6,35 mm

Entrée audio pour un microphone (convient également pour une source au niveau ligne).

Entrée XLR : Connectez le microphone de votre choix à l'aide d'un câble micro, pour prise de son d'un baffle de guitare. Dosez le mixage entre le signal de l'ampli et celui du microphone en face avant (LINE OUT, BLEND, AMP <-> MIC).

Entrée jack TRS (-20 dB) : Connectez la sortie ligne de l'amplificateur à l'aide d'un câble audio. Dosez le mixage entre le signal de l'ampli et celui du microphone en face avant (LINE OUT, BLEND, AMP <-> MIC)

PAD (Passive Attenuation Device)

Le circuit PAD est un atténuateur passif, il sert à adapter la plage de niveau de l'étage d'entrée au niveau du signal d'entrée. Il permet d'éviter efficacement toute distorsion du signal audio.

Position 0 dB : Pas d'atténuation du signal audio.

Position 20 dB : Atténuation de 20 dB du signal audio.

Sélectionnez la position 0 dB si vous parvenez à régler le gain du signal d'entrée (à l'aide du potentiomètre GAIN en face avant de l'appareil) de façon à atteindre un niveau de signal suffisant, sans distorsion.

Sélectionnez la position 20 dB si même en réglant le gain d'entrée au minimum (à l'aide du potentiomètre GAIN en face avant), vous n'arrivez pas à éviter la distorsion du signal (l'indicateur LED SGN/PK s'allume en rouge en permanence ou clignote en rouge lors des crêtes de niveau, PK = Peak).

OFF/48V

Activation d'une tension d'alimentation fantôme de 48 volts, pour utilisation d'un microphone statique. N'activez l'alimentation fantôme qu'après avoir connecté le microphone (commutateur en position 48V) et avant de le déconnecter (commutateur en position OFF).

POLARITÉ

Lors du mixage du signal de l'amplificateur et du signal du microphone, inverser la polarité du signal du microphone peut éviter des annulations de fréquences indésirables (commutateur en position  = polarité standard, commutateur en position  = polarité inversée).

4. FX LOOP

Boucle d'insertion en série (signaux d'envoi (FX Send) et de retour (Return) asymétriques) pour intégrer un processeur d'effets externe (réverbération, délai, etc.). Dosez le rapport signal direct/signal d'effet (dry / wet) sur le processeur d'effets lui-même. REMARQUE : si seul le connecteur Send est utilisé et que les connecteurs Return restent inutilisés, le chemin du signal est interrompu.

FX SEND (ENVOI D'EFFET)

Connecteur jack 6,35 mm pour envoi du signal vers le processeur d'effets externe (FX SEND -> INPUT processeur d'effets). Utilisez un câble audio de haute qualité, muni de connecteurs jack à 2 points (TS).

RETURN L/MONO - R

Connecteurs jack 6,35 mm pour le retour du signal d'effet (signal mono : OUTPUT processeur d'effets -> RETURN L/MONO, signal stéréo : OUTPUT L + R processeur d'effets-> RETURN L + R). Utilisez des câbles audio de haute qualité, munis de connecteurs jack à 2 points (TS).

FX LEVEL PRO/INSTR

Sélecteur permettant de régler le niveau du signal d'envoi.

Recommandation : niveau PRO = pour envoyer le signal vers un multieffet en studio, niveau INSTR = pour envoyer le signal vers des pédales d'effets.

Sélectionnez la position qui convient à votre situation. Veillez à ce que l'étage d'entrée du processeur d'effets externe reçoive un signal de niveau suffisant, sans saturer pour autant.

5. OUT

Sortie à haute impédance (asymétrique) pour envoi du signal vers un (autre) amplificateur de guitare.

Jack 6,35 mm

RE-AMP Pour connecter un amplificateur de guitare, utilisez un câble instrument de haute qualité, munis de connecteurs jack à 2 points (TS).

FX LOOP DRY/WET

Sélecteur en position DRY : signal de sortie sans effet (cf. n° 4. FX LOOP).

Sélecteur en position WET : signal de sortie avec effet (cf. n° 4. FX LOOP).

6. LINE OUT

Sortie ligne stéréo symétrique sur connecteurs XLR pour les signaux stéréo gauche et droit (L et R). Utilisez la LINE OUT pour aller vers une console de mixage, une interface audio, etc.

FX LOOP DRY/WET

Sélecteur en position DRY : signal de sortie sans effet (cf. n° 4. FX LOOP).

Sélecteur en position WET : signal de sortie avec effet (cf. n° 4. FX LOOP).

LIFT/GROUND

Sélecteur de levage de masse (Ground Lift), servant à déconnecter la liaison masse/châssis sur l'entrée et la sortie. En position non enfoncée, la liaison masse/châssis est coupée ; la liaison est maintenue lorsque la touche est enfoncée. L'efficacité du levage de masse pour supprimer une ronflette dépend des modalités de la mise à la terre des appareils connectés. Il est donc possible que ce soit l'une ou l'autre des positions du sélecteur qui parvienne à réduire ou à éliminer efficacement une ronflette.

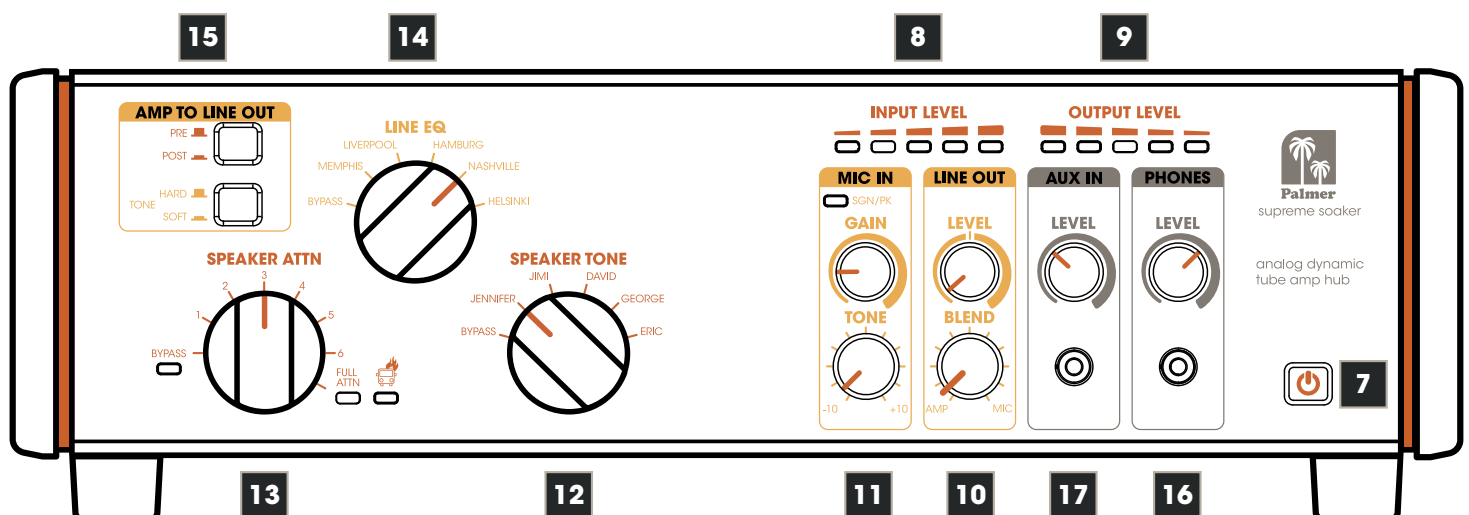

7. POWER

Dès que le Supreme Soaker est branché sur le secteur à l'aide de l'adaptateur externe, l'icône d'alimentation clignote dans la touche de mise sous tension (mode veille). Appuyez sur la touche pour sortir du mode veille : l'appareil est alors prêt à l'emploi. Pour repasser en mode veille, appuyez à nouveau sur la touche de mise sous tension.



Lors de la sortie du mode veille, vérifiez que tous les indicateurs en face avant s'allument brièvement ! Si un (ou plusieurs) voyant(s) ne s'allume(nt) pas à la mise sous tension, cela signifie qu'il y a un problème. Débranchez l'appareil de l'alimentation électrique et contactez votre vendeur.

8. INPUT LEVEL

Indicateur LED à 5 segments visualisant le niveau du signal audio arrivant sur l'entrée amplificateur (AMP IN).

9. OUTPUT LEVEL

indicateur LED à 5 segments visualisant le niveau du signal audio de la sortie haut-parleur SPK OUT.

10. LINE OUT

LEVEL

Potentiomètre de réglage du niveau de la sortie stéréo LINE OUT. ASTUCE : Pour alimenter une console de mixage, une interface audio ou autre, choisissez la position centrale (0 dB) comme réglage par défaut, puis augmentez ou diminuez le niveau du signal uniquement si nécessaire (gain possible +/- 12 dB).

BLEND

Ce potentiomètre permet de doser le mélange entre le signal AMP et le signal MIC.

11. MIC IN

GAIN

Ce potentiomètre permet de régler le gain du préamplificateur de l'entrée audio MIC/LINE IN.

SGN/PK

Cette LED bicolore indique d'une part si un signal est présent à l'entrée audio MIC/LINE (elle s'allume en ambre), et d'autre part si l'étage d'entrée fonctionne à la limite de la distorsion ou dans la plage de distorsion (elle clignote en rouge ou s'allume en rouge fixe). Dans ce cas, réduisez le gain du préamplificateur à l'aide du potentiomètre GAIN et, si nécessaire, ajoutez l'atténuateur de 20 dB (à l'arrière de l'appareil, voir le point 3 PAD).

tone

Potentiomètre de tonalité (correcteur Hi-Shelf). Pour accentuer les aigus, tournez le potentiomètre vers la droite ; pour les atténuer, tournez le potentiomètre vers la gauche. En position centrale, aucune correction n'est apportée.

12. SPEAKER TONE

Ce sélecteur à 6 positions permet de régler les caractéristiques sonores du signal haut-parleur (5 pré-réglages plus bypass).

13. SPEAKER ATTN (atténuation)

Ce sélecteur à 8 positions permet d'atténuer par crans le volume de la sortie haut-parleur SPK OUT.

BYPASS (avec LED d'indication) = pas d'atténuation.

1 - 6 = niveau 1 avec atténuation faible à niveau 6 avec atténuation forte.

FULL ATTN (avec LED d'indication) = atténuation maximale, sortie haut-parleur SPK OUT coupée.



Attention à la surchauffe ! Dès que le symbole d'avertissement s'allume en rouge, les résistances de charge internes sont en surchauffe. Veillez à ce que l'appareil soit suffisamment ventilé et laissez-le refroidir avant de recommencer à l'utiliser.

Conseil : diminuez le volume de l'amplificateur ou appliquez plus de puissance au haut-parleur externe (niveau d'atténuation ATTN plus faible).

14. LINE EQ

Ce sélecteur à 6 positions permet de régler les caractéristiques sonores de la sortie ligne LINE OUT (5 pré-réglages plus bypass).

15. AMP TO LINE OUT

PRE/POST

Sélecteur en position non enfoncée PRE : le signal audio de la sortie ligne LINE OUT est prélevé AVANT le filtre SPEAKER TONE.

Sélecteur en position enfoncée POST : le signal audio pour la sortie de ligne LINE OUT est prélevé APRÈS le filtre SPEAKER TONE.

tone HARD/soft

Interrupteur en position non enfoncée HARD.

Recommandation : utilisez ce réglage pour un signal de guitare avec distorsion.

Interrupteur en position enfoncée SOFT.

Recommandation : utilisez ce réglage avec un signal de guitare "clair".

16. PHONES

Sortie casque stéréo sur jack 3,5 mm, pour écoute de la somme des signaux LINE OUT et AUX IN.



LEVEL

Potentiomètre de réglage de niveau de la sortie casque (vers la gauche = moins fort, vers la droite = plus fort).

ATTENTION : L'utilisation de la sortie casque peut générer des niveaux de pression sonore (SPL) élevés, susceptibles de provoquer des lésions auditives. Évitez toute exposition à des volumes sonores élevés.

17. AUX IN

Entrée ligne stéréo sur jack 3,5 mm. Cette entrée ligne permet de connecter une source de lecture externe, par exemple un lecteur MP3, pour lire des instrumentaux.

Remarque : Le signal présent sur l'entrée ligne AUX IN n'est pas répercuté sur la sortie de ligne symétrique LINE OUT.

LEVEL

Potentiomètre de réglage de niveau du canal d'entrée AUX IN (vers la gauche = moins fort, vers la droite = plus fort).

**REMARQUES**

1. Lorsque le sélecteur SPEAKER ATTN est réglé sur BYPASS et qu'aucun haut-parleur n'est connecté à la sortie SPK OUT, une résistance est automatiquement insérée sur le trajet du signal de l'amplificateur arrivant sur l'entrée AMP IN, afin de protéger ses étages de sortie.
2. Lorsque le sélecteur SPEAKER ATTN est réglé sur BYPASS, aucune mesure de puissance n'est possible dans le circuit INPUT LEVEL. Cela signifie qu'aucun niveau de signal d'entrée n'est alors affiché, bien qu'un signal soit présent sur l'entrée AMP IN.
3. Lorsque le sélecteur SPEAKER ATTN est réglé sur FULL ATTN, aucune mesure de puissance n'est possible dans le circuit OUTPUT LEVEL, car aucun signal n'est présent à la sortie haut-parleur SPK OUT. Par conséquent, aucun signal n'est affiché sur l'indicateur de niveau OUTPUT LEVEL.
4. Lorsque le Supreme Soaker se trouve en mode veille ou lorsqu'il est déconnecté de son alimentation et qu'aucun baffle n'est connecté à la sortie SPK OUT, une résistance est automatiquement insérée sur le trajet du signal de l'amplificateur arrivant sur l'entrée AMP IN, afin de protéger ses étages d'amplification.
5. Si aucun baffle n'est connecté à la sortie SPK OUT, réglez SPEAKER ATTN sur FULL ATTN pour que l'impédance définie par le commutateur AMP LOAD soit exactement appliquée.
6. N'activez jamais SPEAKER ATTN, SPEAKER TONE et AMP LOAD en charge (lorsque vous jouez de la guitare).
7. Les sorties LINE OUT, RE-AMP OUT et PHONES sont susceptibles de présenter rapidement de la distorsion dans les aigus lorsque LINE EQ et SPEAKER TONE sont réglés sur BYPASS. Assurez-vous qu'il y a toujours au moins un filtre de simulation de haut-parleur sur le trajet du signal. Dans une configuration classique avec un amplificateur et un baffle, les distorsions dans les aigus ne peuvent pas se produire, car un haut-parleur pour guitare ne peut pas du tout reproduire les hautes fréquences.
8. Lorsque SPEAKER ATTN est réglé sur FULL ATTN et qu'un baffle est connecté à la sortie SPK OUT, l'impédance sur l'entrée de l'amplificateur AMP IN est toujours de 32 ohms. Pour que l'impédance définie par le commutateur AMP LOAD soit exactement appliquée, déconnectez le baffle de la sortie haut-parleur SPK OUT.
9. La mesure de la puissance du circuit OUTPUT LEVEL n'est correcte que si le réglage AMP LOAD et l'impédance du haut-parleur connecté correspondent.
10. Si aucun signal n'est présent sur la sortie de ligne LINE OUT, vérifiez ces trois réglages et modifiez-les si nécessaire :
 - A. Face avant :** Le sélecteur SPEAKER ATTN est réglé sur FULL ATTN et AMP TO LINE OUT est réglé sur POST.
 - B. Face avant :** Le potentiomètre BLEND de la section LINE OUT est tourné complètement sur MIC et aucun microphone n'est connecté ou l'alimentation fantôme 48V est désactivée, alors qu'elle est nécessaire pour le microphone connecté.
 - C. Panneau arrière :** Le connecteur SEND de FX LOOP est branché mais le connecteur RETURN ne l'est pas, alors que FX LOOP de LINE OUT est réglé sur WET (boucle FX série ouverte).

ENTRETIEN, MAINTENANCE ET RÉPARATION

Afin de garantir son bon fonctionnement à long terme, l'appareil doit être régulièrement nettoyé et, si nécessaire, passer en maintenance. La périodicité d'entretien et de maintenance dépend de l'intensité et de l'environnement d'utilisation.

Nous vous recommandons de procéder à une inspection visuelle avant chaque utilisation. En outre, nous recommandons d'effectuer toutes les opérations de maintenance applicables spécifiées ci-dessous une fois toutes les 500 heures de fonctionnement ou, en cas d'intensité d'utilisation moindre, au plus tard au bout d'un an. Les réclamations au titre de la garantie peuvent être limitées en cas de défauts résultant d'un entretien inadéquat.



AVERTISSEMENT Avant toute opération d'entretien, l'alimentation électrique et, dans la mesure du possible, toutes les connexions de l'appareil doivent être débranchées.



REMARQUE Un entretien inapproprié peut entraîner une dégradation de l'appareil, voire sa destruction.

1. Les surfaces du boîtier doivent être nettoyées avec un chiffon propre et humide. Veillez à éviter toute infiltration d'humidité dans l'appareil.
2. Les orifices d'entrée et de sortie d'air doivent être nettoyés régulièrement pour éliminer la poussière et les impuretés. Si vous utilisez de l'air comprimé, veillez à ne pas endommager l'appareil (dans ce cas, il faut bloquer les ventilateurs avant d'envoyer l'air comprimé).
3. Les câbles et connecteurs doivent être nettoyés régulièrement et débarrassés de la poussière et des impuretés.
4. En général, il ne faut pas utiliser de produits de nettoyage ou de produits abrasifs, car ils peuvent endommager la finition de la surface. Les solvants en particulier, tels que l'alcool, peuvent altérer l'étanchéité des joints des boîtiers.
5. De manière générale, les appareils doivent être stockés au sec et protégés de la poussière et des salissures.

MAINTENANCE ET RÉPARATION (UNIQUEMENT PAR DU PERSONNEL QUALIFIÉ)



DANGER ! L'appareil renferme des composants sous tension. Même après déconnexion du secteur, il peut subsister une tension résiduelle dans l'appareil, par exemple à cause de condensateurs chargés.



REMARQUE ! L'appareil ne contient aucun élément nécessitant un entretien par l'utilisateur.



REMARQUE ! Les travaux de maintenance et de réparation ne peuvent être effectués que par du personnel spécialisé autorisé par le fabricant. En cas de doute, adressez-vous au fabricant.



REMARQUE ! Les travaux de maintenance effectués de façon non conforme peuvent affecter les demandes de garantie.

EXEMPLES DE CÂBLAGE

RÉDUCTION DE PUISSANCE

Réduisez la puissance envoyée par l'amplificateur à lampes au baffle afin de jouer dans la plage où l'amplificateur sonne le mieux sans perdre en dynamique. Pour une utilisation silencieuse, réglez sur **FULL ATTN**. Le Supreme Soaker présente en permanence une charge à votre amplificateur à chaque niveau d'atténuation, même sans atténuation (réduction de puissance).

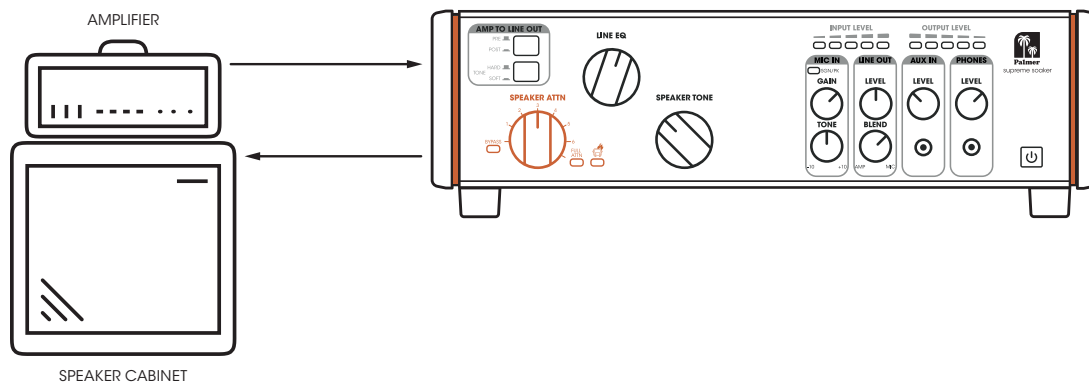

MODIFIER LE SON DU BAFFLE

Il existe une interaction entre votre amplificateur et votre baffle. Le sélecteur **SPEAKER TONE** modifie la courbe d'impédance que "voit" votre amplificateur, ce qui envoie à votre baffle un son différent à chaque position.

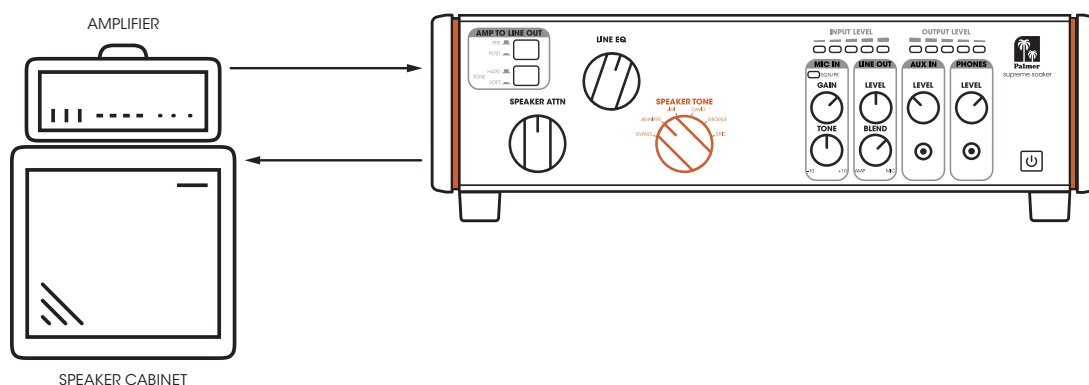

SIMULATION DE HAUT-PARLEURS (LINE EQ)

Le Supreme Soaker permet d'activer un égaliseur analogique, **LINE EQ**, également connu sous le nom de Speaker Simulation, sur les sorties ligne symétriques et la sortie casque.

La simulation de haut-parleur LINE EQ fonctionne aussi bien à pleine réduction de puissance qu'à tous les autres niveaux de réduction.

Si vous la contournez (BYPASS), vous entendrez le signal de sortie original de votre amplificateur.

La **touche Tone** permet d'appliquer une courbe d'égalisation LINE EQ plus "dure" ou plus "douce" : choisissez HARD pour les sons avec distorsion et SOFT pour les sons clairs.

Attention : le signal n'arrive pas sur les sorties LINE OUT et PHONES si le sélecteur PRE/POST se trouve en position POST et si vous avez sélectionné FULL ATTN.

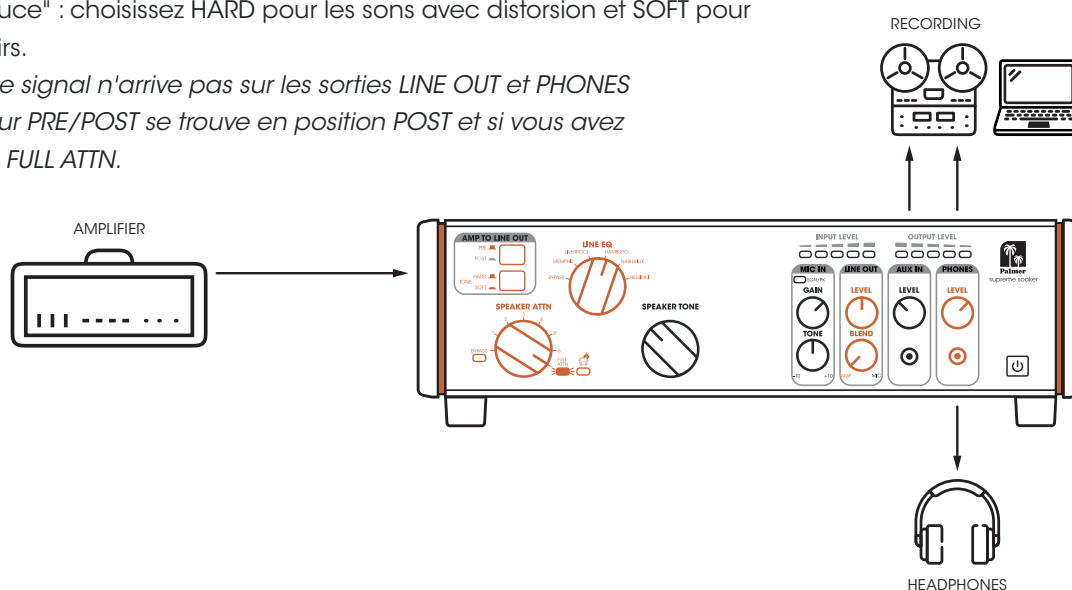

ENTRÉE MIC/LINE

Placez un microphone devant votre baffle de guitare et envoyez le signal correspondant dans le Supreme Soaker. Le potentiomètre **tone** applique au signal micro ou ligne un égaliseur aigu de type Shelve, de gain +/- 10 dB.

Vous trouverez sur le panneau arrière de l'appareil un interrupteur d'alimentation fantôme pour utiliser des micros statiques, ainsi qu'un inverseur de polarité du signal.

Le potentiomètre **GAIN** permet de régler le niveau de préamplification de l'entrée.

Le potentiomètre **BLEND** permet de doser les niveaux du signal du microphone et celui de la simulation de haut-parleur (LINE EQ).

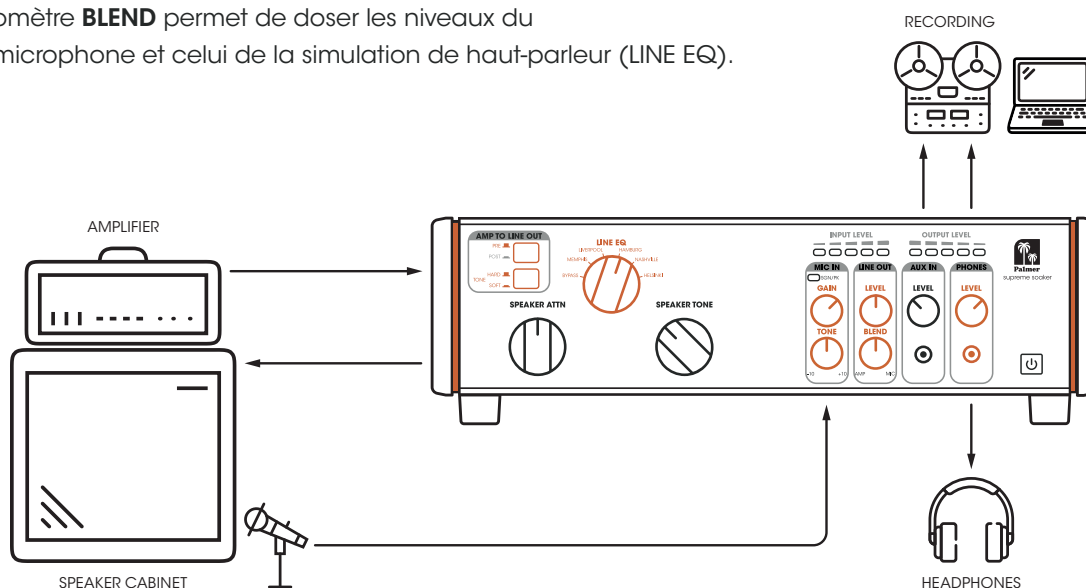

INSÉREZ VOS EFFETS STÉRÉO

Intégrez vos pédales d'effets préférées dans la boucle d'effets en série (FX LOOP). Les effets insérés dans la boucle d'effets sont intégrés après le circuit **LINE EQ** (simulation de haut-parleur) et le signal **MIC/LINE IN**. Vous pouvez régler leur niveau de travail en position instrument ou pro (**PRO/INST**) via un sélecteur situé sur le panneau arrière.

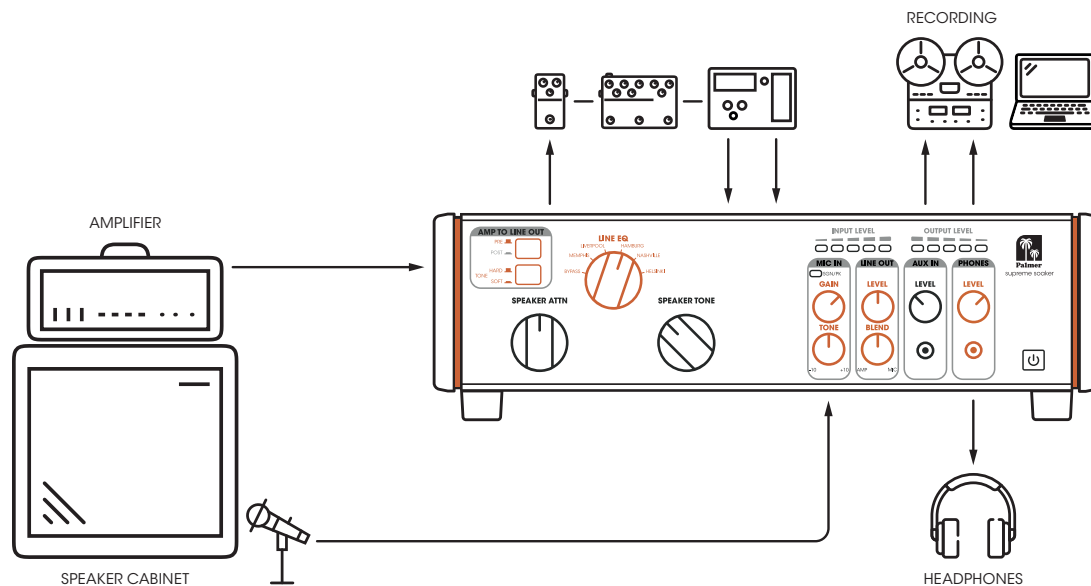

JAMMEZ SUR VOTRE MUSIQUE

Envoyez votre musique (instru, piste de clic, mix de retours) sur l'entrée **AUX IN** et jammiez dessus avec votre son d'ampli préféré.

Remarque : le signal de l'entrée auxiliaire **AUX IN** n'est pas envoyé sur la sortie ligne (**LINE OUT**), mais uniquement sur la sortie casque (**PHONES**).

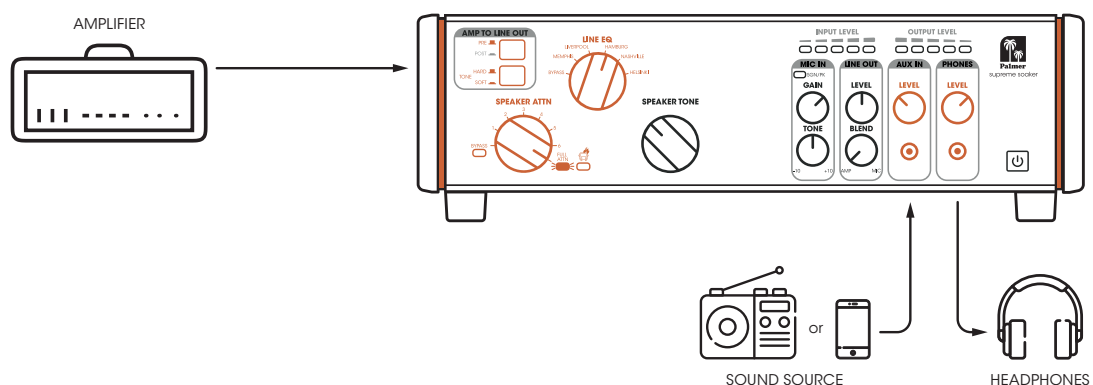

APPLIQUEZ LE TRAITEMENT SPEAKER TONE À LA SORTIE LIGNE OU LA SORTIE CASQUE.

Pour disposer d'encre plus de variations sonores, vous pouvez activer la **touche POST** et essayer différentes combinaisons avec vos réglages LINE EQ et SPEAKER TONE.

Remarque 1 : Tout cela intervient avant la boucle FX.

Remarque 2 : Lorsque la touche POST est activée et que FULL ATTN est activé, aucun signal n'arrive sur la sortie LINE OUT ou PHONES.

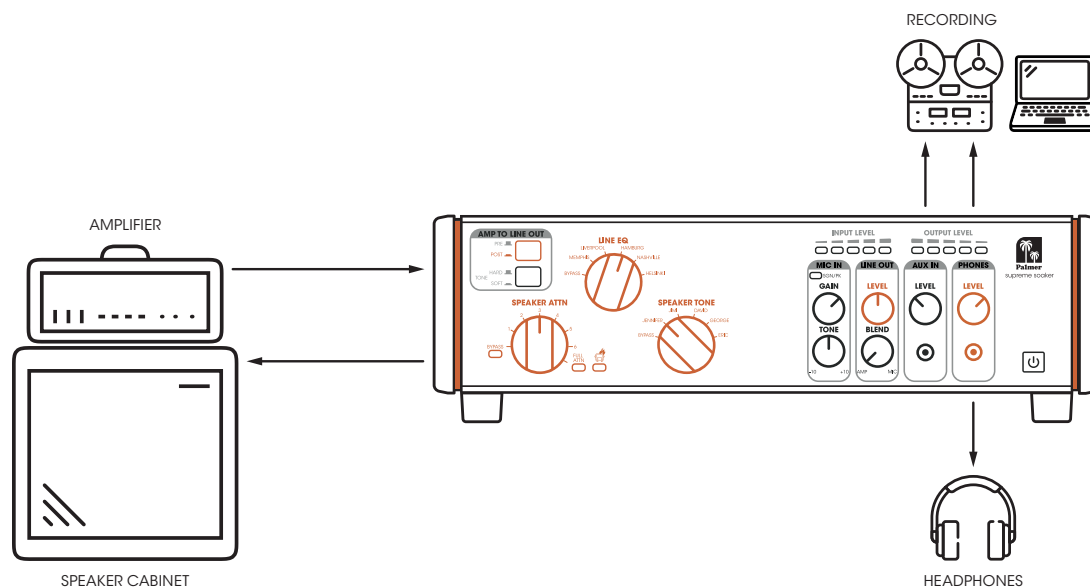

CONFIGURATION POUR ENREGISTREMENT/ÉCOUTE DE CONTRÔLE SANS LATENCE

Une configuration parfaite pour enregistrer votre amplificateur sans latence nulle.

Envoyez le son de votre Supreme Soaker vers votre système d'enregistrement, puis renvoyez la sortie du système d'enregistrement vers l'entrée **AUX IN** de votre Supreme Soaker. Assurez-vous de couper le son de la piste activée (votre piste de guitare) pour n'entendre que le son de votre Supreme Soaker.

De cette façon, vous entendez votre son de guitare avec 0 milliseconde de décalage, plus les pistes déjà enregistrées sur votre système d'enregistrement.

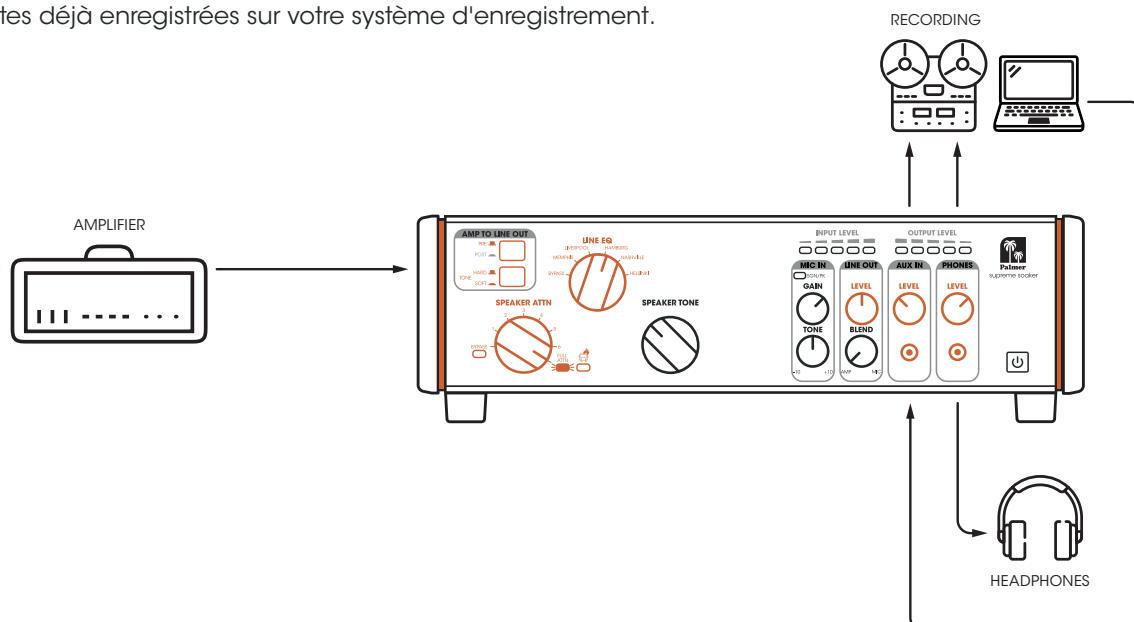

SYNOPTIQUE DES FLUX DE SIGNAUX

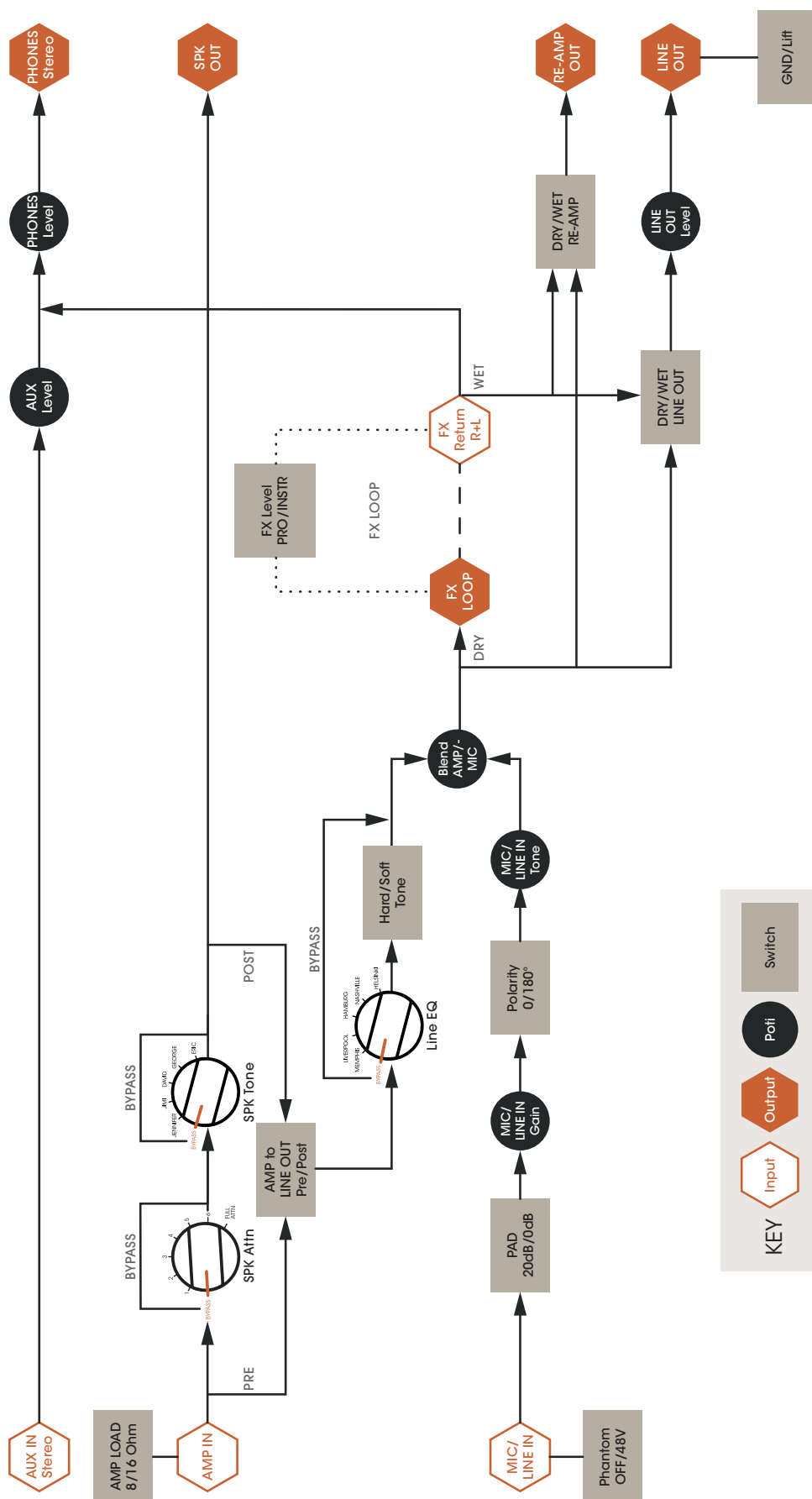

CARACTÉRISTIQUES TECHNIQUES

GÉNÉRALITÉS	
Catégorie de produit	Réducteur de puissance, atténuateur, charge, boîte de direct, simulateur de haut-parleur, préamplificateur de microphone, amplificateur de casque, dispositif de réamplification
Traitement du signal	Analogique
Éléments de contrôle, face avant	Atténuateur de puissance à 7 positions, égaliseur Line EQ (5 profils), égaliseur Speaker Tone (5 profils), potentiomètres Gain MIC, Tone MIC, Line Out Level, Line Out Blend, Aux In Level, Phones Level, sélecteurs Pre/Post (Amp to Line Out) et Hard/Soft Tone
Éléments de contrôle, panneau arrière	Sélecteur FX Level (Pro/Instrument), sélecteur FX Loop pour sortie Line Out, sélecteur FX Loop pour sortie Re-Amp, touche GND/Lift, sélecteurs PAD pour l'entrée MIC/LINE, d'alimentation fantôme, de polarité, d'impédance de charge de l'amplificateur
Nombre d'entrées	5
Type d'entrée	symétriques, asymétriques
Connecteurs d'entrée	jack 3,5 mm, jack 6,35 mm, XLR
Nombre de sorties	6
Type de sortie	symétriques, asymétriques
Connecteurs de sortie	jack 3,5 mm, jack 6,35 mm, XLR
Sélecteur Ground/Lift	Oui
Sorties isolées par transformateur	Oui
Impédance de la charge interne	Commutable 16 ohms / 8 ohms
Charge minimale lorsque le Supreme Soaker n'est pas alimenté	16 ohms
Puissance d'entrée maximale admissible	150 W
Atténuateur de puissance	7 positions
Filtre de voicing	Speaker Tone : 5 positions, Line EQ : 5 positions
Témoins et indicateurs :	Niveau d'entrée, niveau de sortie, Bypass atténuateur de puissance, atténuation totale de puissance, écrêtage signal MIC, surchauffe interne
Alimentation	Tension continue +9 V, connecteur coaxial, intensité 1,5 A
Polarité de l'alimentation	Pôle - au centre
Connecteur d'alimentation :	coaxial, diamètre 5,5 mm
Puissance absorbée maximale	13,5 W
Consommation en mode veille	0,3 W
Dimensions (L x H x P)	334 x 108 x 274 mm
Masse	6,6 kg
Température ambiante d'utilisation	-20°C - 25°C
Taux d'hygrométrie relative	< 80 %, sans condensation
Accessoires (livrés)	Bloc secteur

CARACTÉRISTIQUES TECHNIQUES

AUDIO	
Entrées	
Niveau maximal d'entrée AUX IN (< 1% THD, 1 kHz)	+9 dBV
Puissance maximale admissible sur l'entrée AMP IN	150 W crête, 100 W RMS
Sorties	
Niveau maximal de sortie LINE OUT (<1% THD)	+18 dBu
Niveau maximal de sortie RE-AMP (<1% THD)	+1,5 dBV
Niveau maximal de sortie PHONES OUT (<1% THD, 1 kHz)	1,4 V RMS
Impédance minimale de charge sortie PHONES OUT	33 ohms
Entrée MIC/LINE	
Fréquence de coupure dans le grave MIC / LINE IN (-3 dB)	90 Hz
Gain maximal sur l'entrée MIC IN	58 dB
Plage de gain de l'entrée LINE IN	0 - 25 dB
Niveau maximal d'entrée MIC IN (XLR) (< 1% THD, 1 kHz)	+1 dBu
Niveau maximal d'entrée LINE IN (jack TRS) (< 1% THD, 1 kHz)	+22 dBu
THD+N, mesuré de MIC IN vers LINE OUT (1 kHz, +4 dBu)	< 0,006 %
THD+N, mesuré de MIC IN vers LINE OUT (20 Hz-20 kHz, +4 dBu)	< 0,04 %
Niveau de bruit équivalent (EIN), MIC IN vers LINE OUT ON (à gain maximal, valeur non pondérée)	-114 dBu
Rapport signal/bruit, MIC IN vers LINE OUT (tout en Bypass)	105 dB
Atténuation PAD sur entrée MIC/LINE IN	20 dB
Impédance d'entrée MIC IN (XLR, symétrique)	1,5 kohm
Impédance d'entrée LINE IN (jack TRS, symétrique)	24 kohms

ÉLIMINATION APPROPRIÉE DE CE PRODUIT



PEMBALLAGE:

1. Les emballages peuvent être amenés au circuit de recyclage via les voies de collecte habituelles.
2. Veuillez séparer l'emballage du produit conformément à la législation et la réglementation sur le recyclage dans votre pays.



APPAREIL:

1. Cet appareil est soumis à la directive européenne relative aux déchets d'équipements électriques et électroniques (DEEE) dans sa version actuellement en vigueur. Directive DEEE Waste Electrical and Electronical Equipment. Les appareils usagés ne doivent pas être jetés avec les ordures ménagères. L'appareil usagé doit être éliminé par une entreprise d'élimination des déchets agréée ou par un organisme communal de traitement des déchets. Veuillez respecter la réglementation en vigueur dans votre pays !
2. Veuillez à respecter la législation relative à l'élimination des déchets en vigueur dans votre pays.
3. En tant que client particulier, vous pouvez vous procurer des informations sur les possibilités d'élimination respectueuses de l'environnement auprès du distributeur auprès duquel le produit a été acheté ou auprès des autorités régionales correspondantes.

PILES ET BATTERIES:



1. Les piles et batteries ne doivent pas être jetées avec les ordures ménagères. Les piles et batteries usagées doivent être éliminées par une entreprise d'élimination des déchets agréée ou par un organisme communal de traitement des déchets.
2. Veuillez à respecter la législation relative à l'élimination des déchets dans votre pays.
3. En tant que client particulier, vous pouvez obtenir des informations sur les possibilités d'élimination respectueuses de l'environnement par le biais du revendeur chez qui le produit a été acheté ou par l'intermédiaire des autorités régionales correspondante.
4. Les appareils munis de piles ou de batteries qui ne peuvent pas être retirées par l'utilisateur doivent être déposés dans un point de collecte pour appareils électriques.

DÉCLARATIONS DU FABRICANT

Garantie du fabricant et limitation de responsabilité
Adam Hall GmbH
Adam-Hall-Tr. 1
D-61267 Neu Anspach

E-mail: Info@adamhall.com / +49 (0)6081 / 9419-0.

Vous trouverez nos conditions de garantie et nos clauses de limitation de responsabilité actuelles sur Internet à l'adresse suivante:
cdn-shop.adamhall.com/media/pdf/Manufacturers-Declarations-PALMER_DE_EN_ES_FR.pdf

En cas de panne, contactez votre partenaire commercial.



CONFORMITÉ

Par la présente, Adam Hall GmbH déclare que ce produit est conforme aux directives suivantes (si applicables): Directive basse tension (2014/35/UE)
Directive CEM (2014/30/UE)
RoHS (2011/65/UE)
RED (2014/53/UE)

DÉCLARATION DE CONFORMITÉ CE

Les déclarations de conformité pour les produits qui sont soumis aux directives LVD, EMC, RoHS peuvent être demandées à l'adresse info@adamhall.com
Les déclarations de conformité pour les produits soumis à la directive RED peuvent être téléchargées sur www.adamhall.com/compliance/

supreme soaker analog dynamic tube amp hub

INFORMAZIONI SU QUESTO MANUALE D'ISTRUZIONI

Prima di mettere in funzione il dispositivo, leggere attentamente le indicazioni sulla sicurezza e tutto il manuale di istruzioni.

- ▶ Rispettare le avvertenze riportate sul dispositivo e nel manuale d'istruzioni.
- ▶ Tenere sempre a portata di mano il manuale d'istruzioni.
- ▶ Se si vende o si cede il dispositivo, aver cura di consegnare anche questo manuale d'istruzioni, che è parte essenziale del prodotto.

USO CONFORME

Questo prodotto è un dispositivo per la tecnologia per eventi, studi, televisione e radiodiffusione.

- ▶ È stato sviluppato per l'impiego professionale nell'ambito della tecnologia per eventi, studi, televisione e radiodiffusione.
- ▶ Questo prodotto inoltre è destinato esclusivamente a utenti qualificati e con conoscenze specialistiche in materia di tecnologia per eventi, studi, televisione e radiodiffusione.
- ▶ Utilizzare il prodotto senza rispettare le condizioni di esercizio e i dati tecnici specificati si considera non conforme all'uso previsto.
- ▶ Si esclude qualsiasi responsabilità per lesioni a persone e danni a cose causati da uso non conforme.
- ▶ Il prodotto non è adatto a:
 - ▶ Persone (compresi i bambini) con capacità fisiche, sensoriali o psichiche ridotte o non provviste delle necessarie conoscenze ed esperienze.
 - ▶ Bambini (ai bambini deve essere insegnato a non giocare con il dispositivo).

SPIEGAZIONE DI TERMINI E SIMBOLI

1. PERICOLO: la parola PERICOLO, eventualmente abbinata a un simbolo, indica situazioni o condizioni immediatamente pericolose per l'incolumità.

2. AVVERTENZA: la parola AVVERTENZA, eventualmente abbinata a un simbolo, indica situazioni o condizioni potenzialmente pericolose per l'incolumità.

3. CAUTELA: la parola CAUTELA, eventualmente abbinata a un simbolo, indica situazioni o condizioni che possono provocare lesioni.

4. ATTENZIONE: la parola ATTENZIONE, eventualmente abbinata a un simbolo, indica situazioni o condizioni che possono provocare danni alle cose e/o all'ambiente.



Questo simbolo indica pericoli che possono causare scosse elettriche.



Questo simbolo indica punti di pericolo o situazioni pericolose.



Questo simbolo indica pericoli dovuti a superfici calde.



Questo simbolo indica pericoli dovuti a livelli di volume elevati.



Questo simbolo indica un dispositivo che non contiene parti sostituibili dall'utente.



Questo simbolo indica informazioni complementari sull'utilizzo del prodotto.



Questo simbolo indica un dispositivo che può essere utilizzato solo in ambienti asciutti.

INDICAZIONI SULLA SICUREZZA



PERICOLO

1. Non aprire né modificare il dispositivo.
2. Se il dispositivo non funzionasse più correttamente, vi fossero caduti sopra dei liquidi o degli oggetti, o se fosse stato danneggiato in altro modo, spegnerlo immediatamente e staccarlo dall'alimentazione elettrica. La riparazione del dispositivo deve essere affidata esclusivamente a personale qualificato autorizzato.
3. Nei dispositivi con classe di protezione 1, il conduttore di protezione deve essere collegato correttamente. Non disattivare mai il conduttore di protezione. I dispositivi con classe di protezione 2 non hanno il conduttore di protezione.
4. Assicurarsi che i cavi sotto tensione non siano piegati o riportino altri danni di tipo meccanico.
5. Non bypassare mai il fusibile del dispositivo.



AVVERTENZA

1. Il dispositivo non deve essere messo in funzione se presenta danni evidenti.
2. Il dispositivo deve essere installato solo in assenza di tensione.
3. Il dispositivo non deve essere messo in funzione se il cavo di alimentazione o l'adattatore sono danneggiati.
4. I cavi di alimentazione fissi devono essere sostituiti solo da personale qualificato.



ATTENZIONE

1. Non mettere in funzione il dispositivo se ha subito forti sbalzi di temperatura (ad esempio dopo il trasporto). Umidità e condensa potrebbero danneggiare il dispositivo. Accendere il dispositivo solo dopo che ha raggiunto la temperatura ambiente.
2. Verificare che la tensione e la frequenza della rete elettrica corrispondano ai valori indicati sul dispositivo. Se il dispositivo è dotato di selettore di tensione, collegare il dispositivo solo dopo aver impostato il selettore correttamente. Utilizzare esclusivamente cavi di alimentazione adatti.

1. Per scollegare completamente il dispositivo dalla rete elettrica, staccare il cavo di alimentazione o l'alimentatore dalla presa. Non è sufficiente premere l'interruttore di accensione/spegnimento del dispositivo. Staccare dal dispositivo anche un eventuale finale di potenza collegato!
2. Assicurarsi che il fusibile utilizzato corrisponda al tipo stampato sul dispositivo.
3. Accertarsi che siano state adottate misure adeguate contro la sovratensione (ad es. fulmini).
4. Rispettare la corrente di uscita massima indicata sui dispositivi con collegamento Power Out. Assicurarsi che la potenza assorbita complessivamente da tutti i dispositivi collegati non superi il valore indicato.
5. Sostituire i cavi di alimentazione a innesto esclusivamente con cavi originali.



PERICOLO

1. Pericolo di soffocamento! I sacchetti di plastica e i componenti minuti devono essere tenuti fuori dalla portata delle persone (inclusi i bambini) con limitate capacità fisiche, sensoriali o mentali.
2. Pericolo di caduta! Verificare che l'apparecchio sia installato in modo stabile e non possa cadere. Utilizzare esclusivamente stativi e dispositivi di fissaggio adatti (in particolare nel caso di impianti fissi). Assicurarsi che gli accessori siano installati e fissati correttamente. Aver cura di rispettare le disposizioni di sicurezza in vigore.



AVVERTENZA

1. Utilizzare l'apparecchio solo nei modi previsti dal manuale.
2. Azionare il dispositivo esclusivamente con gli accessori appositamente consigliati e previsti dal produttore.
3. Durante l'installazione, osservare le normative sulla sicurezza in vigore nel proprio Paese.
4. Una volta collegato il dispositivo, verificare tutti i cavi per evitare danni o incidenti, ad esempio per inciampo.
5. Rispettare assolutamente la distanza minima indicata per i materiali normalmente infiammabili! Salvo diversa ed esplicita indicazione, la distanza minima è 0,3 m.



CAUTELA

1. I componenti mobili, come le staffe di montaggio o componenti mobili di altro tipo, comportano il rischio di schiacciamento.



2. Durante il normale funzionamento, la superficie dell'alloggiamento del dispositivo può raggiungere temperature molto elevate. Fare in modo che sia escluso il contatto accidentale con l'alloggiamento. Lasciare sempre raffreddare a sufficienza il dispositivo prima di smontarlo, eseguire lavori di manutenzione, ricaricarlo ecc.



ATTENZIONE

1. Non installare né azionare il dispositivo in prossimità di radiatori, accumulatori termici, stufe o altre fonti di calore. Accertarsi che il dispositivo sia sempre installato in modo che venga raffreddato a sufficienza e non possa surriscaldarsi.
2. Non posizionare fonti di accensione, come candele accese, in prossimità del dispositivo.
3. Le fessure di ventilazione non devono essere coperte e le ventole non devono essere bloccate.
4. Per il trasporto utilizzare l'imballaggio originale o imballaggi previsti dal produttore.

1. Non sottoporre il dispositivo a urti o scossoni.
2. Rispettare la classe di protezione IP e le condizioni ambientali, come la temperatura e l'umidità dell'aria, secondo la specifica.
3. I dispositivi possono essere continuamente perfezionati. Se le indicazioni relative alle condizioni di funzionamento, alle prestazioni, o ad altre caratteristiche del dispositivo riportate nel manuale di istruzioni differiscono da quelle apposte sul dispositivo, hanno sempre priorità quelle sul dispositivo.
4. Il dispositivo non è adatto a climi tropicali né all'utilizzo a oltre 2.000 m sul livello del mare.
5. Salvo diversa indicazione esplicita, il dispositivo non è idoneo all'utilizzo in ambiente marino.



NOTA

Nel caso di set di conversione o retrofitting, oppure di accessori forniti dal produttore, seguire sempre il manuale di istruzioni accluso.



CAUTELA: PRODOTTI AUDIO CON LIVELLI SONORI ELEVATI!

Questo dispositivo è destinato a uso professionale. Di conseguenza, se viene destinato ad un uso commerciale, sarà soggetto alle norme e ai regolamenti dell'Associazione per la prevenzione di infortuni del rispettivo settore professionale.

Danni all'udito provocati da un'esposizione prolungata a un livello sonoro elevato: L'utilizzo di questo prodotto può generare elevati livelli di pressione acustica (SPL) che possono provocare danni all'udito. Evitare l'esposizione a livelli di volume elevati.



ATTENZIONE: il collegamento dei cavi di segnale e le operazioni di commutazione (per esempio, l'attivazione e la disattivazione dell'alimentazione phantom) possono provocare forti interferenze. Verificare che i canali d'ingresso (mixer, interfaccia audio, dispositivo per effetti ecc.) siano silenziati durante le operazioni di connessione e commutazione altrimenti i picchi delle interferenze possono provocare danni.



AVVERTENZA: la potenza di un finale di potenza collegato non deve superare i 150 W RMS!



ATTENZIONE: collegare sempre i cavi dell'altoparlante PRIMA di accendere il finale di potenza e Supreme Soaker, e staccare i cavi solo DOPO averli spenti!



AVVERTENZA: per spegnere completamente il Supreme Soaker, staccare l'alimentatore dalla presa di corrente E scollegare l'eventuale finale di potenza collegato al dispositivo.



ATTENZIONE: verificare che le aperture di ventilazione nell'alloggiamento del dispositivo non siano coperte durante il funzionamento e che l'aria possa circolare liberamente, soprattutto se il montaggio è a rack!



NOTA: forti campi magnetici possono causare ronzii. Non posizionare quindi il Supreme Soaker in prossimità di forti campi magnetici (per esempio, trasformatore di rete).



AVVERTENZE PER DISPOSITIVI PORTATILI PER INTERNI

1. Utilizzo temporaneo! Le attrezzature per eventi sono concepite esclusivamente per un uso provvisorio.
2. L'uso continuato o l'installazione fissa possono compromettere il funzionamento e causare l'usura precoce del dispositivo.

DOTAZIONE

Estrarre il prodotto dalla confezione e rimuovere tutto il materiale di imballaggio.

Verificare la completezza e l'integrità della consegna e informare il proprio distributore di fiducia immediatamente dopo l'acquisto in caso di consegna incompleta o danneggiata.

In dotazione con il prodotto viene fornito:

- ▶ 1 Supreme Soaker
- ▶ 1 adattatore esterno
- ▶ Manuale d'istruzioni

QUESTO È IL TUO NUOVO HUB PER FINALE DI POTENZA VALVOLARE DINAMICO ANALOGICO.

Grazie per aver scelto Palmer Supreme Soaker, la tua soluzione all-in-one per un suono analogico puro.

Con Supreme Soaker, potrai portare al massimo il potenziale del tuo finale di potenza valvolare in un modo mai visto prima... finora. Il Supreme Soaker è al tempo stesso un riduttore di potenza reattiva e un loadbox con un simulatore per altoparlante analogico regolato con precisione. Permette di impostare lo sweet spot del finale di potenza a qualsiasi volume e in breve diventerà il tuo dispositivo preferito in qualsiasi situazione in cui fai musica: quando suoni e registri a casa, durante le prove con la tua band, quando suoni dal vivo... senza perdere un minimo di tono.

Il Supreme Soaker è perfetto per fare jamming a casa, registrare la tua musica o suonare insieme ad altri (o per tutte queste cose) e ti dà la garanzia di un segnale sempre puro e analogico.

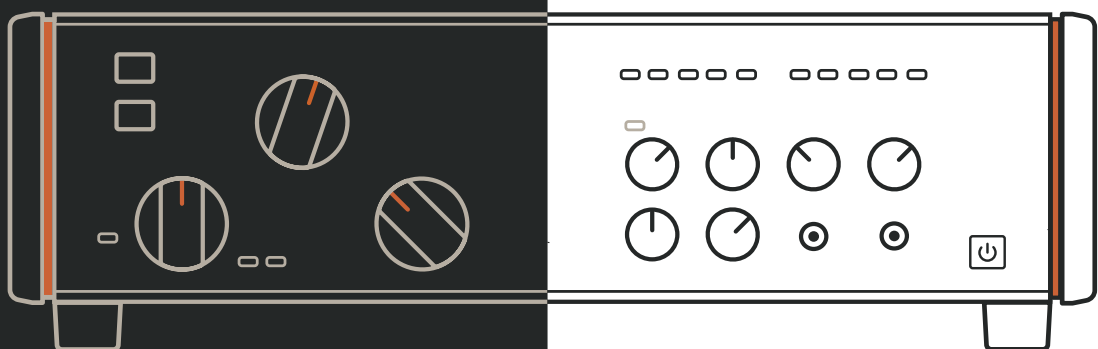

Questi sono alcuni dei vantaggi più importanti di Supreme Soaker:

- ▶ Riduttore di potenza reattivo e loadbox: puoi regolare lo sweet spot del finale di potenza a qualsiasi volume, da zero (sì, puoi usare le cuffie o registrare a basso volume) al volume della stanza, fino ai limiti di rumore che riesci ad accettare... La scelta è tua, e naturalmente senza cassa acustica!
- ▶ Preciso simulatore di altoparlante analogico: puoi modificare a piacere il suono del tuo finale di potenza per ottenere il suono definitivo. Non dovrai più usare il microfono per un altoparlante!
- ▶ Uscita dell'altoparlante con incomparabile controllo del suono: cambia la tonalità della tua cassa acustica per creare inconfondibili paesaggi sonori.
- ▶ Ingresso microfono/linea (miscelabile con il simulatore di altoparlanti): abbinare il tuo altoparlante microfonato preferito con il simulatore di altoparlanti del Supreme Soaker per un'esperienza sonora analogica senza eguali.
- ▶ Uscita per cuffie sul pannello frontale: perfetta per esercitarti in silenzio quando arriva l'ispirazione.

- ▶ Loop effetto stereo: ami i pedali? Anche noi! Il Supreme Soaker ha un loop di effetti stereo proprio per questo, perché tu possa goderti tutti i tuoi straordinari paesaggi sonori.
- ▶ Ingresso ausiliare sul pannello frontale: vuoi improvvisare con tracce di accompagnamento o seguire un metronomo digitale? Con Supreme Soaker, è facilissimo.
- ▶ Uscite di linea XLR stereo bilanciate: per le tue registrazioni, ti si apre un mondo.
- ▶ Compatibile con le configurazioni da 8 e 16 ohm: funziona perfettamente con il 99% dei finali di potenza valvolari.
- ▶ Progettato per finali di potenza fino a 150 Watt RMS: perfetto per domare persino i grandi finali di potenza valvolari da stadio di una volta! Supreme Soaker ti dà finalmente un'altra ragione per rispolverare le tue vecchie attrezzature!
- ▶ Circuito di protezione permanente del finale di potenza con carico: non dovrai più preoccuparti per aver acceso il finale di potenza senza aver collegato gli altoparlanti.
- ▶ Un'esperienza totalmente analogica, non servono app! La cosa più importante forse è che Supreme Soaker è semplice, diretto e senza fronzoli. Il suono analogico si mantiene sempre e tutti i comandi che ti servono li trovi direttamente sul dispositivo, così può concentrarsi sull'essenziale: fare musica!

E questo è solo l'inizio. Man mano che conoscerai meglio il Supreme Soaker, vedrai in quante aree può diventare indispensabile per la tua creatività in ambito musicale.

Grazie al suono impareggiabile, alle molteplici opzioni per collegarlo e alla facilità d'uso, d'ora in poi il Supreme Soaker diventerà il componente centrale del tuo impianto. E credici: la tua famiglia, i tuoi vicini e il tuo pubblico ti ringrazieranno!

Per noi, team Palmer, è il culmine di un obiettivo a lungo termine, la realizzazione di un sound sognato da anni. Siamo leader nel settore delle soluzioni audio analogiche per musicisti e tecnici del suono da oltre 40 anni. Con Supreme Soaker hai accesso personale alla nostra decennale esperienza e alla nostra competenza di progettisti, ingegneri e soprattutto colleghi musicisti.

Buon divertimento con il Supreme Soaker!

CONNESSIONI, ELEMENTI DI COMANDO E INDICATORI

I collegamenti, i comandi e gli indicatori sono codificati a colori per facilitare la comprensione:

- Arancione:** percorso del segnale amplificato dal finale di potenza all'altoparlante
- Giallo:** percorso del segnale che porta all'uscita LINE OUT e all'uscita RE-AMP OUT
- Grigio:** percorso del segnale che conduce all'uscita delle cuffie PHONES

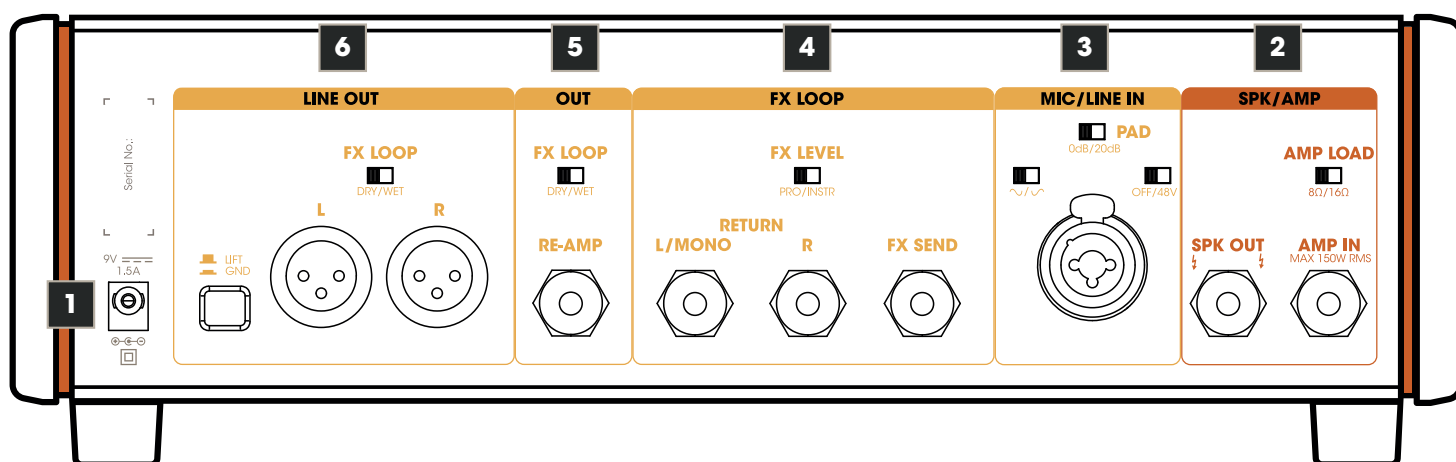

1. INGRESSO DI ALIMENTAZIONE

Preso di bassa tensione per l'alimentazione elettrica del dispositivo. Per evitare di danneggiare il dispositivo, utilizzare unicamente l'adattatore originale (fornito in dotazione), oppure l'adattatore Palmer PWT06IEC o PWT12IEC.

2. SPK/AMP

AMP IN

Ingresso del finale di potenza con jack da 6,3 mm. Utilizzare un cavo per altoparlanti di alta qualità (min 2 x 1,5 mm²) per collegare l'uscita dell'altoparlante di un finale di potenza per chitarra all'ingresso del finale di potenza AMP IN.

Prestare attenzione quando si utilizzano finali di potenza per chitarra con una potenza di uscita superiore a 100 watt. Verificare che le aperture di ventilazione dell'alloggiamento non siano coperte e che la circolazione d'aria nel dispositivo sia sufficiente. Tenere sotto controllo il calore del dispositivo e tenere d'occhio il LED con l'icona del bus in fiamme (v. punto 13, **Avvertenza di surriscaldamento!**). Se il LED si accende, smettere di suonare e lasciare raffreddare il dispositivo.

AMP LOAD

Prima di accendere l'amplificatore, regolare l'impedenza indicata per il finale di potenza (8Ω/16Ω) con il selettore AMP LOAD.

SPK OUT

Jack da 6,3 mm per collegare una cassa per chitarra. Il Supreme Soaker è dotato di resistenze di carico interne, perciò non è necessario collegare una cassa per chitarra all'uscita dell'altoparlante SPK OUT. Quando si utilizza una cassa per chitarra, l'impedenza dell'altoparlante deve corrispondere all'impedenza necessaria al finale di potenza. Utilizzare un cavo per altoparlanti di alta qualità (min 2 x 1,5 mm²) per collegare l'uscita dell'altoparlante SPK OUT all'ingresso di una cassa per chitarra.

3. MIC/LINE IN

Presca combo XLR / jack

Ingresso audio per un microfono (adatto anche per una sorgente di riproduzione di linea).

Ingresso XLR: collegare un microfono adatto con un cavo microfonico e staccare la cassa per chitarra. Impostare il rapporto di volume tra il segnale del finale di potenza e quello del microfono sul pannello frontale (LINE OUT, BLEND, AMP <-> MIC).

Ingresso jack TRS (-20 dB): collegare l'uscita di linea del finale di potenza con un cavo di linea. Impostare il rapporto di volume tra il segnale del finale di potenza e il segnale di linea sul pannello frontale (LINE OUT, BLEND, AMP <-> MIC).

PAD (Passive Attenuation Device, dispositivo di attenuazione passiva)

Il circuito PAD serve per regolare l'intervallo di livelli dello stadio d'ingresso in base al livello del segnale in ingresso. In questo modo è possibile evitare efficacemente le distorsioni nel segnale audio.

0dB: nessuna attenuazione del segnale audio.

20dB: attenuazione del segnale audio di 20 dB.



Selezionare 0dB se con il comando GAIN sul pannello frontale del dispositivo è possibile regolare il guadagno del segnale d'ingresso in modo da evitare distorsioni sul segnale e raggiungere un livello di segnale sufficiente.

Selezionare 20dB se l'impostazione con il guadagno più basso nell'intervallo del comando GAIN sul pannello frontale non è sufficiente a evitare la distorsione del segnale (la spia LED SGN/PK rimane accesa in rosso o lampeggia in rosso ai livelli di picco, PK = picco).

OFF/48V

Alimentazione phantom a 48 V per l'utilizzo di un microfono a condensatore. Accendere l'alimentazione phantom solo dopo aver collegato il microfono (selettore su 48V) e spegnerla prima di scollegare il microfono (interruttore su OFF).

POLARITÀ

Quando si miscelano i segnali del finale di potenza e del microfono, invertendo la polarità del segnale del microfono si possono evitare cancellazioni indesiderate (selettore su  = polarità standard, selettore su  = polarità invertita).

4. FX LOOP

Percorso in loop seriale (non bilanciato) per integrare un dispositivo effetti esterno (riverbero, delay ecc.). Impostare il rapporto di volume tra il segnale diretto e il segnale effetti (DRY/WET) sul dispositivo effetti. NOTA: se viene utilizzata solo la presa di invio e le prese di ritorno rimangono inutilizzate, il percorso del segnale si interrompe.

FX SEND

Jack da 6,3 mm per controllare il dispositivo effetti esterno (FX SEND -> dispositivo effetti INPUT). Utilizzare un cavo di linea di alta qualità con spine jack a 2 poli.

RETURN L/MONO e R

Prese jack da 6,3 mm per il ritorno del segnale effetti (segnale mono: uscita dispositivo effetti -> RETURN L/MONO. Segnale stereo: uscita L + R del dispositivo effetti -> RETURN L + R). Utilizzare cavi di linea di alta qualità con spine jack a 2 poli.

FX LEVEL PRO/INSTR

Selettore per regolare il livello di invio.

Raccomandazione: impostare il livello PRO per controllare un dispositivo effetti a rack in area studio; scegliere livello

INSTR per controllare un pedale effetti.

Selezionare l'impostazione appropriata per il dispositivo effetti. Verificare che lo stadio d'ingresso del dispositivo effetti arrivi a un livello sufficiente, ma senza sovraccaricarlo.

5. OUT

Percorso di uscita ad alta impedenza (non bilanciato) per collegare un (ulteriore) finale di potenza per chitarra.

RE-AMP

Jack da 6,3 mm. Utilizzare un cavo strumenti di alta qualità con spine jack a 2 poli per collegare un finale di potenza per chitarra.

FX LOOP DRY/WET

Selettore su DRY: segnale in uscita senza effetto (n. 4. FX LOOP).

Selettore su WET: segnale in uscita con effetto (n. 4. FX LOOP).

6. LINE OUT

Uscita di linea stereo bilanciata con prese XLR per i segnali stereo sinistro e destro (L + R). Utilizzare l'uscita LINE OUT per controllare un mixer, un'interfaccia audio ecc.

FX LOOP DRY/WET

Selettore su DRY: segnale in uscita senza effetto (n. 4. FX LOOP).

Selettore su WET: segnale in uscita con effetto (n. 4. FX LOOP).

LIFT/GROUND

Selettore per staccare il collegamento di messa a terra dall'ingresso e dall'uscita (Ground Lift). Se non è premuto, il collegamento a massa è scollegato; il collegamento è presente quando è premuto. La capacità di prevenire un loop di ronzio con il selettore Ground Lift dipende dalla messa a terra dei dispositivi collegati. Esiste quindi la possibilità di ridurre o eliminare efficacemente il ronzio con qualsiasi posizione del selettore.

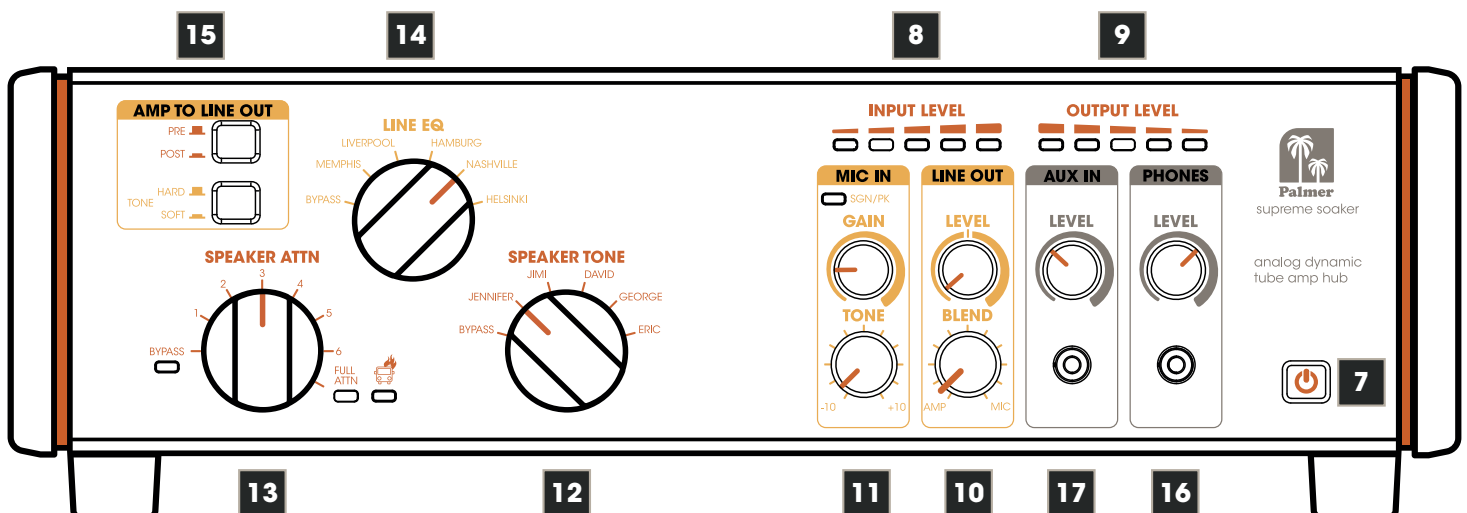

7. ACCENSIONE/SPEGNIMENTO

Non appena il Supreme Soaker viene collegato alla rete elettrica con l'adattatore esterno, il simbolo di accensione illuminato sul pulsante di accensione (standby) inizia a pulsare. Premere il pulsante per uscire dalla modalità standby e predisporre l'apparecchio all'utilizzo. Per tornare alla modalità standby, premere di nuovo il pulsante di accensione.



Quando si esce dalla modalità standby, verificare che tutte le spie LED sul pannello frontale si accendano brevemente. Se uno o più LED non si accende durante il processo di avvio, significa che c'è un guasto. Staccare il dispositivo dall'alimentazione e contattare il proprio distributore di fiducia.

8. INPUT LEVEL

Display LED a 5 segmenti che indica il livello del segnale all'ingresso del finale di potenza AMP IN.

9. OUTPUT LEVEL

Display LED a 5 segmenti che indica il livello del segnale all'uscita dell'altoparlante SPK OUT.

10. LINE OUT

LEVEL

Controllo del volume per l'uscita stereo LINE OUT. **CONSIGLIO:** per controllare un mixer, un'interfaccia audio o simili, selezionare la posizione centrale (0 dB) come impostazione predefinita e aumentare o abbassare il livello del segnale solo se necessario (± 12 dB).

BLEND

Controllo per impostare il rapporto di volume tra il segnale AMP e il segnale MIC.

11. MIC IN

GAIN

Controllo per impostare la preamplificazione dell'ingresso audio MIC/LINE IN.

SGN/PK

Il LED bicolore indica se sull'ingresso audio MIC/LINE è presente un segnale (si accende di colore arancione) e se lo stadio d'ingresso sta funzionando al limite della distorsione o entro l'intervallo di distorsione (lampeggia in rosso o rimane acceso in rosso). In questo caso, ridurre la preamplificazione con il comando GAIN e, se necessario, attivare l'attenuatore da 20 dB (sul retro dell'apparecchio, v. punto 3 PAD).

tone

Controllo del tono con filtro hi-shelf. Serve per alzare (girando a destra) e abbassare (girando a sinistra) gli alti. Nella posizione centrale, il segnale audio non viene elaborato.

12. SPEAKER TONE

Selettore a 6 vie per l'impostazione delle caratteristiche sonore nel percorso del segnale dell'altoparlante (5 preset più bypass).

13. SPEAKER ATTN (Attenuazione)

Selettore a 8 vie per l'attenuazione graduale del volume sull'uscita dell'altoparlante SPK OUT. BYPASS (con spia LED) = nessuna attenuazione.

1-6 = al livello 1 l'attenuazione è bassa, al livello 6 è alta.

FULL ATTN (con spia LED) = massima attenuazione, uscita dell'altoparlante SPK OUT silenziata.



Avvertenza di surriscaldamento! Se il simbolo di avvertenza si accende in rosso, significa che le resistenze di carico interne si sono surriscaldate. Verificare che l'apparecchio sia sufficientemente ventilato e lasciarlo raffreddare prima di utilizzarlo di nuovo.

Suggerimento: abbassare il volume del finale di potenza o aumentare la potenza dell'altoparlante esterno

(livello di attenuazione ATTN più basso).

14. LINE EQ

Selettore a 6 vie per l'impostazione delle caratteristiche sonore per l'uscita di linea LINE OUT (5 preset più bypass).

15. AMP TO LINE OUT

PRE/POST

Selettore su PRE non premuto: il segnale audio per l'uscita di linea LINE OUT viene prelevato DAVANTI al filtro SPEAKER TONE.

Selettore su POST premuto: il segnale audio per l'uscita di linea LINE OUT viene prelevato DIETRO il filtro SPEAKER TONE.

tone HARD/soft

Selettore non premuto su HARD.

Raccomandazione: utilizzare questa impostazione con segnale di chitarra distorto.

Selettore premuto su SOFT.

Raccomandazione: utilizzare questa impostazione con un segnale di chitarra "pulito".

16. PHONES

Uscita cuffie stereo con presa jack da 3,5 mm per la somma del segnale LINE OUT e del segnale AUX IN.



LEVEL

Controllo del volume per l'uscita delle cuffie (girando a sinistra si abbassa, girando a destra si alza).

CAUTELA: l'utilizzo dell'uscita cuffie può generare elevati livelli di pressione acustica (SPL) e conseguenti danni all'udito. Evitare l'esposizione a livelli di volume elevati.

17. AUX IN

Ingresso di linea stereo con jack da 3,5 mm. Utilizzare l'ingresso di linea, per esempio, per collegare un dispositivo di riproduzione come un lettore MP3 e riprodurre i playalong.

Nota: il segnale sull'ingresso di linea AUX IN non viene emesso dall'uscita di linea bilanciata LINE OUT.

LEVEL

Controllo del volume per il canale d'ingresso AUX IN (girando a sinistra si abbassa, girando a destra si alza).

**NOTE**

1. Se il selettore SPEAKER ATTN è posizionato su BYPASS e nessun altoparlante è collegato all'uscita SPK OUT, per proteggere un finale di potenza collegato all'ingresso AMP IN nel percorso del finale di potenza viene automaticamente inserito un resistore.
2. Se il selettore SPEAKER ATTN è posizionato su BYPASS, non è possibile misurare la potenza nel circuito INPUT LEVEL. Perciò non viene visualizzato il livello del segnale di ingresso, anche se su AMP IN è presente un segnale.
3. Se il selettore SPEAKER ATTN è impostato su FULL ATTN, non si può misurare la potenza nel circuito OUTPUT LEVEL perché sull'uscita dell'altoparlante SPK OUT non ci sono segnali. Di conseguenza, sull'indicatore di livello OUTPUT LEVEL non appare alcun segnale.
4. Se il Supreme Soaker è in modalità bypass, o se è staccato dall'alimentazione e nessun altoparlante è collegato all'uscita SPK OUT, per proteggere un finale di potenza collegato all'ingresso AMP IN nel percorso del finale di potenza viene automaticamente inserito un resistore.
5. Se a SPK OUT non sono collegati altoparlanti, posizionare SPEAKER ATTN su FULL ATTN in modo da avere l'impedenza esatta impostata sul selettore AMP LOAD.
6. Non commutare mai SPEAKER ATTN, SPEAKER TONE e AMP LOAD sotto carico (mentre si suona la chitarra).
7. LINE OUT, RE-AMP OUT e PHONES possono distorcere rapidamente alle alte frequenze se LINE EQ e SPEAKER TONE sono impostati su BYPASS. Verificare che nel percorso del segnale ci sia sempre almeno un filtro per la simulazione dell'altoparlante. In una configurazione classica con finale di potenza e altoparlante, la distorsione ad alta frequenza non può verificarsi perché un altoparlante per chitarra non può riprodurre le alte frequenze.
8. Se SPEAKER ATTN è impostato su FULL ATTN e sull'uscita SPK OUT è collegato un altoparlante, l'impedenza sull'ingresso del finale di potenza AMP IN è sempre 32 ohm. Per avere la sicurezza che l'impedenza impostata sul selettore AMP LOAD sia esatta, staccare l'altoparlante dall'uscita dell'altoparlante SPK OUT.
9. La misurazione della potenza del circuito OUTPUT LEVEL è corretta solo se l'impostazione AMP LOAD e l'impedenza dell'altoparlante collegato coincidono.
10. Se sull'uscita di linea LINE OUT non ci sono segnali, controllare queste tre impostazioni e se necessario modificarle:

A. Pannello frontale: SPEAKER ATTN è impostato su FULL ATTN e AMP TO LINE OUT è impostato su POST.

B. Pannello frontale: BLEND di LINE OUT è completamente impostato su MIC e non sono collegati microfoni, oppure l'alimentazione phantom 48V è disattivata ma è necessaria per il microfono collegato.

C. Pannello posteriore: SEND di FX LOOP è collegato, ma RETURN no e FX LOOP di LINE OUT è impostato su WET (loop effetti seriale aperto).

CURA, MANUTENZIONE E RIPARAZIONE

Per garantire il corretto funzionamento del dispositivo nel tempo, è necessario sottoporlo a una pulizia regolare e, se necessario, a manutenzione. La necessità di cura e manutenzione dipende dall'intensità e dall'ambiente di utilizzo.

In generale si consiglia di effettuare un'ispezione visiva prima di ogni utilizzo. Si consiglia inoltre di eseguire tutti gli interventi di pulizia applicabili menzionati di seguito ogni 500 ore di funzionamento o, in caso di minore intensità di utilizzo, al più tardi dopo un anno. I difetti causati da cura insufficiente possono comportare la limitazione dei diritti di garanzia.



AVVERTENZA! Prima di qualsiasi intervento di cura, staccare l'alimentazione elettrica e, se possibile, tutti i collegamenti del dispositivo.



NOTA! Una cura inadeguata può danneggiare il dispositivo, causando anche danni irreparabili.

1. Le superfici dell'alloggiamento devono essere pulite con un panno umido pulito. Aver cura che all'interno del dispositivo non penetri umidità.
2. Le aperture di ingresso e uscita dell'aria devono essere pulite regolarmente, rimuovendo polvere e sporcizia. Se si utilizza aria compressa, aver cura di non danneggiare il dispositivo (in questo caso, ad esempio, le ventole devono essere bloccate).
3. I cavi e i contatti elettrici devono essere puliti regolarmente, rimuovendo polvere e sporcizia.
4. In generale per la pulizia non devono essere utilizzati detersivi o sostanze con effetto abrasivo; in caso contrario la qualità della superficie potrebbe essere compromessa. In particolare i solventi, come l'alcol, possono compromettere l'azione delle guarnizioni dell'alloggiamento.
5. In generale, i dispositivi devono essere conservati in un luogo asciutto e protetti da polvere e sporcizia.

MANUTENZIONE E RIPARAZIONE (solo da parte di personale specializzato)



PERICOLO! Il dispositivo contiene componenti sotto tensione. Anche dopo la disconnessione dalla rete elettrica, nel dispositivo può permanere tensione residua, dovuta ad esempio a condensatori carichi.



NOTA! Il dispositivo non contiene assiemi che richiedono manutenzione da parte dell'utente.



NOTA! Gli interventi di manutenzione e riparazione devono essere eseguiti esclusivamente da personale tecnico autorizzato dal produttore. In caso di dubbi rivolgersi al produttore.



NOTA! Gli interventi di manutenzione non eseguiti correttamente possono invalidare la garanzia.

ESEMPIO DI CABLAGGIO

RIDUZIONE DI POTENZA

Riduci la potenza di uscita dal finale di potenza valvolare all'altoparlante e fai lavorare il finale di potenza nel suo intervallo migliore senza che perda dinamica. Per il funzionamento silenzioso, impostare su **FULL ATTN.** Il Supreme Soaker fornisce al finale di potenza un carico continuo a ogni livello di attenuazione, anche senza attenuazione (riduzione di potenza).

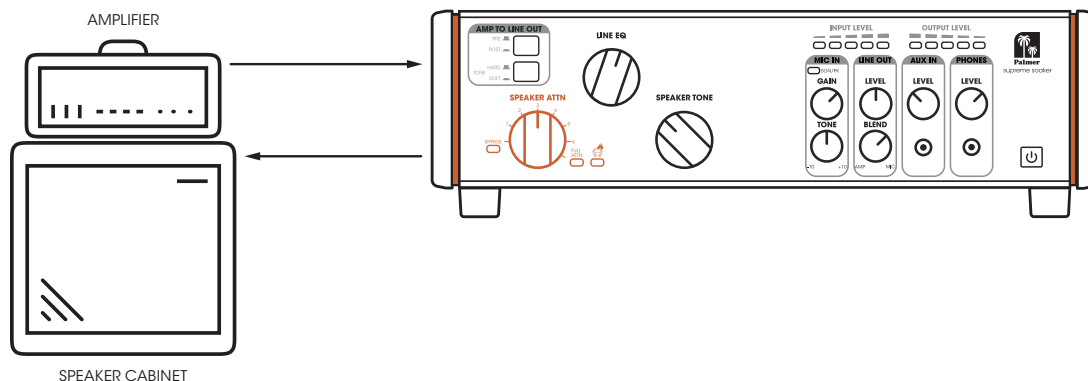

CAMBIARE IL TONO DELL'ALTOPARLANTE

C'è un'interazione tra il finale di potenza e l'altoparlante. Lo **SPEAKER TONE** modifica la curva di impedenza che il finale di potenza "vede" e invia all'altoparlante diverse variazioni del suono.

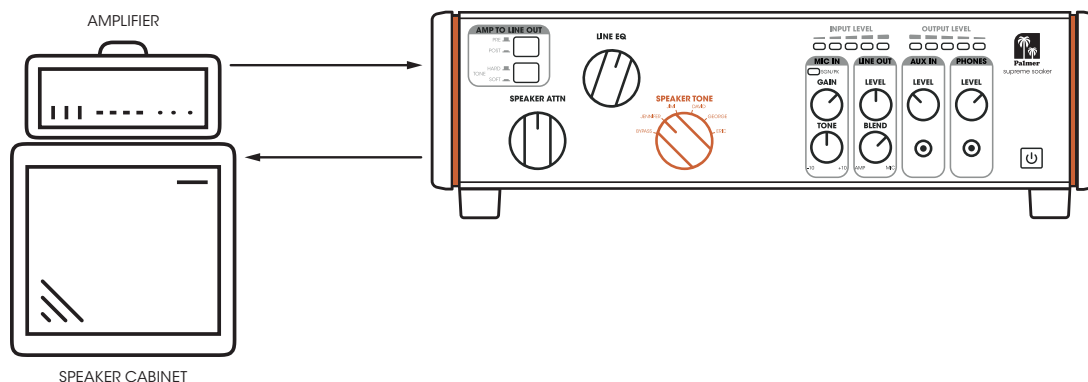

SIMULAZIONE ALTOPARLANTE (LINEEQ)

Attivare l'equalizzatore analogico **LINE EQ** (detto simulazione di altoparlante) sulle uscite di linea bilanciate e sull'uscita delle cuffie.

L'equalizzatore LINE EQ funziona sia con la riduzione di potenza completa sia con tutti gli altri livelli di riduzione. Se si bypassa (BYPASS), si sentirà il segnale secco del finale di potenza.

È possibile utilizzare il pulsante **Tone** per applicare una curva LINE EQ più "dura" o più "morbida".

Selezionare HARD per suoni distorti e SOFT per suoni puliti.

Attenzione: il segnale non passa a LINE OUT e a PHONES

se il selettore PRE/POST è impostato su POST e si è selezionato FULL ATTN.

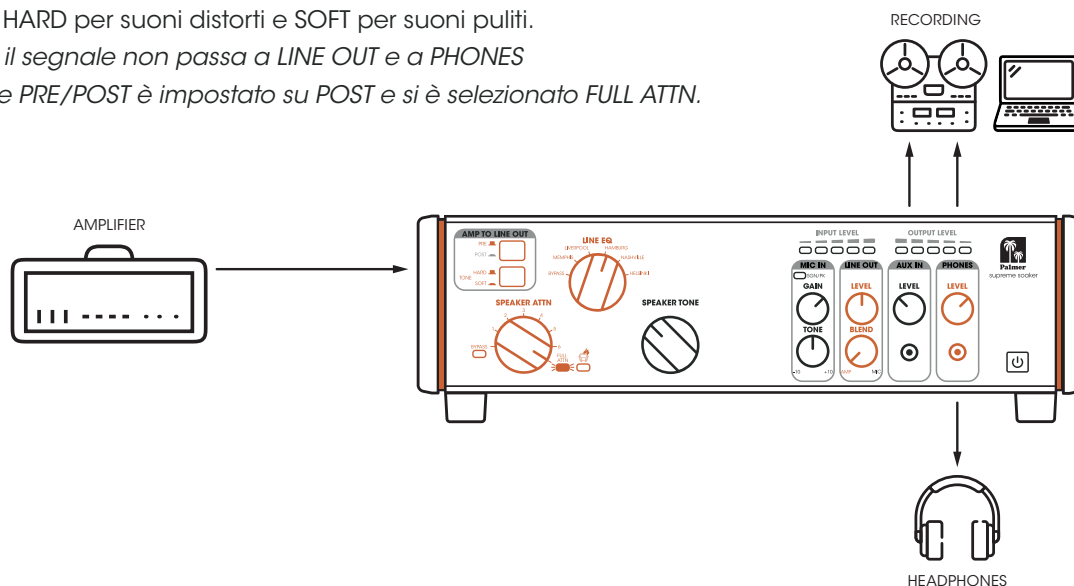

INGRESSO MIC/LINE

Avvicinare un microfono all'altoparlante della chitarra e immettere il segnale nel Supreme Soaker.

Il selettore **TONE** applica al segnale microfonico o di linea un'equalizzazione di acuti di ± 10 dB.

Sul pannello posteriore del dispositivo c'è un interruttore dell'alimentazione phantom per il funzionamento dei microfoni a condensatore e un interruttore di polarità.

Il controllo **GAIN** consente di impostare la preamplificazione dell'ingresso.

Con il controllo **BLEND** è possibile regolare il rapporto di volume tra il segnale del microfono e la simulazione dell'altoparlante (LINE EQ).

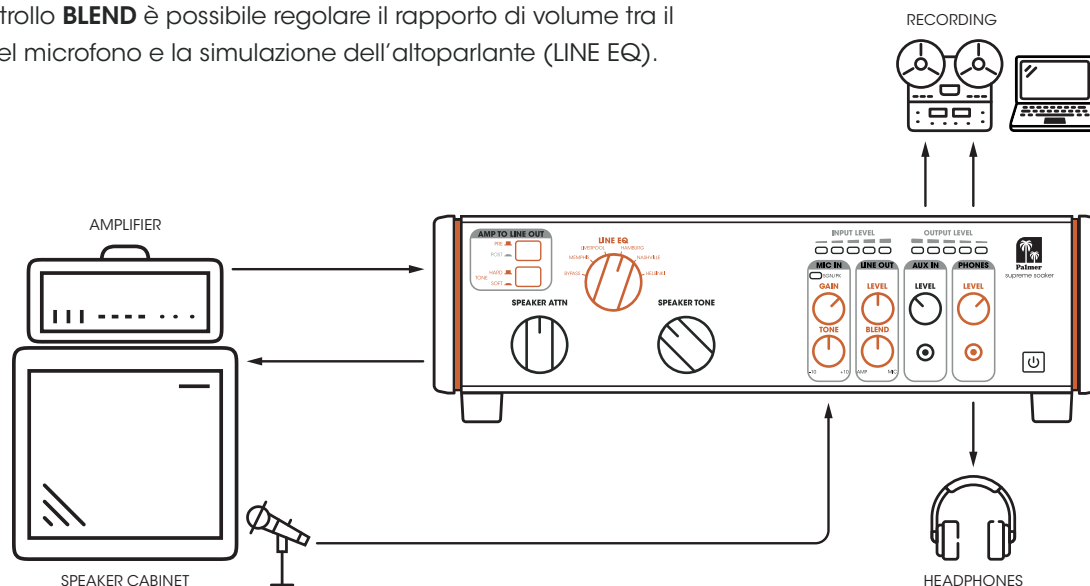

INSERIRE GLI EFFETTI STEREO

Integrare i pedali effetto preferiti nell'FX LOOP seriale. Gli effetti inseriti nel loop effetti sono integrati dopo **LINE EQ** (simulazione dell'altoparlante) e **MIC/LINE IN**. Si possono impostare a livello strumentale o professionale (**PRO/INST**) utilizzando un selettore sul pannello posteriore.

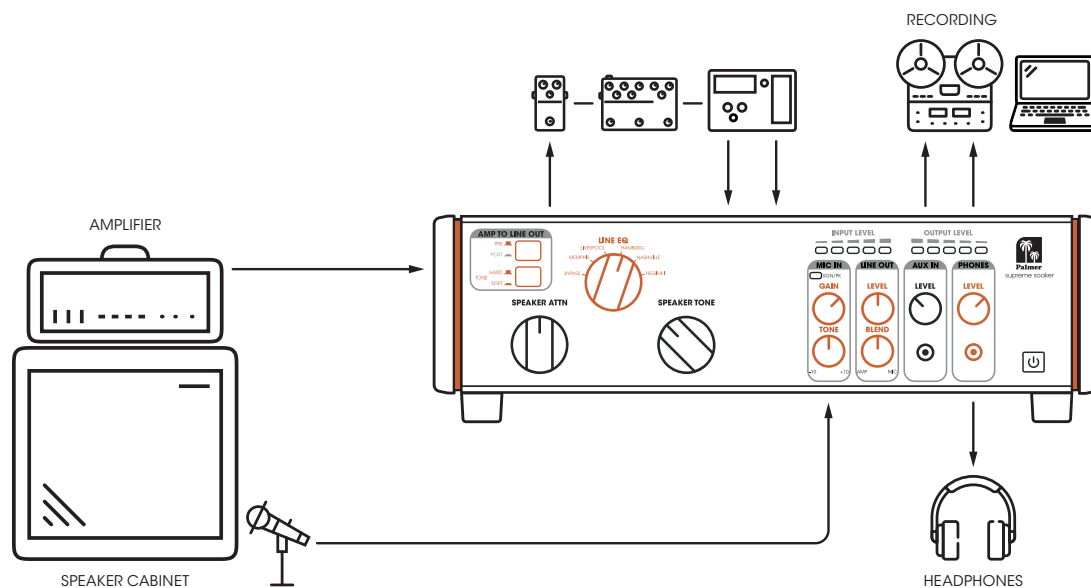

IMPROVVISAZIONI IN MUSICA

È possibile riprodurre la propria musica (tracce di accompagnamento, click track, mix di monitoraggio) nell'ingresso **AUX IN** e improvvisare al suono del proprio finale di potenza preferito.

Nota: il segnale di ingresso della traccia ausiliaria non viene trasmesso all'uscita di linea (**LINE OUT**), ma solo all'uscita cuffie (**PHONES**).

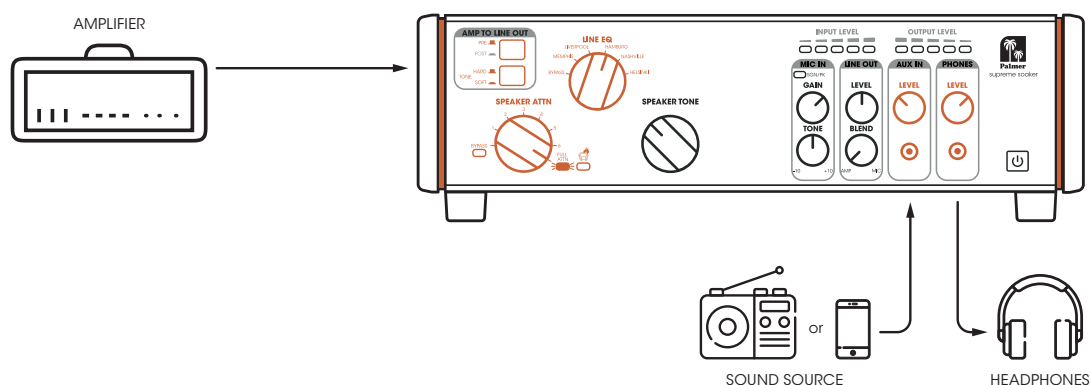

AGGIUNGERE LO SPEAKER TONE ALL'USCITA DELLE CUFFIE O DI LINEA

Per ottenere più variazioni sonore, è possibile attivare il pulsante **POST** e provare diverse combinazioni con le impostazioni di LINE EQ e SPEAKER TONE.

Nota 1: tutto questo avviene prima del loop FX.

Nota 2: se sono attivati il pulsante **POST** e **FULL ATTN**, sull'uscita **LINE OUT** o **PHONES** non ci sono segnali.

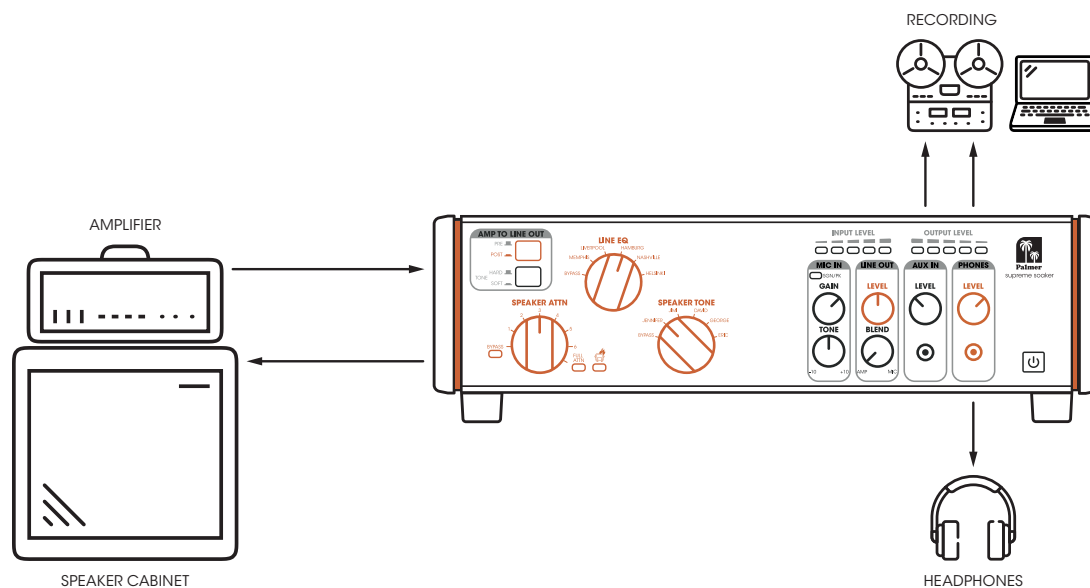

CONFIGURAZIONE DI REGISTRAZIONE E MONITORAGGIO A LATENZA ZERO

Il setup di registrazione perfetto per il tuo finale di potenza con latenza zero.

Invia il suono dal Supreme Soaker all'impianto di registrazione e di ritorno, dall'impianto di registrazione all'ingresso **AUX IN** del Supreme Soaker. Silenziare la traccia attivata (la traccia della chitarra) per ascoltare il suono dal Supreme Soaker.

In questo modo si ascolta il suono della chitarra con 0 millisecondi di ritardo più le tracce di accompagnamento dell'impianto di registrazione.



DIAGRAMMA DI FLUSSO DEL SEGNALE



DATI TECNICI

ASPETTI GENERALI

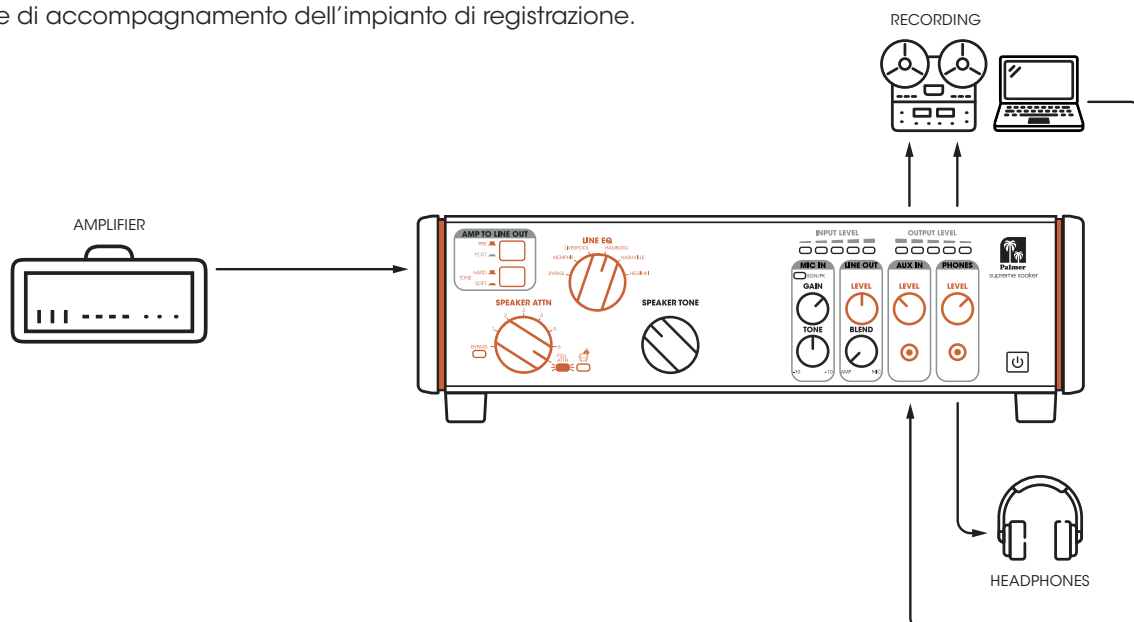
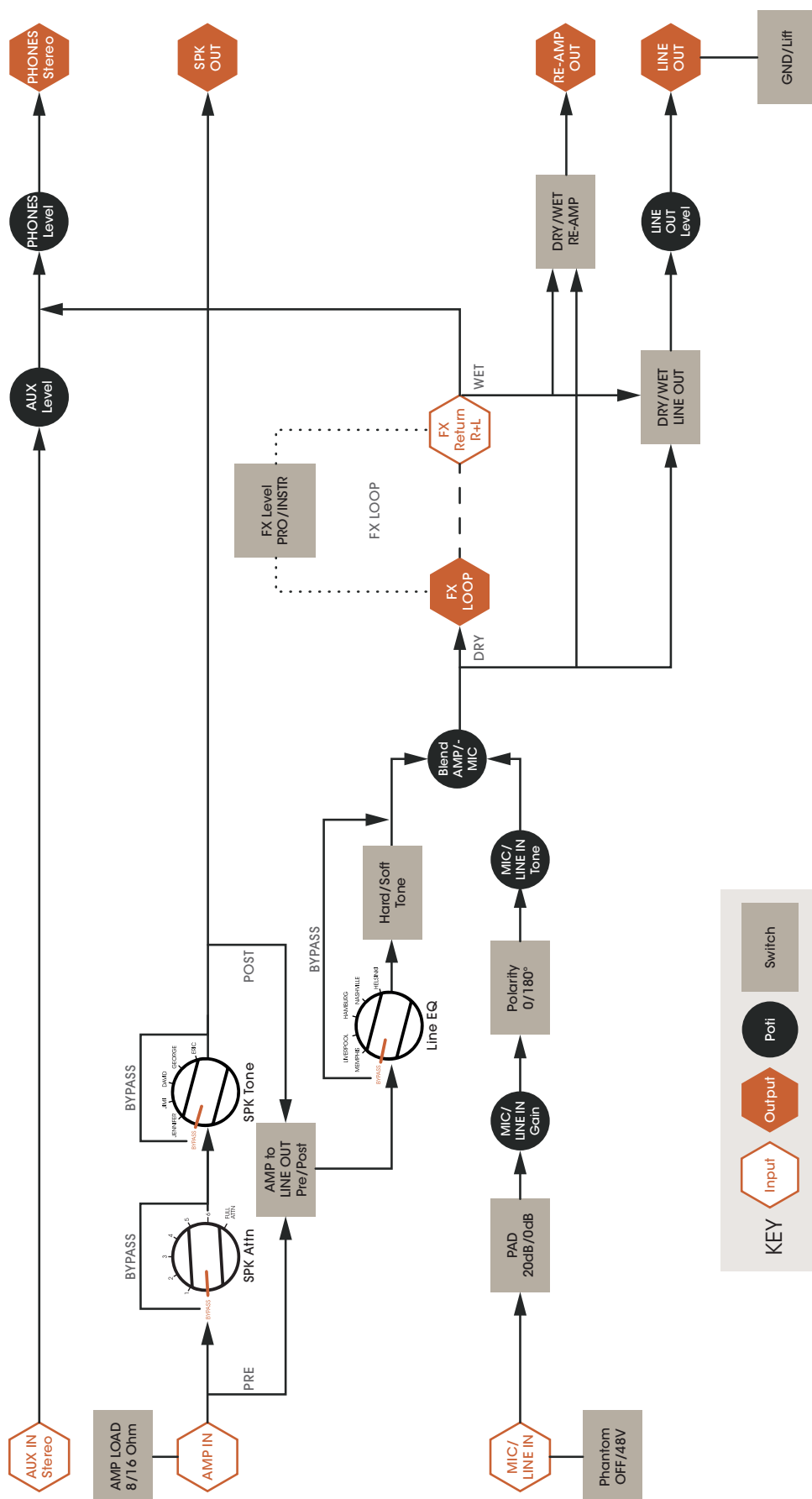
Tipo di prodotto	Riduttore di potenza, attenuatore, loadbox, DI Box, simulatore di altoparlante, preamplificatore microfonico, amplificatore per cuffie, dispositivo di ri-amplificazione
Elaborazione segnale	Analogico
Elementi di comando, pannello frontale	Riduzione di potenza a 7 livelli, equalizzatore di linea (5 preset), tono altoparlante (5 preset), guadagno MIC, tono MIC, livello dell'uscita di linea, miscelazione dell'uscita di linea, livello dell'ingresso ausiliare, livello del telefono, interruttore PRE/POST (dall'amplificatore all'uscita di linea), selettore di tono HARD/SOFT
Elementi di comando, pannello posteriore	Livello FX (Pro/Strumento), uscita di linea loop FX, re-amplificazione loop FX, GND/Lift, PAD ingresso MIC/LINE, alimentazione phantom, polarità, interruttore impedenza carico finale di potenza
Numero di ingressi	5
Tipo di ingresso	Bilanciato, non bilanciato
Connessioni ingressi	Jack da 3,5 mm, jack da 6,3 mm, XLR
Numero di uscite	6
Tipo di uscita	Bilanciato, non bilanciato
Connessioni di uscita	Jack da 3,5 mm, jack da 6,3 mm, XLR
Interruttore Ground/Lift	Sì
Uscite isolate dal trasformatore	Sì
Impedenza di carico interna	16 ohm, 8 ohm
Carico minimo quando è spento	16 ohm
Max potenza in ingresso	150 W
Riduttore di potenza	7 livelli
Filtro voce	Tono altoparlante a 5 livelli ed equalizzatore di linea a 5 livelli
Dispositivo di visualizzazione	Livello di uscita, bypass, riduttore di potenza, livello di ingresso, segnale MIC/clip, surriscaldamento, riduzione di potenza completa
Alimentazione	Presca a pin cavo da +9 V CC, 1,5 A
Polarità dell'alimentazione elettrica	Negativa sul contatto centrale
Collegamento alimentazione elettrica	2 x 5,5 mm
Max potenza assorbita	13,5 W
Potenza assorbita in standby	0,3 W
Ingombro (L x H x P)	334 x 108 x 274 mm
Peso	6,6 kg
Temperatura ambiente (in esercizio)	-20 °C-25 °C
Umidità relativa dell'aria	< 80% (senza condensazione)
Accessori (forniti in dotazione)	Adattatore

DATI TECNICI

AUDIO	
Ingressi	
Max livello di ingresso AUX IN (< 1% THD, 1 kHz)	+9 dBV
Max potenza di ingresso AMP IN	150 W picco, 100 W RMS
Numero di uscite	
Max livello di uscita LINE OUT (<1% THD)	+18 dBu
Max livello di uscita RE-AMP (<1% THD)	+1,5 dBV
Max livello di uscita PHONES OUT (<1% THD, 1 kHz)	1,4 V RMS
Impedenza minima PHONES OUT	33 ohm
Ingresso MIC/LINE	
Frequenza limite inferiore MIC/LINE IN (-3 dB)	90 Hz
Max guadagno MIC IN	58 dB
Intervallo di amplificazione MIC/LINE IN	0 ± 25 dB
Max livello di ingresso MIC IN (XLR) (< 1% THD, 1 kHz)	+1 dBu
Max livello di ingresso LINE IN (TRS) (< 1% THD, 1 kHz)	+22 dBu
Da MIC IN a LINE OUT THD+N (1 kHz, +4 dBu)	< 0,006%
Da MIC IN a LINE OUT THD+N (20 Hz-20 kHz, +4 dBu)	< 0,04%
Da MIC IN a LINE OUT EIN (guadagno massimo, non ponderato)	-114 dBu
Da MIC IN a LINE OUT SNR (tutti i bypass)	105 dB
Attenuazione PAD MIC/LINE IN	20 dB
Impedenza di ingresso (bilanciata) MIC IN (XLR)	1,5 kΩ
Impedenza di ingresso (bilanciata) LINE IN (TRS)	24 kΩ

SMALTIMENTO



IMBALLAGGIO:

1. Gli imballaggi possono essere riciclati attraverso i consueti canali di smaltimento.
2. Separare l'imballaggio in conformità alle leggi sullo smaltimento e i regolamenti sui materiali riciclabili in vigore nel proprio Paese.



DISPOSITIVO:

1. Il presente dispositivo è soggetto alla direttiva europea sui Rifiuti di Apparecchiature Elettriche ed Elettroniche nella versione aggiornata vigente. Direttiva RAEE - Rifiuti di Apparecchiature Elettriche ed Elettroniche. I dispositivi usati non devono essere smaltiti con i rifiuti domestici. Il dispositivo usato deve essere smaltito tramite un'azienda di smaltimento autorizzata o presso un centro di smaltimento comunale. Vi preghiamo di rispettare le normative in vigore nel Paese di installazione.
2. Rispettare le leggi e i regolamenti sullo smaltimento in vigore nel Paese di installazione.
3. I clienti privati possono richiedere informazioni sulle possibilità di smaltimento ecosostenibile al rivenditore presso il quale è stato acquistato il prodotto o presso le autorità regionali competenti.



BATTERIE E PILE:

1. Le batterie e le pile non devono essere smaltite con i rifiuti domestici. Le batterie e le pile devono essere smaltite presso un'azienda di smaltimento autorizzata presso un centro di smaltimento comunale.
2. Rispettare le leggi e i regolamenti sullo smaltimento in vigore nel proprio Paese.
3. I clienti privati possono richiedere informazioni sulle possibilità di smaltimento ecosostenibile al rivenditore presso il quale è stato acquistato il prodotto o presso le autorità regionali competenti.
4. I dispositivi dotati di batterie o pile che non possono essere rimosse dall'utente devono essere portati presso un punto di raccolta per dispositivi elettrici.

DICHIARAZIONI DEL PRODUTTORE

Garanzia del produttore e limitazione di responsabilità
Adam Hall GmbH
Adam-Hall-Str. 1
61627 Neu-Anspach, Germany
Email: Info@adamhall.com / +49 (0)6081 / 9419-0.

Le nostre attuali condizioni di garanzia e la limitazione di responsabilità sono consultabili alla pagina:
cdn-shop.adamhall.com/media/pdf/Manufacturers-Declarations-PALMER_DE_EN_ES_FR.pdf

Per assistenza, rivolgersi al proprio distributore di fiducia.



CE CONFORMITY

Con la presente Adam Hall GmbH dichiara che questo prodotto soddisfa le seguenti direttive (ove pertinenti):
Direttiva Bassa tensione (2014/35/UE)
Direttiva CEM (2014/30/UE)
RoHS (2011/65/UE)
RED (2014/53/UE)

DICHIARAZIONE DI CONFORMITÀ UE

Le dichiarazioni di conformità per prodotti che sono soggetti alle direttive Bassa tensione, CEM, RoHS, possono essere richieste all'indirizzo info@adamhall.com. Le dichiarazioni di conformità per i prodotti soggetti alla direttiva RED possono essere scaricate al link www.adamhall.com/compliance/

supreme soaker analog dynamic tube amp hub

INFORMACJE NA TEMAT NINIEJSZEJ INSTRUKCJI OBSŁUGI

Przed rozpoczęciem korzystania z urządzenia należy uważnie przeczytać instrukcje dotyczące bezpieczeństwa oraz całą instrukcję obsługi.

- ▶ Należy przestrzegać ostrzeżeń umieszczonych na urządzeniu i w instrukcji obsługi.
- ▶ Instrukcję obsługi należy zawsze przechowywać w zasięgu ręki.
- ▶ Jeżeli sprzedają Państwo lub przekazują urządzenie, ważne jest, aby dołączyli Państwo również niniejszą instrukcję obsługi, ponieważ stanowi ona integralną część produktu.

ZAMIERZONE ZASTOSOWANIE

Produkt ten jest urządzeniem dla techniki eventowej, jak również do studia, telewizji i transmisji!

- ▶ Ten produkt został opracowany do profesjonalnego użytku w dziedzinie technologii eventowej, studyjnej, telewizyjnej i nadawczej.
- ▶ Ponadto produkt ten przeznaczony jest wyłącznie dla wykwalifikowanych użytkowników posiadających specjalistyczną wiedzę z zakresu techniki eventowej, jak również studyjnej, telewizyjnej i transmisyjnej!
- ▶ Użytkowanie produktu poza określonymi danymi technicznymi i warunkami eksploatacji jest uważane za niezgodne z przeznaczeniem!
- ▶ Wyklucza się odpowiedzialność za szkody osobowe i rzeczowe osób trzecich spowodowane niewłaściwym użytkowaniem!
- ▶ Produkt nie jest odpowiedni dla:
 - ▶ Stosowania przez osoby (w tym dzieci) o ograniczonych możliwościach fizycznych, sensorycznych lub umysłowych lub z brakiem doświadczenia i wiedzy.
 - ▶ Dzieci (dzieci należy pouczyć, aby nie bawiły się urządzeniem).

DEFINICJE I OBJAŚNIENIA SYMBOLI

1. NIEBEZPIECZEŃSTWO: Słowo NIEBEZPIECZEŃSTWO, ewentualnie w połączeniu z symbolem, wskazuje na sytuacje lub warunki bezpośrednio zagrażające życiu i zdrowiu.
2. OSTRZEŻENIE: Słowo OSTRZEŻENIE, nawet w połączeniu z symbolem, wskazuje na potencjalnie niebezpieczne sytuacje lub sytuacje dla życia i zdrowia.
3. PRZESTROGA: Słowo PRZESTROGA, ewentualnie w połączeniu z symbolem, wskazuje na sytuacje lub warunki, które mogą skutkować obrażeniami.
4. UWAGA: Słowo UWAGA, ewentualnie w połączeniu z symbolem, wskazuje na sytuacje lub warunki, które mogą prowadzić do szkód materialnych i/lub środowiskowych.



Ten symbol wskazuje na zagrożenia, które mogą spowodować porażenie prądem.



Ten symbol oznacza niebezpieczne obszary lub niebezpieczne sytuacje.



Ten symbol oznacza zagrożenia spowodowane gorącymi powierzchniami.



Ten symbol oznacza niebezpieczeństwo związane z wysokim poziomem głośności.



Ten symbol oznacza urządzenie, które nie zawiera żadnych części nadających się do samodzielnego serwisowania przez użytkownika.



Ten symbol oznacza dodatkowe informacje na temat działania produktu.



Ten symbol oznacza urządzenie, które może być używane wyłącznie w suchych pomieszczeniach.

INSTRUKCJE BEZPIECZEŃSTWA



ZAGROŻENIE:

1. Proszę nie otwierać urządzenia i nie wprowadzać żadnych modyfikacji.
2. Jeśli urządzenie przestanie działać prawidłowo, jeśli do jego wnętrza dostaną się płyny lub przedmioty lub jeśli zostanie ono uszkodzone w jakikolwiek inny sposób, należy je natychmiast wyłączyć i odłączyć od zasilania. Urządzenie może być naprawiane wyłącznie przez autoryzowanych serwisantów.
3. W przypadku urządzeń klasy ochrony 1 przewód ochronny musi być prawidłowo podłączony. Nigdy nie odłączać przewodu ochronnego. Urządzenia klasy ochrony 2 nie posiadają przewodu ochronnego.
4. Upewnić się, że przewody pod napięciem nie są zagięte lub w inny sposób uszkodzone mechanicznie.
5. Nigdy nie wolno omijać bezpiecznika urządzenia.



OSTRZEŻENIE!

1. Urządzenie nie może być używane, jeśli wykazuje widoczne oznaki uszkodzenia.
2. Urządzenie może być instalowane wyłącznie w stanie beznapięciowym.
3. Jeśli kabel sieciowy lub zasilacz urządzenia są uszkodzone, nie wolno uruchamiać urządzenia.
4. Kable zasilające podłączone na stałe mogą być wymieniane tylko przez wykwalifikowany personel.



UWAGA:

1. Proszę nie włączać urządzenia, jeśli było ono narażone na ekstremalne wahania temperatury (na przykład podczas transportu). Wilgoć i kondensacja mogą uszkodzić urządzenie. Urządzenie należy włączyć dopiero po osiągnięciu temperatury otoczenia.
2. Upewnić się, że napięcie i częstotliwość sieci zasilającej są zgodne z wartościami podanymi na urządzeniu. Jeśli urządzenie posiada przełącznik wyboru napięcia, nie należy włączać urządzenia, dopóki nie zostanie on prawidłowo ustawiony. Stosować tylko odpowiednie kable zasilające.
3. Aby całkowicie odłączyć urządzenie od zasilania, należy odłączyć kabel zasilający lub zasilacz od gniazdka. Nie wystarczy nacisnąć włącznik/wyłącznik na urządzeniu. Ponadto, podłączony wzmacniacz

1. również musi być odłączony od urządzenia!
2. Proszę upewnić się, że używany bezpiecznik odpowiada typowi nadrukowanemu na urządzeniu.
3. Upewnić się, że podjęto odpowiednie środki zapobiegające przepięciom (np. uderzeniom piorunów).
4. Proszę przestrzegać podanego maksymalnego prądu wyjściowego w urządzeniach ze złączem Power Out. Należy upewnić się, że całkowity pobór prądu wszystkich podłączonych urządzeń nie przekracza podanej wartości.
5. Wtykowe kable zasilające należy wymieniać wyłącznie na oryginalne kable.

**NIEBEZPIECZEŃSTWO:**

1. Niebezpieczeństwo zadławienia! Plastikowe torby i małe części muszą być przechowywane poza zasięgiem osób (w tym dzieci) o ograniczonych zdolnościach fizycznych, sensorycznych lub umysłowych.
2. Ryzyko upadku! Proszę upewnić się, że urządzenie jest bezpiecznie zamontowane i nie może spaść. Należy używać wyłącznie odpowiednich stojaków lub uchwytów (szczególnie w przypadku instalacji stałych). Upewnić się, że akcesoria są prawidłowo zamontowane i zabezpieczone. Zapewnić przestrzeganie obowiązujących przepisów bezpieczeństwa.

**Ostrzeżenie!**

1. Urządzenie należy używać wyłącznie w zalecany sposób.
2. Urządzenie należy obsługiwać wyłącznie przy użyciu akcesoriów zalecanych i dostarczonych przez producenta.
3. Podczas instalacji należy przestrzegać przepisów bezpieczeństwa obowiązujących w Państwie kraju.
4. Po podłączeniu urządzenia należy upewnić się, że wszystkie kable zostały poprowadzone w taki sposób, aby uniknąć uszkodzeń lub wypadków, takich jak potknięcia.
5. Należy przestrzegać określonej minimalnej odległości od normalnie łatwopalnych materiałów! Jeśli nie jest to wyraźnie określone, minimalna odległość wynosi 0,3 m.

**PRZESTROGA!**

1. Ruchome elementy, takie jak wsporniki montażowe, mogą się zablokować.



2. Powierzchnia obudowy urządzenia może się bardzo nagrzewać podczas regularnej pracy. Upewnić się, że przypadkowe dotknięcie obudowy nie jest możliwe. Przed demontażem, pracami konserwacyjnymi, ładowaniem itp. należy zawsze odczekać, aż urządzenie wystarczająco ostygnie.

**UWAGA:**

1. Nie należy instalować ani używać urządzenia w pobliżu grzejników, akumulatorów ciepła, pieców lub innych źródeł ciepła. Należy zadbać o to, aby urządzenie było zawsze zainstalowane w taki sposób, aby było wystarczająco chłodzone i nie mogło się przegrzać.
2. W pobliżu urządzenia nie należy umieszczać żadnych źródeł zapłonu, takich jak palące się świece.
3. Nie wolno zakrywać otworów wentylacyjnych i blokować wentylatorów.
4. Do transportu należy używać oryginalnego opakowania lub opakowania dostarczonego przez producenta.
5. Należy unikać uderzeń lub wstrząsów urządzenia.
6. Należy przestrzegać stopnia ochrony IP oraz warunków otoczenia, takich jak temperatura i wilgotność.

1. zgodnie ze specyfikacją.
2. Urządzenia mogą być stale rozwijane. W przypadku jakichkolwiek rozbieżności między instrukcją obsługi a etykietą urządzenia w odniesieniu do warunków pracy, wydajności lub innych cech urządzenia, informacje na urządzeniu zawsze mają pierwszeństwo.
3. Urządzenie nie nadaje się do pracy w tropikalnych strefach klimatycznych ani na wysokości powyżej 2000 m n.p.m.
4. O ile nie zaznaczono inaczej, urządzenie nie nadaje się do pracy w warunkach morskich.

**UWAGA:**

W przypadku zestawów do przebudowy lub modernizacji, lub akcesoriów dostarczonych przez producenta, należy bezwzględnie przestrzegać dołączonych instrukcji.

**UWAGA, WYSOKIE POZIOMY GŁOŚNOŚCI W PRZYPADKU PRODUKTÓW AUDIO!**

To urządzenie jest przeznaczone do użytku profesjonalnego. Komercyjna eksploatacja tego urządzenia podlega obowiązującym krajowym przepisom i wytycznym dotyczącym zapobiegania wypadkom.

Uszkodzenie słuchu spowodowane wysokim poziomem głośności i ciągłym narażeniem: Korzystanie z tego produktu może generować wysokie poziomy ciśnienia akustycznego (SPL), które mogą spowodować uszkodzenie słuchu. Unikać ekspozycji na duże poziomy głośności.



UWAGA: Podłączanie kabli sygnałowych i operacje przełączania (np. włączanie i wyłączanie zasilania phantom) mogą prowadzić do znacznych zakłóceń. Proszę upewnić się, że kanały wejściowe (konsola mikserska, interfejs audio, urządzenie efektowe itp.) są wyciszone podczas podłączania i przełączania. W przeciwnym razie poziom hałasu może spowodować uszkodzenia.



OSTRZEŻENIE: Moc podłączonego wzmacniacza nie może przekraczać 150 W RMS!



UWAGA: Kable głośnikowe należy zawsze podłączać PRZED włączeniem wzmacniacza i Supreme Soaker, a odłączać dopiero PO ich wyłączeniu!



OSTRZEŻENIE: Aby całkowicie odłączyć zasilanie Supreme Soaker, należy odłączyć zasilacz sieciowy od gniazdka ORAZ odłączyć od urządzenia podłączony wzmacniacz.



UWAGA: Należy upewnić się, że otwory wentylacyjne w obudowie urządzenia nie są zakryte podczas pracy i że powietrze może swobodnie krążyć, zwłaszcza w przypadku montażu w szafie Rack!



UWAGA: Silne pola magnetyczne mogą powodować generowanie szumu. Dlatego nie należy umieszczać Supreme Soaker w pobliżu silnych pól magnetycznych (np. transformatora sieciowego).

**UWAGI DOTYCZĄCE PRZENOŚNYCH URZĄDZEŃ DO ZASTOSOWAŃ WEWNĘTRZNYCH**

1. Działanie tymczasowe! Sprzęt eventowy jest zazwyczaj przeznaczony wyłącznie do pracy tymczasowej.
2. Ciągła eksploatacja lub stała instalacja może pogorszyć funkcjonowanie urządzenia i spowodować jego przedwczesne starzenie się.

ZAWARTOŚĆ OPAKOWANIA

Wyjąć produkt z opakowania i usunąć wszystkie materiały opakowaniowe.

Proszę sprawdzić kompletność i integralność dostawy i niezwłocznie po zakupie powiadomić sprzedawcę, jeśli dostawa nie jest kompletna lub jest uszkodzona.

Zawartość opakowania obejmuje:

- ▶ 1 x Supreme Soaker
- ▶ 1 x zasilacz zewnętrzny
- ▶ INSTRUKCJA UŻYTKOWANIA

OTO PAŃSTWA NOWY MODUŁ ANALOGOWEGO DYNAMICZNEGO WZMACNIACZA LAMPOWEGO!

Dziękujemy za wybranie Palmer Supreme Soaker, Państwa kompleksowego rozwiązania dla uzyskania czystego analogowego dźwięku!

Dzięki Supreme Soaker można zmaksymalizować potencjał wzmacniacza lampowego w sposób, który nigdy wcześniej nie był możliwy - aż do teraz. Supreme Soaker to reduktor mocy biernej i load box z precyzyjnie dostrojonym analogowym symulatorem głośnika. Pozwala na stałe dostosowanie sweet spotu wzmacniacza - przy dowolnej głośności - i szybko stanie się Państwa ulubionym urządzeniem w każdej sytuacji muzycznej, od grania i nagrywania w domu po próby z zespołem i granie na żywo... bez utraty dobrego brzmienia!

Niezależnie od tego, czy jammujesz w domu, nagrywasz własną muzykę lub grasz z innymi - lub wszystko powyższe - Supreme Soaker jest do tego idealny i zapewnia, że Twój sygnał zawsze pozostaje czysty i analogowy.

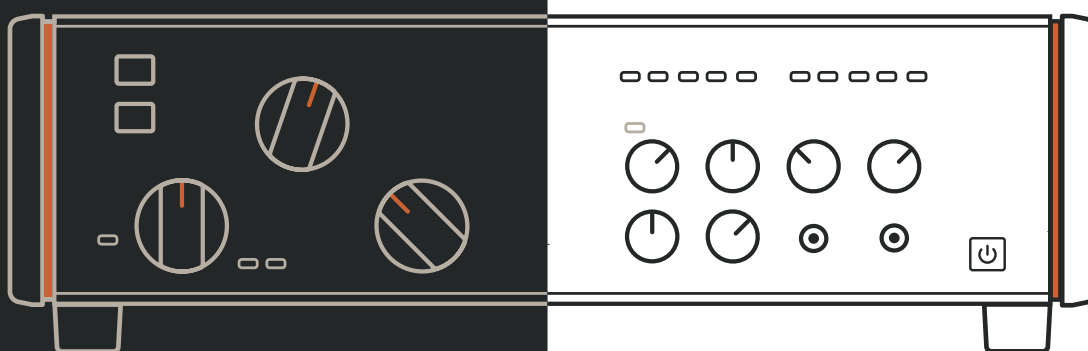

Oto kilka najważniejszych zalet Supreme Soaker:

- ▶ Reaktywny reduktor mocy i load box: Możesz wyregulować sweet spot swojego wzmacniacza przy dowolnej głośności, od zera (tak, można używać słuchawek lub nagrywać cicho) do głośności pomieszczenia do granic tego, co można zaakceptować pod względem dźwięku... Wybór należy do Państwa, oczywiście bez kolumny głośnikowej!
- ▶ Precyzyjnie dostrojony analogowy symulator głośnika: Dowolnie zmieniaj brzmienie swojego wzmacniacza, aby uzyskać ostateczny dźwięk - już nigdy nie będziesz potrzebować mikrofonu do głośnika!
- ▶ Wyjście głośnikowe z unikalną kontrolą dźwięku: Zmień paletę dźwięków swojej kolumny głośnikowej, aby stworzyć nowe, charakterystyczne pejzaże dźwiękowe.
- ▶ Wejście mikrofonowe/liniowe (możliwość miksowania z symulatorem głośnika): Połącz swój ulubiony omikrofonowany głośnik z symulatorem głośnika Supreme Soaker, aby uzyskać analogowe wrażenia dźwiękowe w swojej klasie.

- ▶ Wyjście słuchawkowe na panelu przednim: idealne do cichej praktyki, gdy pojawi się inspiracja.
- ▶ Stereo FX Loop: Czy kochasz swoje efekty podłogowe? My też! Dlatego Supreme Soaker posiada stereofoniczną pętlę FX dla tworzenia Twoich wszystkich niezwykłych pejzaży dźwiękowych.
- ▶ Wejście Aux na panelu przodnim: Chcesz jammować do podkładów muzycznych lub nawet grać do kliknięcia? Z Supreme Soaker jest to bardzo łatwe.
- ▶ Zbalansowane stereofoniczne wyjścia liniowe XLR: Jeśli chodzi o nagrywanie dźwięków, cały świat stoi przed Tobą otworem.
- ▶ Kompatybilny z konfiguracjami 8- i 16-omowymi: Doskonale współpracuje z 99% wszystkich wzmacniaczy lampowych.
- ▶ Zaprojektowany dla wzmacniaczy o mocy do 150 W RMS: idealny do ujarzmienia nawet dużych, wypełniających stadiony wzmacniaczy lampowych z przeszłości! Dzięki Supreme Soaker w końcu masz kolejny powód, aby odkurzyć swój pełny zestaw!
- ▶ Obwód zabezpieczający wzmacniacz ze stałym obciążeniem wzmacniacza: Nigdy więcej obaw o podłączenie wzmacniacza bez podłączonych głośników!
- ▶ Czysto analogowe doświadczenie, do którego nie potrzebujesz żadnych aplikacji! Być może najważniejsze jest to, że Supreme Soaker jest prosty, bezpośredni i niezafałszowany: analogowy dźwięk jest zachowany przez cały czas, a wszystkie potrzebne elementy sterujące znajdują się bezpośrednio na urządzeniu, dzięki czemu można skupić się na tym, co najważniejsze: tworzeniu muzyki!

A to dopiero początek. Gdy lepiej poznasz Supreme Soaker, zdasz sobie sprawę, w jak wielu obszarach może on stać się niezbędnym narzędziem w Twojej kreatywnej pracy muzycznej.

Dzięki niezrównanemu dźwiękowi, wszechstronnej łączności i łatwości użytkowania, Supreme Soaker stanie się od teraz centralnym elementem Twojego zestawu - i proszę nam wierzyć, Twoja rodzina, sąsiedzi i publiczność będą Ci za to wdzięczni!

Dla nas - zespołu Palmer - jest to kulminacja długoterminowego celu, realizacja wieloletniego marzenia w zakresie dźwięku. Od ponad 40 lat jesteśmy liderem w branży analogowych rozwiązań dźwiękowych dla muzyków i inżynierów dźwięku, a dzięki Supreme Soaker mają Państwo osobisty dostęp do naszego wieloletniego doświadczenia i wiedzy jako projektantów, inżynierów i co najważniejsze, muzyków.

Życzymy miłej zabawy z Supreme Soaker!

PRZYŁĄCZA, ELEMENTY OBSŁUGI I WSKAŹNIKI

Połączenia oraz elementy obsługi i wyświetlacza są oznaczone kolorami w celu ułatwienia orientacji:

Pomarańczowy:	ścieżka sygnału wzmacnianego ze wzmacniacza do głośnika
Żółty:	ścieżka sygnału prowadząca do wyjścia LINE OUT i RE-AMP OUT
Szary:	ścieżka sygnału prowadząca do wyjścia słuchawkowego PHONES

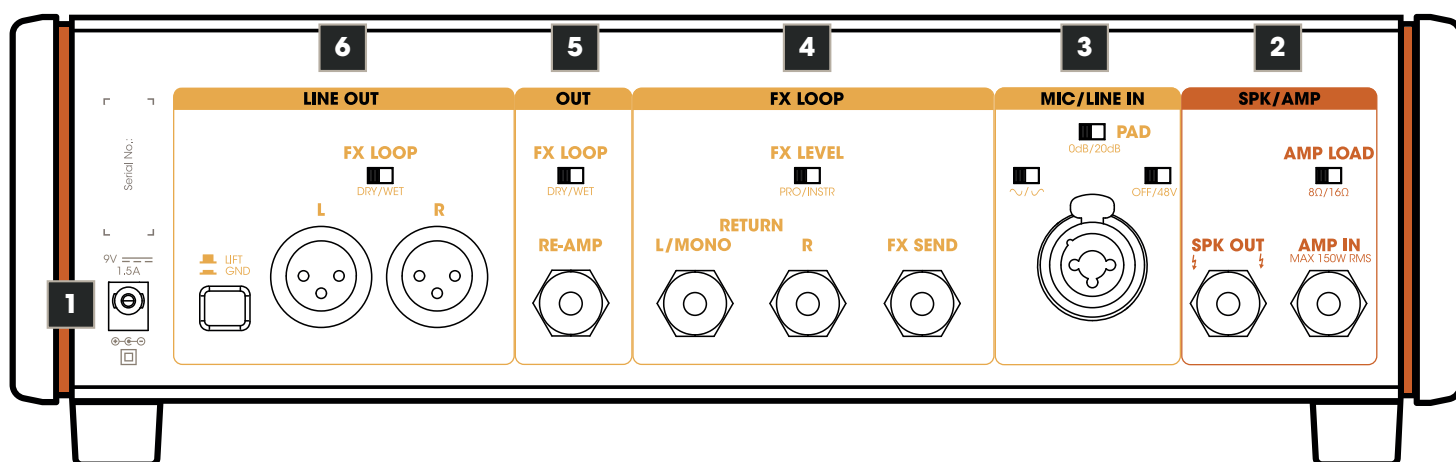

1. POWER INPUT

Gniazdo niskiego napięcia do zasilania urządzenia. Aby zapobiec uszkodzeniu urządzenia, prosimy używać wyłącznie oryginalnego zasilacza (wchodzącego w zakres dostawy) lub jednego z zasilaczy Palmer PWT06IEC i PWT12IEC.

2. SPK/AMP

AMP IN Wejście wzmacniacza z gniazdem jack 6,3 mm.

Proszę użyć wysokiej jakości kabla głośnikowego (min. 2 x 1,5 mm²), aby podłączyć wyjście głośnikowe wzmacniacza gitarowego do wejścia wzmacniacza AMP IN.

Przeostrożenie podczas korzystania ze wzmacniaczy gitarowych o mocy wyjściowej przekraczającej 100 W: Proszę upewnić się, że otwory wentylacyjne obudowy nie są zakryte, a urządzenie ma zapewnioną wystarczającą cyrkulację powietrza.

Proszę regularnie monitorować nagrzewanie się urządzenia i uważnie obserwować diodę LED "Płonący autobus" (patrz punkt 13, Ostrzeżenie przed przegrzaniem!). Jeśli ta dioda LED zaświeci się, należy przerwać odtwarzanie i poczekać, aż urządzenie ostygnie.

AMP LOAD Dostosować impedancję wymaganą dla wzmacniacza za pomocą przelącznika AMP LOAD przed włączeniem wzmacniacza (8Ω/16Ω).

SPK OUT Gniazdo jack 6,3 mm do podłączenia głośnika gitarowego.

Ponieważ Supreme Soaker posiada wewnętrzne rezystory obciążenia, kolumna gitarowa niekoniecznie musi być podłączona do wyjścia głośnikowego SPK OUT. W przypadku korzystania z głośnika gitarowego, impedancja głośnika powinna odpowiadać impedancji wymaganej dla wzmacniacza. Proszę użyć wysokiej jakości kabla głośnikowego (min. 2 x 1,5 mm²), aby podłączyć wyjście głośnikowe SPK OUT do wejścia kolumny gitarowej.

3. MIC/LINE IN

Gniazdo combi XLR / jack Wejście audio dla mikrofonu (odpowiednie również dla źródła odtwarzania sygnału liniowego).

Wejście XLR: Proszę podłączyć odpowiedni mikrofon za pomocą kabla mikrofonowego i podłączyć głośnik gitarowy. Proszę ustawić stosunek głośności pomiędzy sygnałem wzmacniacza i mikrofonu na panelu przednim (LINE OUT, BLEND, AMP <-> MIC).

Wejście jack TRS (-20 dB): Proszę podłączyć wyjście liniowe wzmacniacza za pomocą kabla liniowego. Proszę ustawić stosunek głośności pomiędzy wzmacniaczem a sygnałem liniowym na panelu przednim (LINE OUT, BLEND, AMP <-> MIC).

PAD (Passive Attenuation Device) Obwód PAD może być użyty do dostosowania zakresu poziomu stopnia wejściowego do poziomu sygnału wejściowego.

W ten sposób można skutecznie uniknąć zniekształceń sygnału audio.

0dB: Brak tłumienia sygnału audio.



20dB: Tłumienie sygnału audio o 20 dB.

Proszę wybrać pozycję 0dB, jeśli wzmocnienie sygnału wejściowego można regulować za pomocą pokrętła GAIN z przodu urządzenia, tak aby w sygnale nie występowały zniekształcenia i osiągnięto wystarczający poziom sygnału.

Proszę wybrać ustawienie 20 dB, jeśli ustawienie z najniższym wzmocnieniem w zakresie regulacji pokrętła GAIN na panelu przednim nie jest wystarczające, aby uniknąć zniekształceń sygnału (diody LED wskaźnika SGN/PK świeci na czerwono w sposób ciągły lub miga na czerwono przy poziomach szczytowych, PK = Peak).

OFF/48V48 V zasilanie phantom do użytku z mikrofonem pojemnościowym.

Proszę włączyć zasilanie phantom tylko po podłączeniu mikrofonu (przełącznik w pozycji 48V) i wyłączyć je ponownie przed odłączeniem mikrofonu (przełącznik w pozycji OFF).

POLARYZACJA  Podczas miksowania sygnałów wzmacniacza i mikrofonu, odwrócenie polaryzacji sygnału mikrofonu może zapobiec niepożądanym zniekształceniom (przełącznik w pozycji  = polaryzacja standardowa, przełącznik w pozycji  = polaryzacja odwrócona).

4. FX LOOP

Szeregowa ścieżka loop-in (niezbalansowana) do integracji zewnętrznej jednostki efektów (reverb, delay itp.).

Ustawienie stosunku głośności pomiędzy sygnałem bezpośrednim i efektywnym (suchy/mokry) na urządzeniu efektywnym. UWAGA: Jeśli używane jest tylko gniazdo nadawcze, a gniazda powrotne pozostają nieużywane, ścieżka sygnału zostaje przerwana.

FX SEND 6,3 mm gniazdo jack do sterowania zewnętrzną jednostką efektów (FX SEND -> jednostka efektów INPUT).

Proszę używać wysokiej jakości kabla liniowego z 2-pinowymi wtyczkami jack.

RETURN L/MONO - R 6,3 mm gniazda jack do powrotu sygnału efektu (sygnał mono: jednostka efektu OUTPUT ->

RETURN L/MONO, sygnał stereo: jednostka efektu OUTPUT L + R -> RETURN L + R).

Proszę używać wysokiej jakości kabli liniowych z 2-pinowymi wtyczkami jack.

FX LEVEL PRO/INSTR Przełącznik do regulacji poziomu wysyłania.

Zalecenie: Poziom PRO = do sterowania urządzeniem efektywnym typu rack w obszarze studia, poziom INSTR = do sterowania urządzeniem efektywnym podłogowym.

Proszę wybrać odpowiednie ustawienie dla posiadanego urządzenia efektowego. Proszę upewnić się, że stopień wejściowy urządzenia efektowego jest wystarczającoysterowany, ale nie przesterowany.

5. OUT

Ścieżka wyjściowa o wysokiej impedancji (niezbalansowana) do napędzania (kolejnego) wzmacniacza gitarowego.

RE-AMP Gniazdo jack 6,3 mm.

Do podłączenia wzmacniacza gitarowego należy użyć wysokiej jakości kabla instrumentalnego z 2-pinowymi wtyczkami jack.

Przełącznik FX LOOP DRY/WET w pozycji DRY: Sygnał wychodzący bez efektu (nr 4. FX LOOP).

Przełącznik w pozycji WET: Sygnał wyjściowy z efektem (nr 4. FX LOOP).

6. LINE OUT

Zbalansowane stereofoniczne wyjście liniowe z gniazdami XLR dla lewego i prawego sygnału stereo L + R. Wyjście LINE OUT służy do sterowania konsolą mikserską lub interfejsem audio itp.

Przełącznik FX LOOP DRY/WET w pozycji DRY: Sygnał wychodzący bez efektu (nr 4. FX LOOP).

Przełącznik w pozycji WET: Sygnał wyjściowy z efektem (nr 4. FX LOOP).

LIFT/GROUND Przełącznik służący do odłączania połączenia uziemienia od wejścia i wyjścia (podnoszenie uziemienia).

W pozycji nie wciśniętej połączenie z masą jest rozłączone; połączenie jest nawiązywane po wciśnięciu przełącznika. Możliwość zapobiegania pętli szumów za pomocą przełącznika uziemienia zależy od uziemienia podłączonego urządzenia. Możliwe jest zatem, że zarówno jedna, jak i druga pozycja przełącznika jest w stanie skutecznie zmniejszyć lub wyeliminować buczenie.

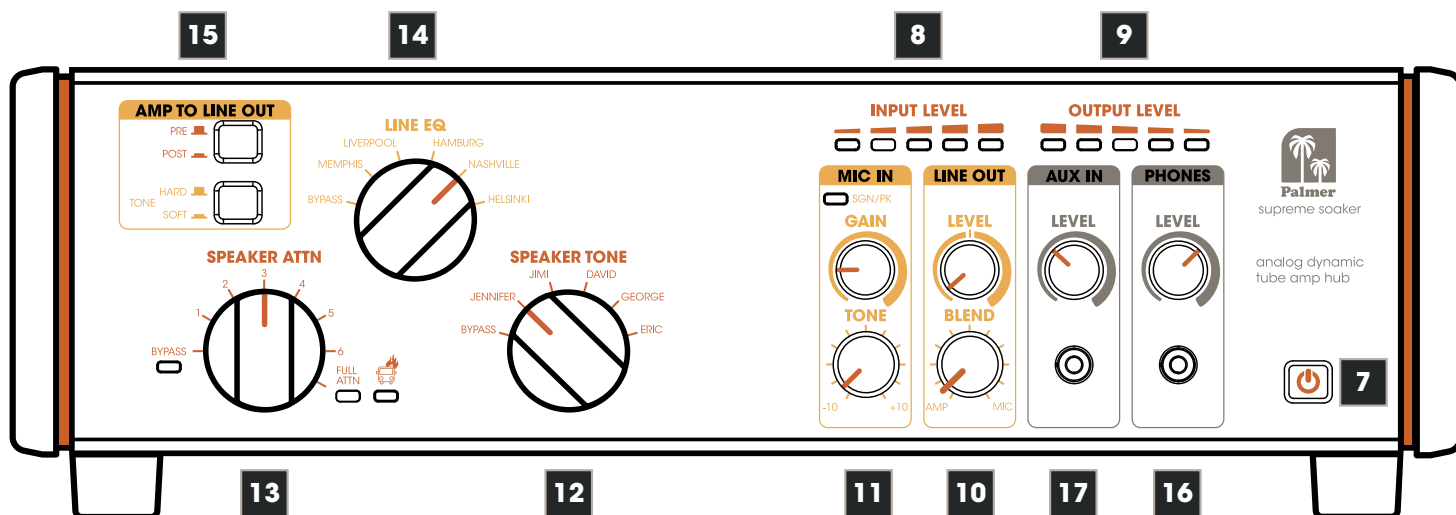

7. POWER

Po podłączeniu Supreme Soaker do sieci elektrycznej za pomocą zewnętrznego zasilacza pulsuje podświetlony symbol zasilania w przycisku zasilania (tryb gotowości). Proszę nacisnąć przycisk , aby zakończyć tryb czuwania i przygotować urządzenie do pracy. Aby powrócić do trybu czuwania, proszę ponownie nacisnąć przycisk zasilania.



Po wyjściu z trybu czuwania proszę upewnić się, że wszystkie diody LED z przodu urządzenia zaświeciły się na krótko! Jeśli jedna dioda LED (lub kilka diod LED) nie świeci się podczas procesu uruchamiania, oznacza to usterkę. Proszę odłączyć urządzenie od zasilania i skontaktować się z partnerem handlowym!

8. INPUT LEVEL

5-segmentowy wyświetlacz LED poziomu sygnału na wejściu wzmacniacza AMP IN.

9. OUTPUT LEVEL

5-segmentowy wyświetlacz LED poziomu sygnału na wyjściu głośnikowym SPK OUT.

10. LINE OUT LEVEL

Regulator głośności wyjścia stereo LINE OUT.

WSKAZÓWKA: Aby sterować konsolą mikserską, interfejsem audio lub podobnym urządzeniem, proszę wybrać pozycję środkową (0 dB) jako ustawienie domyślne i zwiększać lub zmniejszać poziom sygnału tylko w razie potrzeby (+/- 12 dB).

BLEND Pokrętło do regulacji stosunku głośności między sygnałem AMP a sygnałem MIC.

11. MIC IN

GAIN Pokrętło do ustawiania wstępnego wzmocnienia wejścia audio MIC/LINE IN.

SGN/PKT Dwukolorowa dioda LED wskazuje, czy sygnał jest obecny na wejściu audio MIC/LINE (świeci na bursztynowo) i czy stopień wejściowy działa na granicy zniekształceń lub w zakresie zniekształceń (miga na czerwono lub świeci na czerwono w sposób ciągły).

W takim przypadku należy zmniejszyć wzmocnienie wstępne za pomocą pokrętła GAIN i, jeśli to konieczne, włączyć tłumik 20 dB (z tyłu urządzenia, patrz punkt 3 PAD).

TONE Regulacja barwy dźwięku z filtrem górnoprzepustowym.

Podnieść wysokość (obrócić w prawo) lub obniżyć (obrócić w lewo). W położeniu środkowym sygnał audio nie jest przetwarzany.

12. SPEAKER TONE

6-drożny przełącznik do ustawiania charakterystyki dźwięku w ścieżce sygnału głośnika (5 ustawień wstępnych plus obejście).

13. SPEAKER ATTN (tłumienie)

8-drożny przełącznik do stopniowego tłumienia głośności na wyjściu głośnikowym SPK OUT.

BYPASS (ze wskaźnikiem LED) = brak tłumienia.

1 - 6 = poziom 1 z niskim tłumieniem do poziomu 6 z wysokim tłumieniem.

FULL ATTN (ze wskaźnikiem LED) = maksymalne tłumienie, wyjście głośnikowe SPK OUT wyciszone.



Ostrzeżenie przed przegrzaniem! Gdy tylko symbol ostrzegawczy zaświeci się na czerwono, oznacza to, że wewnętrzne rezystory obciążenia uległy przegrzaniu. Proszę upewnić się, że urządzenie jest wystarczająco wentylowane i pozwolić mu ostygnąć przed ponownym użyciem!

Wskazówka: Proszę zmniejszyć głośność wzmacniacza lub dostarczyć więcej mocy do głośnika zewnętrznego

(niższy poziom tłumienia ATTN).

14. LINE EQ

6-drożny przełącznik do ustawiania charakterystyki dźwięku dla wyjścia liniowego LINE OUT (5 ustawień wstępnych plus obejście).

15. AMP TO LINE OUT

Przełącznik PRE/POST nie jest wciśnięty w pozycji PRE: Sygnał audio dla wyjścia liniowego LINE OUT jest odczepiany PRZED filtrem SPEAKER TONE.

Przełącznik w pozycji POST: Sygnał audio dla wyjścia liniowego LINE OUT jest odczepiany ZA filtrem SPEAKER TONE.

Przełącznik TONE HARD/SOFT w pozycji HARD, gdy nie jest wciśnięty.

Zalecenie: Proszę używać tego ustawienia z przesterowanym sygnałem gitary.

Przełącznik w pozycji SOFT. Zalecenie: Proszę używać tego ustawienia z "czystym" sygnałem gitary.

16. PHONES

Stereofoniczne wyjście słuchawkowe z gniazdem jack 3,5 mm dla sygnału sumy LINE OUT plus sygnał AUX IN.



LEVEL Regulator głośności wyjścia słuchawkowego (obrót w lewo = ciszej, obrót w prawo = głośniej).

PRZESTROGA: Podczas korzystania z wyjścia słuchawkowego mogą być generowane wysokie poziomy ciśnienia akustycznego (SPL), które mogą prowadzić do uszkodzenia słuchu. Unikać ekspozycji na duże poziomy głośności.

17. AUX IN

Stereofoniczne wejście liniowe z gniazdem jack 3,5 mm. Wejście liniowe można wykorzystać na przykład do podłączenia urządzenia odtwarzającego, takiego jak odtwarzacz MP3, i odtwarzania utworów.

Uwaga: Sygnał z wejścia liniowego AUX IN nie jest wyprowadzany przez zbalansowane wyjście liniowe LINE OUT.

LEVEL Regulator głośności kanału wejściowego AUX IN (obrót w lewo = ciszej, obrót w prawo = głośniej).

**UWAGI**

1. Jeśli przełącznik SPEAKER ATTN jest ustawiony na BYPASS i żaden głośnik nie jest podłączony do SPK OUT, rezystor jest automatycznie przełączany na ścieżkę wzmacniacza, aby chronić wzmacniacz podłączony do AMP IN.
2. Jeśli przełącznik SPEAKER ATTN jest ustawiony w pozycji BYPASS, pomiar mocy w obwodzie INPUT LEVEL nie jest możliwy. Oznacza to, że poziom sygnału wejściowego nie jest wyświetlany, nawet jeśli sygnał jest obecny na AMP IN.
3. Jeśli przełącznik SPEAKER ATTN jest ustawiony w pozycji FULL ATTN, pomiar mocy w obwodzie OUTPUT LEVEL nie jest możliwy, ponieważ na wyjściu głośnikowym SPK OUT nie ma sygnału. W związku z tym na wskaźniku poziomu OUTPUT LEVEL nie jest wyświetlany żaden sygnał.
4. Jeśli Supreme Soaker znajduje się w trybie czuwania lub jeśli jest odłączony od zasilania i żaden głośnik nie jest podłączony do wyjścia SPK OUT, rezystor jest automatycznie przełączany na ścieżkę wzmacniacza, aby chronić wzmacniacz podłączony do wejścia AMP IN.
5. Jeśli do SPK OUT nie jest podłączony żaden głośnik, proszę ustawić SPEAKER ATTN na FULL ATTN, aby impedancja ustawiona na przełączniku AMP LOAD była dokładnie dostępna.
6. Nigdy nie przełączać SPEAKER ATTN, SPEAKER TONE i AMP LOAD pod obciążeniem (podczas gry na gitarze).
7. LINE OUT, RE-AMP OUT i PHONES mogą szybko zniekształcać wysokie częstotliwości, jeśli LINE EQ i SPEAKER TONE są ustawione na BYPASS. Proszę upewnić się, że w ścieżce sygnału zawsze znajduje się co najmniej jeden filtr dla symulacji głośnika. W klasycznej konfiguracji ze wzmacniaczem i głośnikiem, zniekształcenia o wysokiej częstotliwości nie mogą wystąpić, ponieważ głośnik gitarowy nie może w ogóle odtwarzać wysokich częstotliwości.
8. Jeśli opcja SPEAKER ATTN jest ustawiona na FULL ATTN, a głośnik jest podłączony do wyjścia SPK OUT, impedancja na wejściu wzmacniacza AMP IN wynosi zawsze 32 omy. Aby upewnić się, że impedancja ustawiona na przełączniku AMP LOAD jest dokładnie dostępna, proszę odłączyć głośnik od wyjścia głośnikowego SPK OUT.
9. Pomiar mocy obwodu OUTPUT LEVEL jest prawidłowy tylko wtedy, gdy ustawienie AMP LOAD i impedancja podłączonego głośnika są zgodne.
10. Jeśli na wyjściu liniowym LINE OUT nie ma sygnału, proszę sprawdzić te trzy ustawienia i zmienić je w razie potrzeby:
 - A. Panel przedni: SPEAKER ATTN jest ustawiony na FULL ATTN, a AMP TO LINE OUT jest ustawiony na POST.
 - B. Panel przedni: BLEND wyjścia LINE OUT jest w pełni ustawiony na MIC i żaden mikrofon nie jest podłączony lub zasilanie phantom 48V jest wyłączone, ale jest wymagane dla podłączonego mikrofonu.
 - C. Panel tylny: SEND pętli FX jest podłączony, ale RETURN nie jest, a pętla FX LINE OUT jest ustawiona na WET (otwarta szeregowo pętla FX).

PIELĘGNACJA, KONSERWACJA I NAPRAWA

Aby zapewnić długotrwałe i prawidłowe działanie urządzenia, należy je regularnie czyścić i w razie potrzeby serwisować. Wymóg konserwacji zależy od intensywności użytkowania i środowiska, w którym jest używany.

Zalecamy kontrolę wzrokową przed każdym uruchomieniem. Ponadto zalecamy przeprowadzanie wszystkich wymienionych poniżej czynności konserwacyjnych raz na 500 godzin pracy lub, w przypadku mniejszej intensywności użytkowania, najpóźniej po roku. Roszczenia gwarancyjne mogą być ograniczone, jeśli wady wynikają z nieodpowiedniego serwisu i konserwacji.



OSTRZEŻENIE! Przed przystąpieniem do jakichkolwiek czynności konserwacyjnych należy odłączyć zasilanie i, jeśli to możliwe, wszystkie połączenia urządzenia.



UWAGA! Niewłaściwe obchodzenie się z urządzeniem może doprowadzić do jego uszkodzenia, a nawet zniszczenia.

1. Powierzchnie obudowy należy czyścić czystą, wilgotną szmatką. Proszę upewnić się, że do urządzenia nie przedostanie się wilgoć.
2. Wloty i wyloty powietrza muszą być regularnie czyszczone z kurzu i brudu. Jeśli używane jest sprężone powietrze, należy upewnić się, że urządzenie nie zostanie uszkodzone (np. w takim przypadku należy zablokować wentylatory).
3. Należy regularnie czyścić przewody i styki wtyczek oraz usuwać kurz i brud.
4. Zasadniczo nie wolno stosować żadnych środków czyszczących lub dezynfekujących ani środków ściernych, ponieważ mogą one uszkodzić wykończenie powierzchni. W szczególności rozpuszczalniki, takie jak alkohol, mogą osłabiać działanie uszczelki obudowy.
5. Urządzenia muszą być przechowywane w suchym miejscu i chronione przed kurzem i brudem.

KONSERWACJA I NAPRAWA (TYLKO WYKWALIFIKOWANY PERSONEL)



ZAGROŻENIE: W urządzeniu znajdują się elementy pod napięciem. Nawet po odłączeniu połączenia sieciowego w urządzeniu może nadal występować napięcie szczytkowe, na przykład z powodu naładowanych kondensatorów.



UWAGA! W urządzeniu nie ma podzespołów, które mogą być serwisowane przez użytkownika.



UWAGA! autoryzowany przez producenta. W razie wątpliwości należy skonsultować się z producentem.



UWAGA! Nieprawidłowo wykonane prace konserwacyjne mogą mieć wpływ na roszczenia gwarancyjne.

PRZYKŁADY OKABLOWANIA

REDUKCJA MOCY

Zmniejszenie mocy wyjściowej wzmacniacza lampowego do głośnika w celu odtwarzania wzmacniacza w zakresie, w którym brzmi on najlepiej bez utraty dynamiki. Aby zapewnić cichą pracę, należy ustawić opcję FULL ATTN. Supreme Soaker zapewnia ciągłe obciążenie wzmacniacza na każdym poziomie tłumienia - nawet bez tłumienia (redukcji mocy).

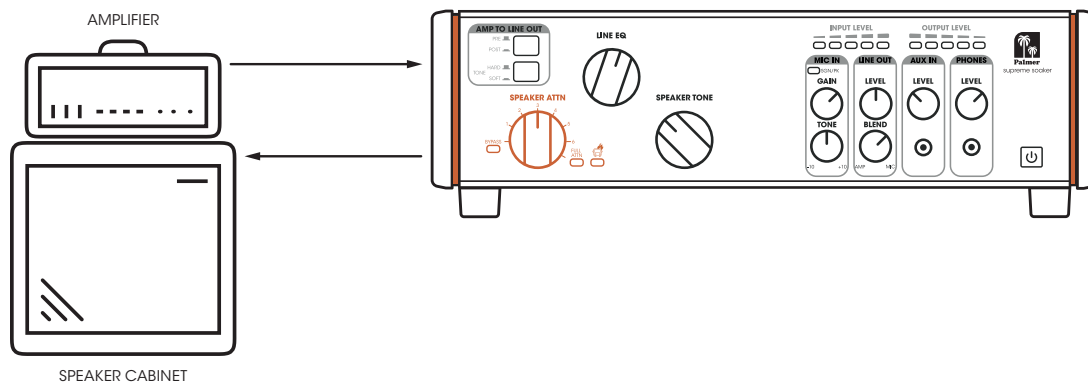

ZMIANA TONU GŁOŚNIKA

Istnieje interakcja między wzmacniaczem a głośnikiem. SPEAKER TONE zmienia krzywą impedancji, którą "widzi" wzmacniacz, a tym samym nadaje głośnikowi różne warianty dźwięku.

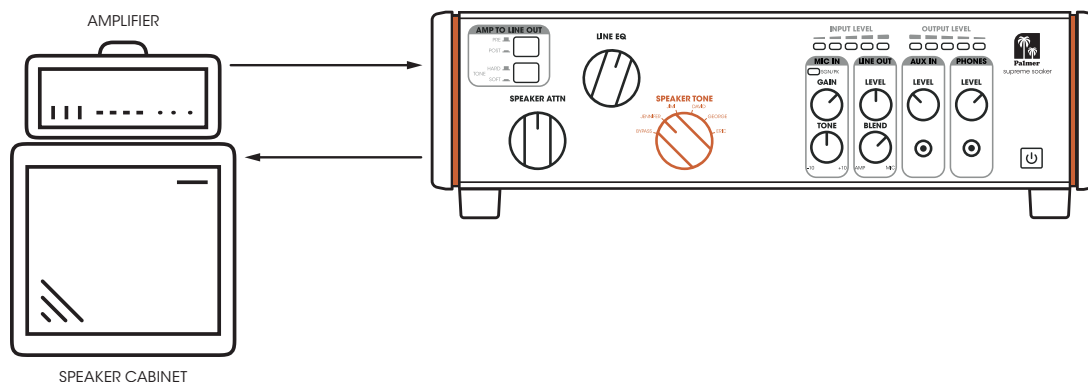

SYMULACJA GŁOŚNIKÓW (LINEEQ)

Proszę włączyć analogowy korektor LINE EQ - znany również jako symulacja głośników - na zbalansowanych wyjściach liniowych i wyjściu słuchawkowym.

LINE EQ działa zarówno przy pełnej redukcji mocy, jak i na wszystkich innych poziomach redukcji.

W przypadku ominięcia go (BYPASS) będą Państwo słyszeć suchy sygnał ze wzmacniacza. Można użyć przycisku Tone, aby zastosować "twardszą" lub "łagodniejszą" krzywą LINE EQ: Proszę wybrać HARD dla zniekształconych dźwięków i SOFT dla czystych dźwięków.

Uwaga: Sygnał nie będzie przechodził do wyjść LINE OUT i PHONES, jeśli przełącznik PRE/POST jest ustawiony na POST i wybrano opcję FULL ATTN.

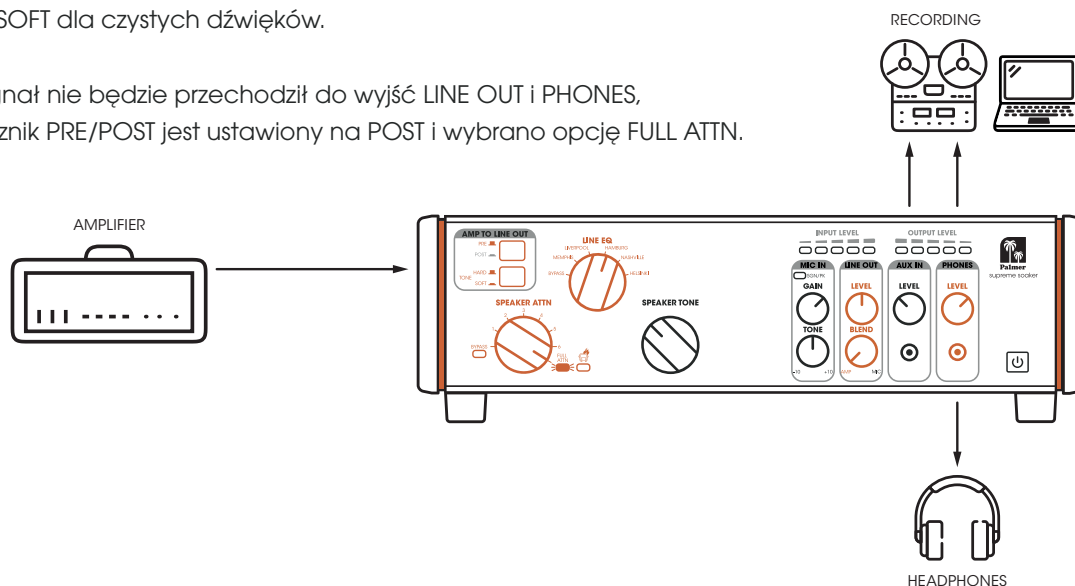

WEJŚCIE MIKROFONOWE/LINIOWE

Proszę omikrofonować głośnik gitarowy i przesyłać sygnał do Supreme Soaker. Regulator TONE stosuje korektor wysokiej półki +/- 10 dB do sygnału mikrofonowego lub liniowego. Z tyłu urządzenia znajduje się przełącznik zasilania phantom do obsługi mikrofonów pojemnościowych oraz przełącznik polaryzacji.

Za pomocą regulatora GAIN można ustawić wstępne wzmocnienie wejścia.

Za pomocą pokrętła BLEND można regulować stosunek głośności między sygnałem mikrofonu a symulacją głośnika (LINE EQ).

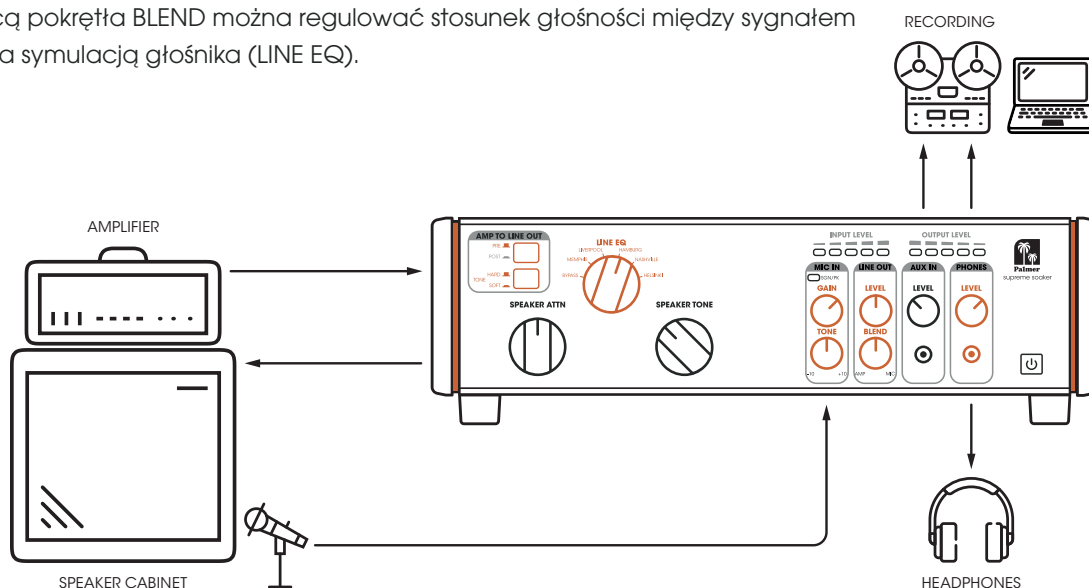

PROSZĘ WSTAWIĆ EFEKTY STEREO

Zintegruj swoje ulubione pedały efektów z szeregową pętlą FX LOOP. Efekty wstawione do pętli efektów zostają zintegrowane za LINE EQ (symulacja głośnika) i MIC/LINE IN. Można ustawić to na poziomie instrument lub pro (PRO/INST) za pomocą przełącznika z tyłu.

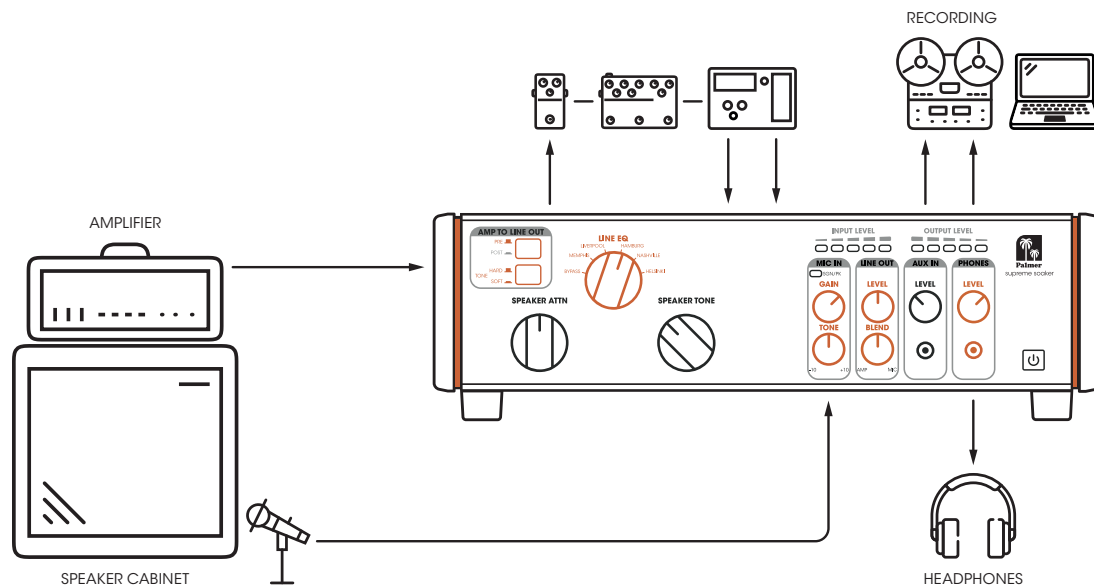

JAMMOWANIE DO TWOJEJ MUZYKI

Odtwarzanie muzyki (podkład, click track, miks monitora) do wejścia AUX IN i jammowanie z ulubionym dźwiękiem wzmacniacza. Uwaga: Sygnał wejściowy ścieżki pomocniczej nie jest przekazywany do wyjścia liniowego (LINE OUT), a jedynie do wyjścia słuchawkowego (PHONES).

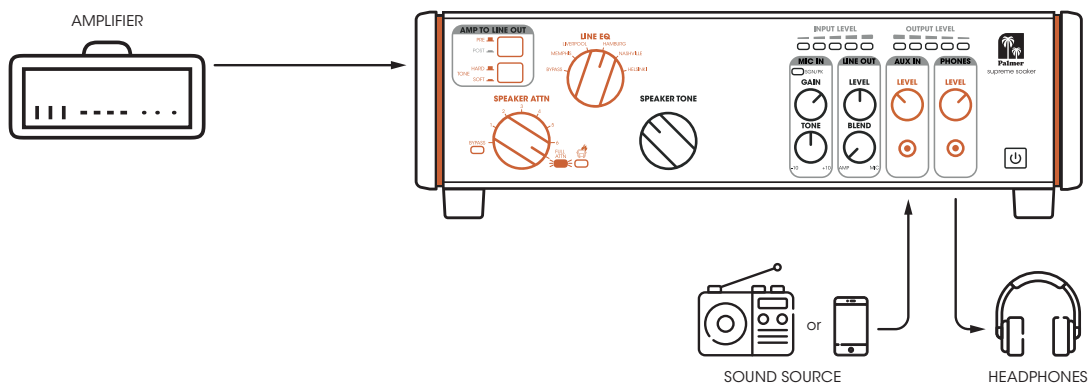

PROSZĘ DODAĆ SPEAKER TONE DO WYJŚCIA LINIOWEGO LUB SŁUCHAWKOWEGO

Aby uzyskać jeszcze więcej odmian dźwięku, można aktywować przycisk POST i wypróbować różne kombinacje ustawień LINE EQ i SPEAKER TONE. Uwaga 1: Wszystko to dzieje się przed pętlą FX.

Uwaga 2: Jeśli przycisk POST jest aktywny i aktywna jest opcja FULL ATTN, na wyjściu LINE OUT lub PHONES nie ma sygnału.

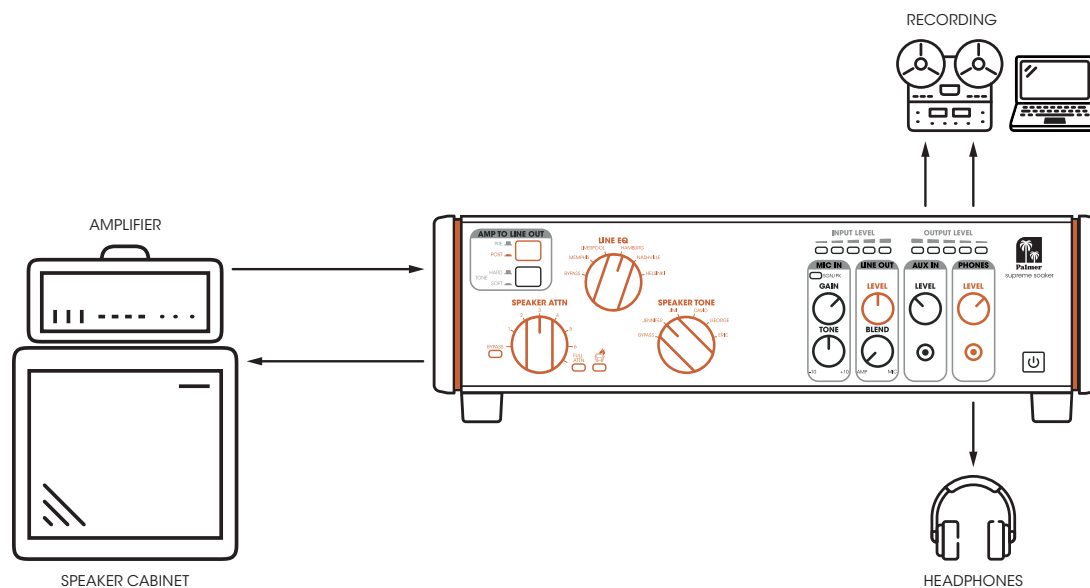

KONFIGURACJA NAGRYWANIA / MONITOROWANIA Z ZEROWYM OPÓŹNIENIEM

Idealna konfiguracja nagrywania dla Państwa wzmacniacza z zerową latencją. Proszę przestać dźwięk z Supreme Soaker do systemu nagrywania, a z systemu nagrywania z powrotem do wejścia AUX IN Supreme Soaker.

Proszę upewnić się, że aktywowana ścieżka (ścieżka gitary) jest wyciszona, aby usłyszeć dźwięk z Supreme Soaker. W ten sposób możesz usłyszeć dźwięk swojej gitary z 0 milisekundowym opóźnieniem plus podkład z systemu nagrywania.

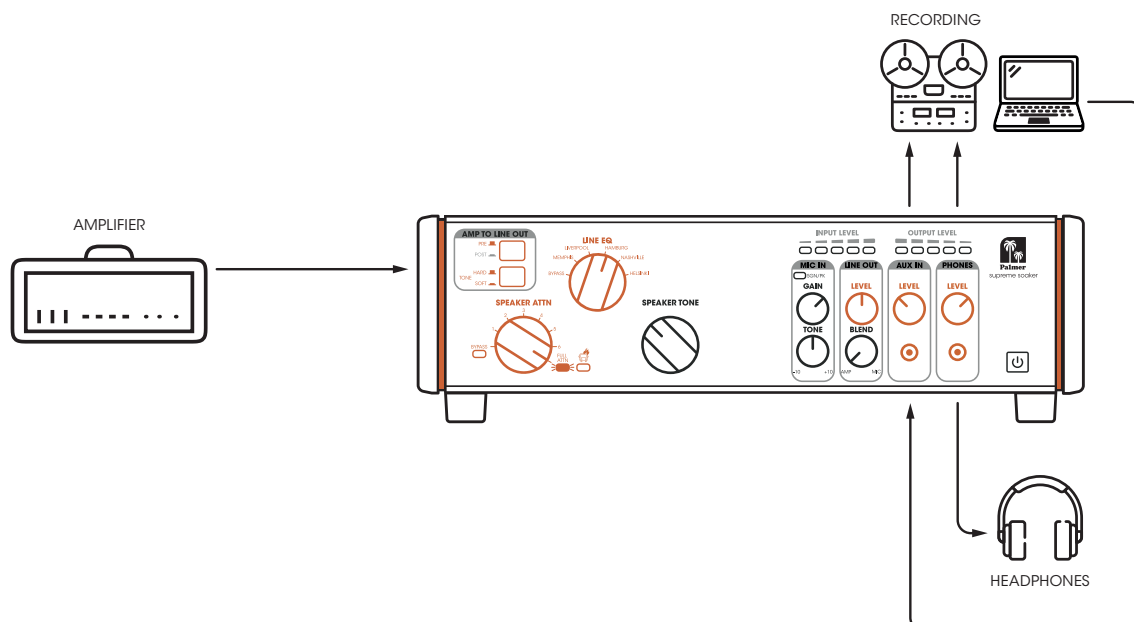

SCHEMAT PRZEPIYU SYGNAŁU

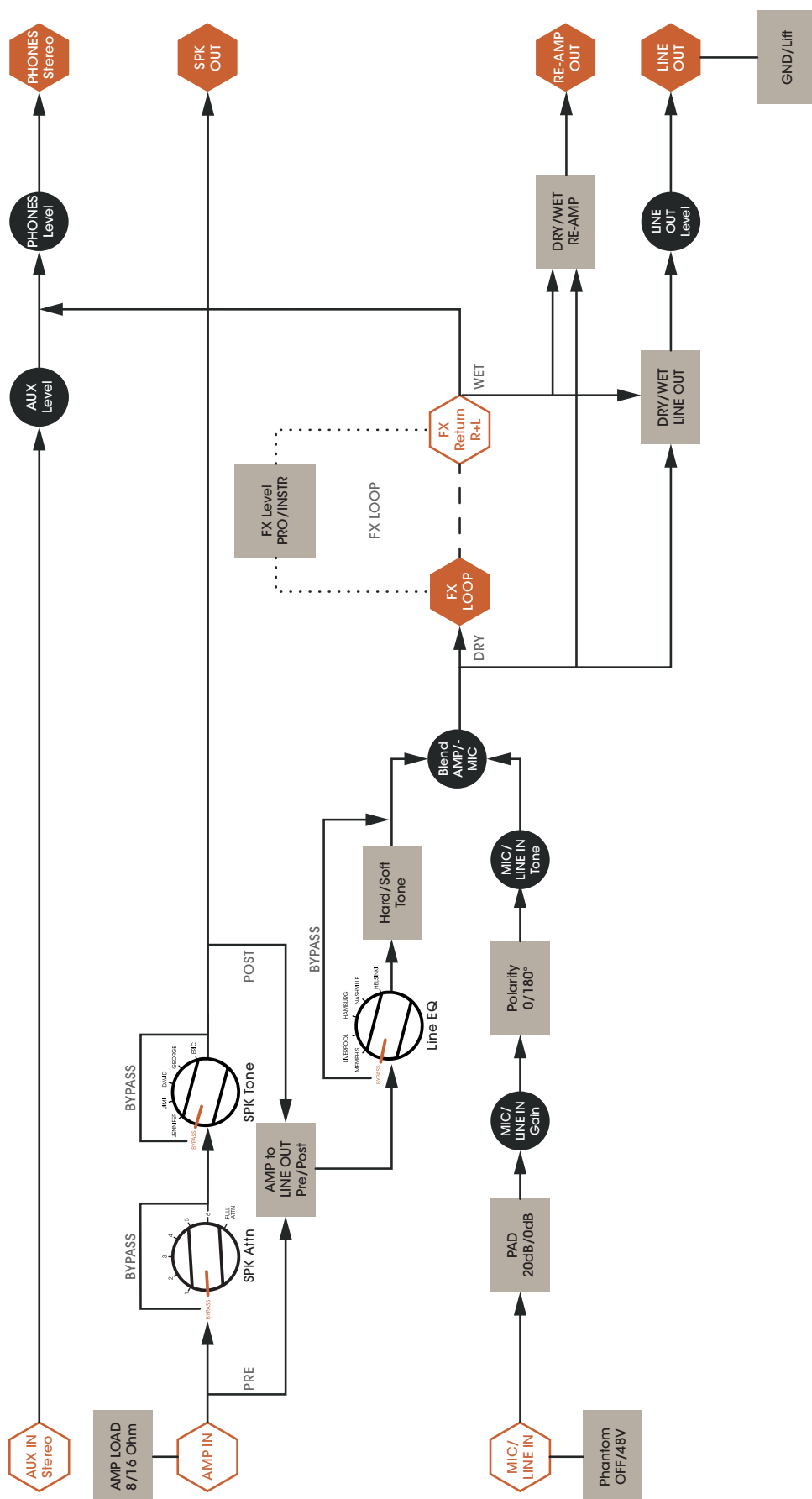

DANE TECHNICZNE

OGÓLNA CHARAKTERYSTYKA

Typ produktu	Reduktor mocy, tłumik, load box, DI box, symulator głośnika, przedwzmacniacz mikrofonowy, wzmacniacz słuchawkowy, urządzenie do ponownego wzmacniania
Przetwarzanie sygnału	Analogowy
Elementy sterujące, panel przedni	7-stopniowa redukcja mocy, korektor liniowy (5 brzmień), barwa dźwięku (5 brzmień), wzmocnienie mikrofonu, barwa dźwięku mikrofonu, poziom wyjścia liniowego, mieszanie wyjścia liniowego, poziom wejścia Aux, poziom telefonu, przełącznik Pre/Post (wzmacniacz do wyjścia liniowego), selektor barwy dźwięku Hard/Soft
Elementy sterujące, panel tylny	FX Level (Pro/Instrument), FX Loop Line Out, FX Loop Re-Amp, GND/Lift, MIC/LINE Input PAD, zasilanie phantom, polaryzacja, przełącznik impedancji obciążenia wzmacniacza
Liczba wejść	5
Typ wejścia	symetryczne, asymetryczne
Przylączy wejściowe	3,5 mm jack, 6,3 mm jack, XLR
Liczba wyjść	6
Typ wyjścia	symetryczne, asymetryczne
Złącza wyjściowe	3,5 mm jack, 6,3 mm jack, XLR
Przełącznik uziemienia	tak
Wyjścia izolowane transformatorem	tak
Wewnętrzna impedancja obciążenia	16 Ohm, 8 Ohm
Min. obciążenie po wyłączeniu	16 omów
Maks. moc wejściowa	150 W
Reduktor mocy	7-stopniowy
Filtr głosowy	5-stopniowy korektor barwy dźwięku i 5-stopniowy korektor liniowy
Display	Poziom wyjściowy, bypass, reduktor mocy, poziom wejściowy, sygnał MIC/zacisk, przegrzanie, pełna redukcja mocy
Zasilanie	gniazdo wtykowe +9 V DC - 1,5 A
Biegunowość zasilania	Minus na pinie środkowym
Podłączenie zasilania	2 x 5,5 mm
Maksymalny pobór mocy:	13,5 W
Zużycie energii w trybie czuwania	0,3 W
Wymiary (szer. x wys. x dł.)	334 x 108 x 274 mm
Waga	6,6 kg
Temperatura otoczenia (podczas pracy):	-20°C - 25°C
Względna wilgotność powietrza	< 80% (bez kondensacji)
Akcesoria (w zestawie)	Zasilanie

DANE TECHNICZNE

AUDIO	
Wejścia	
AUX IN maks. poziom wejściowy (< 1% THD, 1 kHz)	+9 dBV
AMP IN maks. moc wejściowa	150 W szczytowe, 100 W RMS
Wyjścia	
LINE OUT maksymalny poziom wyjściowy (<1% THD)	18 dBu
Maksymalny poziom wyjściowy RE-AMP (<1% THD)	+1,5 dBV
PHONES OUT maks. poziom wyjściowy (<1% THD, 1 kHz)	1,4 V RMS
PHONES OUT Minimalna impedancja	33 Ohm
Wejście MIC/LINE	
MIC / LINE IN dolna częstotliwość odcięcia (-3dB)	90 Hz
MIC IN maks. wzmocnienie	58 dB
Zakres wzmocnienia MIC / LINE IN	0 - 25 dB
MIC IN (XLR) maks. poziom wejściowy (< 1% THD, 1 kHz)	+1 dBu
LINE IN (TRS) maks. poziom wejściowy (< 1% THD, 1 kHz)	22 dBu
MIC IN do LINE OUT THD+N (1kHz, +4dBu)	> 0,006%
MIC IN do LINE OUT THD+N (20Hz-20kHz, +4dBu)	< 0,04 %
MIC IN do LINE OUT ON (maks. wzmocnienie, nieważony)	-114 dBu
MIC IN do LINE OUT SNR (wszystkie obejścia)	105 dB
Tłumienie MIC/LINE IN PAD	20 dB
MIC IN (XLR) Impedancja wejściowa (zbalansowana)	1.500 Ohm
LINE IN (TRS) Impedancja wejściowa (zbalansowana)	24.000 Ohm

UTYLIZACJA



OPAKOWANIE:

1. Opakowania można wprowadzić do cyklu recyklingu materiałów do ponownego wykorzystania przy użyciu standardowych metod utylizacji.
2. Prosimy o oddzielenie opakowania zgodnie z przepisami dotyczącymi utylizacji i recyklingu obowiązującymi w danym kraju.



URZĄDZENIE:

1. To urządzenie podlega przepisom europejskim Dyrektywa w sprawie zużytego sprzętu elektrycznego i elektronicznego w obowiązującej w danym momencie wersji. Dyrektywa WEEE w sprawie zużytego sprzętu elektrycznego i elektronicznego. Zużytego sprzętu nie wolno wyrzucać wraz z odpadami z gospodarstwa domowego. Stare urządzenie należy zutylizować w autoryzowanym lub w komunalnym zakładzie utylizacji odpadów. Należy przestrzegać przepisów obowiązujących w danym kraju!
2. Przestrzegaj wszystkich przepisów dotyczących usuwania odpadów, obowiązujących w kraju użytkowania.
3. Jako klient prywatny możesz uzyskać informacje na temat możliwości utylizacji przyjaznej dla środowiska od sprzedawcy, u którego zakupiono produkt, lub od odpowiednich władz regionalnych.

BATERIE I AKUMULATORY:

1. Baterii i akumulatorów nie wolno wyrzucać z odpadami domowymi. Baterie i akumulatory należy utylizować w autoryzowanym lub w komunalnym zakładzie utylizacji odpadów.
2. Przestrzegaj wszystkich przepisów dotyczących usuwania odpadów, obowiązujących Prawo i przepisy dotyczące utylizacji.
3. Klient prywatny otrzyma informacje na temat przyjazny dla środowiska sposobów usunięcia produktu od sprzedawcy, u którego zakupił produkt, lub od odpowiednich władz regionalnych.
4. Urządzenia zawierające baterie lub akumulatory, których użytkownik nie może wyjąć, należy oddać do punktu zbiórki urządzeń elektrycznych.



OSWIADCZENIA PRODUCENTA

Gwarancja producenta i ograniczenie odpowiedzialności
 Adam Hall GmbH
 Adam-Hall-Str. 1 D-61267 Neu Anspach
 E-mail: Info@adamhall.com / +49 (0)6081 / 9419-0.

Nasze aktualne warunki gwarancji oraz informacje o ograniczeniu odpowiedzialności można znaleźć na stronie internetowej: cdn-shop.adamhall.com/media/pdf/Manufacturers-Declarations-PALMER_DE_EN_ES_FR.pdf

W sprawie serwisu należy skontaktować się z dystrybutorem.



OZNACZENIE CE

Adam Hall GmbH oświadcza niniejszym, że produkt spełnia wymogi następujących dyrektyw (o ile dotyczy):
 Dyrektywa niskonapięciowa (2014/35/ UE)
 Dyrektywa EMC (2014/30/UE)
 RoHS (2011/65/UE)
 RED (2014/53/UE)

DEKLARACJA ZGODNOŚCI UE

Deklaracje zgodności dla wyrobów, które podlegają dyrektywom LVD, EMC, RoHS, można zamówić pod adresem info@adamhall.com. Deklaracje zgodności dla wyrobów podlegających dyrektywie RED można pobrać na stronie www.adamhall.com/compliance/